

Государственный комитет по науке и технологиям Республики Беларусь

**СБОРНИК МЕТОДИЧЕСКИХ МАТЕРИАЛОВ  
ПО ОСУЩЕСТВЛЕНИЮ ИННОВАЦИОННОЙ ДЕЯТЕЛЬНОСТИ  
И РЕАЛИЗАЦИИ ИННОВАЦИОННЫХ ПРОГРАММ**

Методическое издание

Минск  
2011

УДК 001.895(082)(476)

ББК 72.4

С23

Авторы: И. В. Войтов, Ф. Н. Хадоркин, И. Ф. Солонович,  
А. А. Сильченко, А. Л. Топольцев, С. А. Савицкий, В. М. Анищик, Ф. Н. Крылов, Т. Г. Серкова,  
А. И. Покрышкин, О. Ф. Алейник, И. В. Коробко, В. А. Давидович, А. М. Самусенко,  
Н. Е. Скуратович, А. Н. Картель, А. Г. Старжинский, В. Г. Гончаренко, А. П. Чечко, Е. В. Михеева,  
А. П. Гришанович, А. В. Бусел, Л. И. Воронежский, Р. Н. Сухорукова, А. Е. Черныш, А. А. Успенский

Под редакцией И. В. Войтова

**С23** **Сборник** методических материалов по осуществлению инновационной деятельности и реализации инновационных программ: Методическое издание / Под ред. И. В. Войтова. — Минск: ГУ «БелИСА», 2011. — 268 с.

ISBN 978-985-6874-16-4

Сборник методических материалов по осуществлению инновационной деятельности и реализации инновационных программ содержит методические рекомендации по реализации инновационной деятельности в Республике Беларусь, а также обобщенную информацию об основных терминах и определениях, используемых в научной, научно-технической и инновационной сфере. Издание предназначено для специалистов органов государственного управления, отечественных и зарубежных ученых, а также разработчиков научно-технической продукции.

УДК 001.895(082)(476)

ББК 72.4

ISBN 978-985-6874-16-4

© Государственный комитет  
по науке и технологиям  
Республики Беларусь, 2011  
© Оформление,  
ГУ «БелИСА», 2011

## **ВВЕДЕНИЕ**

Основной целью совершенствования системы нормативного правового регулирования научно-технологической и инновационной деятельности является создание благоприятной для инновационной деятельности институционально-правовой среды, которая предусматривает формирование системы законодательства, комплексно и на основе единых принципов регулирующей отношения, возникающие при осуществлении инновационной деятельности.

В методическом издании «Сборник методических материалов по осуществлению инновационной деятельности и реализации инновационных программ» содержатся методические рекомендации по реализации инновационной деятельности в Республике Беларусь, а также обобщенная информация об основных терминах и определениях, используемых в научной, научно-технической и инновационной сфере. Сборник, в первую очередь, предназначен для специалистов органов государственного управления, отечественных и зарубежных ученых и разработчиков научно-технической продукции.

В современных условиях формирования инновационного пути развития, построения экономики, основанной на знаниях, использование согласованной терминологической базы в научной, научно-технической и инновационной сфере дает возможность найти взаимопонимание на терминологическом, понятийном уровне, избежать дискуссионности понятий, отсутствия согласованности в формулировках, которые приводят к несогласованности и нечеткости действий субъектов научной, научно-технической и инновационной деятельности.

**ГОСУДАРСТВЕННЫЙ КОМИТЕТ ПО НАУКЕ И ТЕХНОЛОГИЯМ  
РЕСПУБЛИКИ БЕЛАРУСЬ**

УТВЕРЖДАЮ

Председатель Государственного комитета  
по науке и технологиям Республики Беларусь

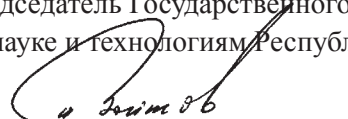

И. В. Войтов

«15» ноября 2010 г.

**МЕТОДИЧЕСКИЕ РЕКОМЕНДАЦИИ ПО РАЗРАБОТКЕ,  
СОГЛАСОВАНИЮ (ЗАЩИТЕ) И УТВЕРЖДЕНИЮ  
ОТРАСЛЕВЫХ ПРОГРАММ ИННОВАЦИОННОГО  
РАЗВИТИЯ**

Минск, 2010

## ГЛАВА 1. ОБЩИЕ ПОЛОЖЕНИЯ

Отраслевая программа инновационного развития (далее — Программа) — программа, направленная на реализацию задач и функций, закрепленных за госорганами в сфере инновационной деятельности в целях создания, внедрения и использования инноваций.

Программа, разрабатываемая госорганами на пять лет и на один год, является составной частью прогнозов социально-экономического развития отраслей на этот период.

Программа должна разрабатываться в соответствии с концепцией Государственной Программы инновационного развития Республики Беларусь на 2011–2015 гг., одобренной Протоколом заседания Президиума Совета Министров Республики Беларусь от 21 апреля 2010 г. № 11; Положением о порядке формирования, финансирования и контроля за выполнением государственных, региональных и отраслевых программ, утвержденным Постановлением Совета Министров Республики Беларусь от 31 марта 2009 г. № 404; Постановлением Совета Министров Республики Беларусь от 1 октября 2010 г. № 1420 «Об утверждении стратегии технологического развития Республики Беларусь на период до 2015 года»; требованиями Постановления Совета Министров Республики Беларусь от 18 октября 2010 г. № 1498 в части снижения импортоемкости инновационных проектов, замещения импортных товаров отечественными; методическими рекомендациями по отнесению производств к высокотехнологичным (в том числе к производствам V и VI технологических укладов), разработанными и утвержденными ГКНТ, Минэкономики, Госстандартом и НАН Беларуси 14 сентября 2010 г.; Инструкцией о порядке выдачи заключений об отнесении товаров (работ, услуг) к высокотехнологичным и организации работы научно-технических экспертных советов, разработанной ГКНТ и утвержденной Постановлением ГКНТ от 18 декабря 2008 г. № 12; Постановлением Совета Министров Республики Беларусь от 9 августа 2010 г. № 1180 «Об утверждении стратегии развития энергетического потенциала Республики Беларусь»; Постановлением Совета Министров Республики Беларусь от 29 августа 2008 г. № 1249 «О Программе развития логистической системы Республики Беларусь на период до 2015 года»; Концепцией развития транспортной системы Республики Беларусь до 2025 г., утвержденной заместителем Премьер-министра Республики Беларусь Бурей В. П. от 6 мая 2010 г. № 37/222-369; концепцией Государственной программы развития связи на 2011–2015 гг., одобренной коллегией Министерства связи и информатизации.

Программа должна предусматривать реализацию основных положений Национальной стратегии устойчивого социально-экономического развития Республики Беларусь на период до 2020 г., одобренной Президиумом Совета Министров Республики Беларусь (протокол от 22 июня 2004 г. № 25); основных направлений социально-экономического развития Республики Беларусь на 2006–2015 гг., утвержденных Постановлением Совета Министров Республики Беларусь от 4 ноября 2006 г. № 1475; приоритетных направлений научно-технической деятельности, определенных Указом Президента Республики Беларусь от 22 июля 2010 г. № 378 «Об утверждении приоритетных направлений научно-технической деятельности в Республике Беларусь на 2011–2015 годы»; выполнение показателей, указанных в Пошаговой стратегии до 2015 г. увеличения не менее чем на 200 процентов доли наукоемкой и высокотехнологичной продукции в общем объеме белорусского экспорта; показателей прогноза сальдо внешней торговли товарами и услугами Республики Беларусь, а также мероприятий по достижению этих показателей на 2011–2015 гг., утвержденных Постановлением Совета Министров Республики Беларусь от 30 сентября 2010 г. № 1419; соответствовать требованиям Положения о порядке создания субъектов инновационной инфраструктуры, утвержденного Указом Президента Республики Беларусь от 3 января 2007 г. № 1; требованиям Указа Президента Республики Беларусь от 9 марта 2009 г. № 123 «О некоторых мерах по стимулированию инновационной деятельности в Республике Беларусь».

Программа формируется госорганами на основе разрабатываемых входящими в их состав либо подчиненными им организациями прогнозов развития на пять лет, бизнес-планов их развития, бизнес-планов инвестиционных проектов, а также с учетом обоснованной необходимости создания новых предприятий и производств, модернизации действующих производств на основе внедрения новых и высоких технологий, других мероприятий, направленных на повышение эффективности работы отрасли и развитие социальной сферы.

Разработка Программы осуществляется специальными рабочими группами, возглавляемыми заместителями руководителей госорганов, отвечающих за инновационную деятельность.

## **ГЛАВА 2. ПРИМЕРНАЯ СТРУКТУРА ОТРАСЛЕВОЙ ПРОГРАММЫ ИННОВАЦИОННОГО РАЗВИТИЯ**

Общая структура проекта отраслевой инновационной программы имеет следующий вид: титульный лист, содержание, технико-экономическое обоснование (описательная часть), табличный материал.

На титульном листе в верхней части указывается название госоргана, справа в верхнем углу — гриф «УТВЕРЖДЕНО», наименование решения об утверждении, его номер и дата (на стадии прохождения процедуры рассмотрения и согласования вместо этого грифа пишется слово «ПРОЕКТ»), по центру листа — слова «ОТРАСЛЕВАЯ ПРОГРАММА ИННОВАЦИОННОГО РАЗВИТИЯ», далее указывается наименование госоргана в родительном падеже, внизу листа — место (город) и год разработки.

В содержании указываются названия разделов отраслевой инновационной программы и приложений, а также даются ссылки на страницы.

Программа может включать подпрограммы. Отраслевые инновационные программы на первый год пятилетки могут разрабатываться в составе соответствующих программ на пятилетку.

Программа может содержать следующие разделы:

- «Введение»;
- «Текущее состояние отрасли»;
- «Стратегии конкуренции на основных рынках»;
- «Основные направления инновационной деятельности на 2011–2015 годы»;
- «Технологический прогноз развития отрасли и подотраслей, технологический аудит предприятий»;
- «Формирование инновационной инфраструктуры»;
- «Инновационно активные организации в общем количестве организаций отрасли»;
- «Освоение и выпуск инновационной и высокотехнологичной продукции, технологий, изделий по заданиям научно-технических программ (НТП)»;
- «Развитие экспорта товаров, работ, услуг, в том числе товаропроводящей сети (ТПС), сборочных, сервисных, маркетинговых производств и услуг за пределами Республики Беларусь»;
- «Рост импортозамещения»;
- «Снижение материало- и энергоемкости производства»;
- «Финансовое обеспечение»;
- «Развитие материально-технической базы отраслевой науки на 2011–2015 годы»;
- «Кадровое обеспечение»;
- «Ожидаемые результаты выполнения мероприятий отраслевой программы инновационного развития»;
- «Управление реализацией отраслевой программы инновационного развития и контроль за ходом ее выполнения».

В зависимости от специфики отрасли Программа может содержать дополнительные разделы, учитывающие эти особенности.

## **ГЛАВА 3. ТРЕБОВАНИЯ К СОДЕРЖАНИЮ РАЗДЕЛОВ ОТРАСЛЕВОЙ ПРОГРАММЫ ИННОВАЦИОННОГО РАЗВИТИЯ**

Раздел «Введение» должен содержать технико-экономическое обоснование принятия Программы, краткую информацию об основных направлениях и приоритетах инновационной деятельности; а также цели и задачи инновационного развития отрасли, подлежащие решению посредством реализации мероприятий по достижению целевых параметров инновационного развития с определением показателей (индикаторов), выраженных в натуральных или стоимостных величинах.

В разделе «Текущее состояние отрасли» необходимо привести краткую информацию об итогах развития отрасли, оценку уровня технологического развития подчиненных организаций; отразить основные тенденции, складывающиеся в инновационной деятельности отрасли.

Раздел «Стратегии конкуренции на основных рынках» должен содержать анализ позиций конкурентных предприятий отрасли на внутреннем и внешнем рынках (их доля на рынке, дина-

мика, возможности и угрозы конкретных рынков), преимуществ и слабых сторон по отношению к основным конкурентам.

В этом разделе обосновываются:

– **выбор определенной стратегии конкуренции на среднесрочный период** (наступление на позиции конкурентов или защита имеющейся доли рынка; достижение преимуществ по цене или по качеству; диверсификация или углубление специализации);

– приоритетные направления денежных потоков (на маркетинг и продвижение или техническое перевооружение; поиск информации и копирование или разработку оригинальной новой продукции);

– организационные стратегии (углубление кооперации, в том числе с конкурентами, или развитие собственных новых производств);

– основные сбытовые стратегии (распространение продукции через дилеров или без посредников; формирование собственных или использование известных мировых брендов; совершенствование логистики).

Имея в виду, что совокупность стратегий для различных товарных позиций отрасли может и должна быть различной (в зависимости от конкретного рынка), отраслевая стратегия может содержать общие установки, критерии для выбора той или иной стратегии предприятиями отрасли. Обязательным является определение стратегии для 2–3 наиболее значимых для отрасли товарных групп в качестве примера для всех организаций отрасли.

Раздел «Основные направления инновационной деятельности отрасли на 2011–2015 годы» может содержать следующую информацию:

– **определение приоритетных направлений создания высокотехнологичных предприятий** и производств в отрасли, в том числе с привлечением иностранных инвестиций; предложения по стимулированию инновационной деятельности подчиненных организаций и разработке системы мер по переводу их на более высокие технологические уклады;

– **описание основных инновационных и инвестиционных проектов, реализация которых предусмотрена в 2011–2015 гг.**, в том числе:

– инновационных проектов V–VI технологических укладов;

– инновационных проектов, планируемых к реализации в малых и средних городах республики;

– инновационных и инвестиционных проектов, направленных на социальное развитие отрасли.

Инновационные проекты, реализуемые в рамках Программы и включенные в проект Государственной программы инновационного развития Республики Беларусь на 2011–2015 гг., должны быть сгруппированы отдельным блоком.

В этот раздел также можно включить сведения:

– о мероприятиях по привлечению иностранных инвестиций на развитие отрасли;

– предполагаемых необходимых мерах государственной поддержки для реализации планируемых инновационных проектов.

В разделе «Технологический прогноз развития отрасли и подотраслей, технологический аудит предприятий» следует провести оценку технологического уровня предприятий отрасли и отразить технологический прогноз развития отрасли и подотраслей на перспективу до 2015 г., описать мероприятия по разработке новейших технологий и созданию на их основе новых высокотехнологичных производств, по модернизации действующих производств для освоения и выпуска инновационной продукции и перевода их на более высокие технологические уклады.

В разделе «Формирование инновационной инфраструктуры» нужно отразить мероприятия по повышению эффективности существующей инновационной инфраструктуры и созданию новых субъектов инновационной деятельности.

Необходимо определить мероприятия по дальнейшему развитию Национальной инновационной системы (НИС) на отраслевом уровне, включая:

– перестройку действующих структурно-функциональных блоков НИС (научного сектора, сферы образования, производственных комплексов), повышение эффективности их функционирования в рыночных условиях;



– развитие кооперации с малыми и средними инновационно активными организациями, в том числе негосударственной формы собственности, с целью повысить эффективность внедрения нововведений в производство;

– развитие необходимых основ функционирования системы охраны и управления интеллектуальной собственностью на отраслевом уровне (укрепление служб по охране и управлению интеллектуальной собственностью, развитие механизмов стимулирования создания и использования объектов интеллектуальной собственности и др.), а также инструментов управления интеллектуальной собственностью в рамках экономической политики отрасли и отдельных субъектов хозяйствования;

– развитие системы информационного и идеологического обеспечения Программы, реализуемой госорганами в соответствии с их компетенцией путем издания информационных материалов о предлагаемых для реализации инновациях и инновационных проектах, и предусматривающей издание специализированных журналов, выпуск брошюр, рекламных материалов, справочной литературы, подготовку тематических теле- и радиопередач, демонстрацию рекламных роликов о научно-технических достижениях, организацию научно-технических выставок, симпозиумов, семинаров, конференций;

– развитие системы мониторинга инновационного развития отрасли, показателей и индикаторов инновационного развития, включая комплекс мероприятий по мониторингу реализации инновационных проектов и программ, внедрению перспективных научных разработок, инновационных высоких технологий;

– развитие системы технологического прогнозирования и предвидения, целью создания и развития которой является выполнение мероприятий по сбору, обработке и анализу данных, способствующих принятию госорганами упреждающих решений по созданию перспективных предприятий и производств или внедрению перспективных инновационных технологий на действующих производствах в целях повышения их экономической эффективности;

– развитие системы научно-технической информации, в том числе информации об инновациях, как совокупность информационных центров, научных и научно-технических библиотек, организаций, специализирующихся на сборе и обработке научно-технической информации и взаимодействующих между собой;

– развитие системы технологического аудита, целью создания и развития которой является реализация мероприятий по оценке применяемых технологий на действующих предприятиях и выработке рекомендаций, способствующих принятию госорганами решений о необходимости их модернизации в целях повышения экономической эффективности деятельности подчиненных предприятий и производств.

В разделе «Освоение и выпуск новой продукции, технологий, изделий по заданиям научно-технических программ (НТП)» необходимо отразить внедрение в производство отечественных разработок, использование результатов НТП; указать новые технологии и объемы продукции, планируемые к освоению на предприятиях отрасли, сроки выполнения заданий, объемы и источники финансирования.

В разделе «Развитие экспорта товаров, работ, услуг, в том числе товаропроводящей сети (ТПС), сборочных, сервисных, маркетинговых производств и услуг за пределами Республики Беларусь» необходимо отразить мероприятия, реализация которых позволит увеличить экспортный потенциал отрасли и создать условия выхода на положительное сальдо по внешней торговле товарами и услугами, меры по стимулированию экспорта наукоемкой продукции.

В разделе «Рост импортозамещения» необходимо отразить мероприятия по обеспечению импортоемкости инновационных и инвестиционных проектов (снижение импортозависимости, минимизация импортных закупок); внедрению новых технологий, созданию импортозамещающих производств.

В разделе «Снижение материало- и энергоемкости производства» необходимо отразить информацию о мероприятиях по энергосбережению с учетом основных направлений энергоэффективности для организаций отрасли (выбор направлений энергоэффективности осуществляется с учетом специализации и технической оснащенности энергохозяйства организаций), о реализации политики энергосбережения, включая исполнение Директивы Президента Республики Беларусь от 14 июня 2007 г. № 3 «Экономия и бережливость — главные факторы экономической безопас-



ности государства» (Национальный реестр правовых актов Республики Беларусь, 2007 г., № 146, 1/8668), в том числе описание инновационных проектов, направленных на экономию топливно-энергетических ресурсов.

При этом запланированный экономический эффект в тоннах условного топлива (т у. т.) от внедряемых в плановом году мероприятий должен обеспечивать выполнение установленного по отрасли целевого показателя по энергосбережению.

В разделе «Финансовое обеспечение» приводится полная информация о планируемых объемах финансирования мероприятий Программы за счет всех источников, анализ затрат на технологические инновации, внутренние затраты на исследования и разработки.

В разделе «Развитие материально-технической базы отраслевой науки на 2011–2015 годы» отражаются:

– описание уровня действующей материально-технической базы подчиненных организаций (обеспеченность помещениями, специальной техникой, оборудованием, приборами, инструментами и др.), в том числе уровня компьютеризации и информатизации (наличие единой базы данных и базы знаний организаций, подключение к сети Интернет, создание и развитие сайта организаций);

– планируемые конкретные направления по укреплению материально-технической базы;

– объем и источники финансирования соответствующих расходов по развитию материально-технической базы;

– ожидаемые результаты от модернизации материально-технической базы предприятий (организаций) в плановом году.

В разделе «Кадровое обеспечение» приводится информация по кадровому обеспечению отрасли в сфере инновационной деятельности, в том числе численность работников, выполняющих научные исследования и разработки; отражаются планируемые мероприятия по подготовке и переподготовке кадров для инновационной сферы и отраслевой науки.

Раздел «Ожидаемые основные результаты выполнения отраслевой программы инновационного развития» содержит общую оценку вклада Программы в социально-экономическое развитие страны и ее реализацию, оценку эффективности расходования бюджетных средств, а также описание рисков, связанных с возможным невыполнением поставленных задач.

***Справочно. Показатели эффективности деятельности.***

*Для оценки эффективности деятельности организации необходимо использовать комплексную систему показателей, включающую:*

– *показатели эффективности хозяйственной деятельности организации (рентабельность реализованной продукции, товаров (работ, услуг), среднемесячная заработная плата, производительность на одного работающего, затраты на рубль реализованной продукции, товаров (работ, услуг), темп роста инвестиций в основной капитал и др.);*

– *показатели эффективности производственно-инновационной деятельности (отношение запасов готовой продукции на конец отчетного периода к среднемесячному объему производства, снижение энергоемкости и материалоемкости произведенной продукции, удельный вес новой, инновационной продукции в общем объеме произведенной промышленной продукции и т. д.).*

Приводятся прогнозные показатели инновационного развития отрасли, которые будут достигнуты к 2015 г.

Дается анализ степени решения задач, эффективности реализации Программы в части:

– создания высокотехнологичных предприятий и производств, внедрения новых и высоких технологий в производство;

– повышения конкурентоспособности отечественной продукции, выпуска инновационной (импортозамещающей) продукции;

– создания новых рабочих мест, снижения энерго- и материалоемкости, повышения рентабельности производства, роста инвестиций, в том числе иностранных;

– формирования действенного механизма получения экономических преимуществ на основе эффективного управления интеллектуальной собственностью.

Приведенные в методических рекомендациях и далее в приложениях базовые критерии и показатели инновационного развития могут быть дополнены и конкретизированы в соответствии с отраслевой спецификой по решению соответствующих органов государственного или местного управления.

В разделе «Управление реализацией отраслевой программы инновационного развития и контроль за ходом ее выполнения» указывается информация о системе управления реализацией Программы в отрасли и ответственных лицах.

#### **ГЛАВА 4. ПРОЦЕДУРА СОГЛАСОВАНИЯ И УТВЕРЖДЕНИЯ ОТРАСЛЕВОЙ ПРОГРАММЫ ИННОВАЦИОННОГО РАЗВИТИЯ**

Проект Программы направляется в ГКНТ, Министерство экономики и Министерство финансов (при необходимости) для получения заключения.

Проект Программы дорабатывается по результатам заключений (при необходимости) и направляется на повторное согласование.

После прохождения установленной настоящими рекомендациями процедуры рассмотрения и согласования проекта Программы она подлежит утверждению на заседаниях коллегий министерств, советов концернов.

#### **ГЛАВА 5. КОНТРОЛЬ ЗА ХОДОМ РЕАЛИЗАЦИИ ОТРАСЛЕВОЙ ПРОГРАММЫ ИННОВАЦИОННОГО РАЗВИТИЯ**

Контроль за ходом реализации отраслевых программ инновационного развития осуществляется госорганами в установленном ими порядке.

**ТЕРМИНЫ И ОПРЕДЕЛЕНИЯ ИННОВАЦИОННОЙ ДЕЯТЕЛЬНОСТИ**

Инновационное развитие организаций характеризуют следующие основные показатели: удельный вес накопленной амортизации активной части основных средств промышленных предприятий на конец года, доля инновационной продукции в общем объеме отгруженной промышленной продукции, доля затрат на оборудование, инструмент и инвентарь в инвестициях в основной капитал, внутренние затраты на научные исследования и разработки, численность работников, выполняющих научные исследования и разработки.

**Инновационная продукция** — это продукция, которая в течение последних трех лет подвергалась технологическим изменениям разной степени (Постановление Национального статистического комитета Республики Беларусь от 4 ноября 2009 г. № 276 «Указания по заполнению формы государственной статистической отчетности 1-нт (инновация) “Отчет об инновационной деятельности организаций”»).

**Численность работников, выполняющих научные исследования и разработки** — работники, состоящие в списочном составе организации, без учета лиц, работавших по совместительству и договорам гражданско-правового характера.

**Активная часть основных производственных средств** — машины и оборудование, в том числе опытно-экспериментальные установки, научные приборы, средства автоматизации и вычислительная техника, транспортные средства, инструмент, инвентарь и др.

**Инновационный проект** — комплекс работ по созданию и реализации инноваций (от исследований до практического использования полученных результатов). Целью проекта является создание и освоение новых технологий и (или) видов продукции (услуг), а также разработка новых решений производственного, организационного и социально-экономического характера.

**Инвестиционный проект** — комплексный план мероприятий (включающий капитальное строительство, приобретение технологий, закупку оборудования, подготовку кадров и т. д.), направленных на создание нового или модернизацию (расширение) действующего производства товаров и услуг в целях получения экономической выгоды. Реализация инвестиционного проекта первоначально предполагает наличие утвержденного и согласованного в установленном порядке бизнес-плана инвестиционного проекта.

**Научно-техническая продукция** — это продукция, содержащая новые знания или решения, зафиксированные на любом информационном носителе, а также модели, макеты, образцы новых изделий и веществ.

К научно-технической продукции относится продукция, изготовленная по договорам с другими организациями-заказчиками на создание, производство и поставку новых видов техники и технологий, материалов, а также продукция, произведенная за счет средств собственного фонда развития производства, науки и техники организации. Научно-техническая продукция относится к продукции производственно-технического назначения.

Научно-техническая продукция, которая по требованию заказчика в соответствии с заключенными договорами принимается и оплачивается по отдельным этапам, включается в отчетные данные по объему производства продукции по стоимости законченных и принятых в установленном порядке этапов. Стоимость изготовления научно-технической документации должна быть включена в отпускную цену образца нового вида продукции независимо от источника поступления средств на выполнение данных работ (Постановление Министерства статистики и анализа Республики Беларусь от 27 декабря 2006 г. № 227 (ред. 27 ноября 2008 г. № 464) «Указания по заполнению в формах государственной статистической отчетности показателей о производстве промышленной продукции, выполненных работах, оказанных услугах промышленного характера»).

**Индикаторы инновационного развития отрасли на 2011–2015 годы**

Наименование показателя	Единица измерения	Годы							Индекс изменения показателей 2015 г. по отношению к 2010 г., в процентах
		2010	2011	2012	2013	2014	2015		
		прогноз							
1	2	3	4	5	6	7	8	9	
* Доля инновационной продукции (товаров, работ, услуг) в общем объеме отгруженной продукции организациями, основным видом экономической деятельности которых является производство промышленной продукции	процент								
** Доля инновационно активных организаций в общем количестве организаций, основным видом экономической деятельности которых является производство промышленной продукции	процент								
Объем экспорта наукоемкой и высокотехнологичной продукции (товаров, работ, услуг)	млн долл. США								
Удельный вес накопленной амортизации активной части основных средств промышленных предприятий на конец года	процент								
Внутренние затраты на научные исследования и разработки	млн руб.								
Численность работников, выполняющих научные исследования и разработки	тыс. человек								

\* Заполняют предприятия (организации), осуществляющие производственную деятельность, в части промышленной продукции.

\*\* Для госорганов, не осуществляющих производственную деятельность, доля в общем количестве подчиненных организаций.

## Целевые индикаторы реализации отраслевой программы инновационного развития на 2011–2015 годы

Наименование показателя	Единица измерения	Годы реализации				
		2011	2012	2013	2014	2015
1	2	3	4	5	6	7
Объем произведенной продукции (товаров, работ, услуг)	млн руб.					
Объем экспорта продукции (товаров, работ, услуг)	млн долл. США					
Объем произведенной наукоемкой и высокотехнологичной продукции (товаров, работ, услуг), всего	млн руб.					
в том числе на предприятиях (производствах) V и VI технологических укладов	млн руб.					
Импортоемкость продукции (товаров, работ, услуг)	процент					
Сальдо внешней торговли	млн долл. США					

**Импортоемкость по Программе (доля импортной составляющей)** — удельный вес стоимости приобретаемых по импорту сырья материалов, комплектующих, топлива (в долларах США) в общей стоимости затрат на производство и реализацию продукции (товаров, работ, услуг), произведенных по Программе (в долларах США).

**Сальдо внешнеторговых операций по Программе** определяется как сумма экспорта и объема импортозамещения минус стоимость импорта сырья, материалов, комплектующих, топлива. Объем экспорта включает валютную выручку от реализации товаров, работ, услуг, объектов промышленной собственности, средства, полученные по грантам зарубежных (международных) организаций. Объем импортозамещения определяется как плановый выпуск продукции по Программе в натуральном выражении, умноженный на действующую цену импортируемого аналога.

**Сальдо валютных операций по Программе** учитывает как текущие, так и капитальные (инвестиционные) затраты импортной составляющей Программы в соотнесении с экспортом. Рассчитывается как сумма экспорта минус стоимость импорта сырья, материалов, комплектующих и топлива, минус стоимость импортного оборудования на проведения НИОК(Т)Р, минус валютные расходы по обслуживанию иностранных кредитов.

## Показатели внешнеэкономической деятельности научной организации

№	Наименование показателя	2010		2011		2012		2013		2014		2015		
		тыс. долл. США	рост 2010 г. к 2010 г.	тыс. долл. США	рост 2011 г. к 2010 г.	тыс. долл. США	рост 2012 г. к 2011 г.	тыс. долл. США	рост 2013 г. к 2012 г.	тыс. долл. США	рост 2014 г. к 2013 г.	тыс. долл. США	рост 2015 г. к 2014 г.	рост 2015 г. к 2010 г.
1.	Объем экспорта товаров, работ, услуг													
1.1.	Объем экспорта товаров													
1.2.	Объем экспорта услуг													
1.3.	Гранты зарубежных (международных) организаций													
1.4.	Поступления от нерезидентов по лицензионным договорам													
2.	Полный импорт товаров, работ, услуг (сумма 2.1 и 2.2)													
2.1.	Прямой импорт													
2.2.	Импорт через предприятия Республики Беларусь													
2.3.	Стоимость приобретенного импортного сырья, материалов, комплектующих, топлива													
3.	Сальдо внешнеторговых операций (разность 1 и 2.1)													
4.	Сальдо валютных операций													
5.	Импортоемкость работ, в процентах													

**Комментарии:**

- Показатель 2.1 «Прямой импорт» включает в себя непосредственный ввоз из-за границы товаров, работ, услуг организациями для собственного потребления.
- Показатель 2.2 «Импорт через предприятия Республики Беларусь» включает в себя покупку организациями для собственного потребления импортных товаров, работ, услуг на территории Республики Беларусь, то есть у предприятий Республики Беларусь.
- Показатель 3 «Сальдо внешнеторговых операций» рассчитывается как разница между экспортом товаров, работ, услуг и прямым импортом организаций.
- Показатель 4 «Сальдо валютных операций» рассчитывается как разница между валютной выручкой, полученной от экспорта товаров, работ, услуг и затратами валютных средств на импорт.
- Показатель 5 «Импортоемкость работ» рассчитывается как отношение стоимости приобретенного импортного сырья, материалов, комплектующих, топлива для собственного потребления (2.3) к объему выполненных работ.

**Перечень инновационных проектов, предусмотренных к реализации в рамках программы инновационного развития Республики Беларусь на 2011–2015 годы**

Наименование проекта (производства), организации	Годы реализации	Объем финансирования, млн руб.	Вид высокотехнологичной продукции (товаров, работ, услуг), создаваемой в рамках реализации проекта
	2	3	4
1			

**Перечень инновационных проектов, предусмотренных к реализации в рамках Программы инновационного развития Республики Беларусь на 2011–2015 годы с использованием иностранных инвестиций**

Наименование проекта (производства), организации	Годы реализации / окупаемости проекта	Потребность в иностранных инвестициях, млн долл. США	Потенциальный иностранный инвестор (страна)
	2	3	4
1			

**Перечень инновационных проектов, предусмотренных к реализации в рамках программы инновационного развития Республики Беларусь на 2011–2015 годы в малых и средних городских поселениях**

Наименование проекта (производства), организации	Годы реализации	Объем финансирования, млн руб.	Вид высокотехнологичной продукции (товаров, работ, услуг), создаваемой в рамках реализации проекта
	2	3	4
1			

**Перечень инновационных проектов по созданию предприятий и производств V и VI технологических укладов**

Наименование проекта (производства), организации	Годы реализации	Объем финансирования, млн руб.	Вид высокотехнологичной продукции (товаров, работ, услуг), создаваемой в рамках реализации проекта
	2	3	4
1			



**ГОСУДАРСТВЕННЫЙ КОМИТЕТ ПО НАУКЕ И ТЕХНОЛОГИЯМ  
РЕСПУБЛИКИ БЕЛАРУСЬ**

УТВЕРЖДАЮ

Председатель Государственного комитета  
по науке и технологиям Республики Беларусь

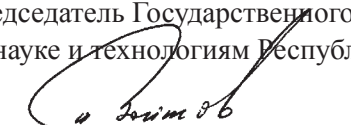
 И. В. Войтов

«15» ноября 2010 г.

**МЕТОДИЧЕСКИЕ РЕКОМЕНДАЦИИ ПО РАЗРАБОТКЕ,  
СОГЛАСОВАНИЮ И УТВЕРЖДЕНИЮ РЕГИОНАЛЬНЫХ  
ПРОГРАММ ИННОВАЦИОННОГО РАЗВИТИЯ**

Минск, 2010

## ГЛАВА 1. ОБЩИЕ ПОЛОЖЕНИЯ

Региональная программа инновационного развития (далее — Программа) — программа, направленная на реализацию задач и функций, закрепленных за госорганами в сфере инновационной деятельности в целях создания, внедрения и использования инноваций.

Программа, разрабатываемая госорганами на пять лет и на один год, является составной частью прогнозов социально-экономического развития регионов на этот период.

Программа должна разрабатываться в соответствии с концепцией Государственной программы инновационного развития Республики Беларусь на 2011–2015 гг., одобренной протоколом заседания Президиума Совета Министров Республики Беларусь от 21 апреля 2010 г. № 11; Положением о порядке формирования, финансирования и контроля за выполнением государственных, региональных и отраслевых программ, утвержденным Постановлением Совета Министров Республики Беларусь от 31 марта 2009 г. № 404; Постановлением Совета Министров Республики Беларусь от 1 октября 2010 г. № 1420 «Об утверждении стратегии технологического развития Республики Беларусь на период до 2015 года»; требованиями Постановления Совета Министров Республики Беларусь от 18 октября 2010 г. № 1498 в части снижения импортоемкости инновационных проектов, замещения импортных товаров отечественными; методическими рекомендациями по отнесению производств к высокотехнологичным (в том числе к производствам V и VI технологических укладов), разработанными и утвержденными ГКНТ, Минэкономики, Госстандартом и НАН Беларуси 14 сентября 2010 г.; критериями оценки новых и высоких технологий, утвержденными Постановлением Совета Министров Республики Беларусь от 7 июня 2004 г. № 677; Инструкцией о порядке выдачи заключений об отнесении товаров (работ, услуг) к высокотехнологичным и организации работы научно-технических экспертных советов, разработанной ГКНТ и утвержденной Постановлением ГКНТ от 18 декабря 2008 г. № 12; Постановлением Совета Министров Республики Беларусь от 9 августа 2010 г. № 1180 «Об утверждении стратегии развития энергетического потенциала Республики Беларусь»; Постановлением Совета Министров Республики Беларусь от 29 августа 2008 г. № 1249 «О Программе развития логистической системы Республики Беларусь на период до 2015 года»; Концепцией развития транспортной системы Республики Беларусь до 2025 г., утвержденной заместителем Премьер-министра Республики Беларусь Бурей В. П. за № 37/222-369 от 6 мая 2010 г.; концепцией Государственной программы развития связи на 2011–2015 гг., одобренной коллегией Министерства связи и информатизации.

Программа должна предусматривать реализацию основных положений Национальной стратегии устойчивого социально-экономического развития Республики Беларусь на период до 2020 г., одобренной Президиумом Совета Министров Республики Беларусь (протокол от 22 июня 2004 г. № 25); основных направлений социально-экономического развития Республики Беларусь на 2006–2015 гг., утвержденных Постановлением Совета Министров Республики Беларусь от 4 ноября 2006 г. № 1475; приоритетных направлений научно-технической деятельности, определенных Указом Президента Республики Беларусь от 22 июля 2010 г. № 378 «Об утверждении приоритетных направлений научно-технической деятельности в Республике Беларусь на 2011–2015 годы»; выполнение показателей, указанных в Пошаговой стратегии до 2015 г. увеличения не менее чем на 200 процентов доли наукоемкой и высокотехнологичной продукции в общем объеме белорусского экспорта, утвержденной первым заместителем Премьер-министра Республики Беларусь Семашко В. И. за № 34/310-491 от 27 декабря 2009 г.; выполнение показателей прогноза сальдо внешней торговли товарами и услугами Республики Беларусь, а также мероприятий по достижению этих показателей на 2011–2015 гг., утвержденных Постановлением Совета Министров Республики Беларусь от 30 сентября 2010 г. № 1419; соответствовать требованиям Положения о порядке создания субъектов инновационной инфраструктуры, утвержденного Указом Президента Республики Беларусь от 3 января 2007 г. № 1; требованиям Указа Президента Республики Беларусь от 9 марта 2009 г. № 123 «О некоторых мерах по стимулированию инновационной деятельности в Республике Беларусь».

Программа формируется госорганами на основе разрабатываемых входящими в их состав либо подчиненными им организациями прогнозов развития на пять лет и на один год, бизнес-планов их развития, бизнес-планов инвестиционных проектов, а также с учетом обоснованной

необходимости создания новых предприятий, производств, модернизации действующих производств на основе внедрения новых и высоких технологий, других мероприятий, направленных на повышение эффективности работы региона и развитие социальной сферы (в соответствии с Постановлением Министерства экономики Республики Беларусь от 30 октября 2006 г. № 186). Должны учитываться и следующие критерии:

- производство товаров, аналогичных или превосходящих по качественным и потребительским характеристикам зарубежные аналоги;
- обеспечение положительной динамики удельного веса инновационной продукции в объеме промышленного производства;
- организация производства продукции, востребованной в республике и обладающей высоким экспортным и импортозамещающим потенциалом, энерго- и ресурсосберегающим эффектом, высокой добавленной стоимостью, окупаемостью затрат, как правило, не более 5–7 лет;
- создание новых рабочих мест.

Разработка Программы осуществляется специальными рабочими группами, возглавляемыми заместителями руководителей госорганов, отвечающих за инновационную деятельность.

С учетом утвержденных отраслевых и региональных стратегий развития на 2011–2015 гг. при отборе проектов в Программу государственные заказчики руководствуются основными критериями, определяющими качественные характеристики производства (использование информационно-коммуникационных технологий, новизна технологий и оборудования, высокий уровень культуры производства) предполагаемой к выпуску продукции (создание и реализация высокотехнологичной и инновационной или высокотехнологичной, но не инновационной продукции; создание продукции с использованием процессных инноваций (новые и усовершенствованные технологии), инновационности продукции (для мира, республики, предприятия)).

Указанные базовые критерии и их показатели могут быть дополнены в соответствии с отраслевой спецификой предприятий по решениям соответствующих органов государственного или местного управления.

## **ГЛАВА 2. ПРИМЕРНАЯ СТРУКТУРА РЕГИОНАЛЬНОЙ ПРОГРАММЫ ИННОВАЦИОННОГО РАЗВИТИЯ**

Общая структура проекта региональной инновационной программы должна иметь следующий вид: титульный лист, содержание, технико-экономическое обоснование (описательная часть), табличный материал.

На титульном листе в верхней части указывается название госоргана, справа в верхнем углу — гриф «УТВЕРЖДЕНО», наименование решения об утверждении, его номер и дата (на стадии прохождения процедуры рассмотрения и согласования вместо этого грифа пишется слово «ПРОЕКТ»), по центру листа — «РЕГИОНАЛЬНАЯ ПРОГРАММА ИННОВАЦИОННОГО РАЗВИТИЯ», далее указывается наименование госоргана в родительном падеже, внизу листа — место (город) и год разработки.

В содержании указываются названия разделов региональной инновационной программы и приложений, а также даются ссылки на страницы.

Программа может включать подпрограммы. Региональные инновационные программы на первый год пятилетки могут разрабатываться в составе соответствующих программ на пятилетку.

Программа может содержать следующие разделы:

- «Введение»;
- «Текущее состояние региона»;
- «Основные направления инновационной деятельности на 2011–2015 годы»;
- «Технологический прогноз развития региона, технологический аудит предприятий»;
- «Формирование инновационной инфраструктуры»;
- «Инновационно активные организации в общем количестве организаций региона»;
- «Освоение и выпуск инновационной продукции, технологий, изделий по заданиям научно-технических программ»;
- «Развитие экспорта товаров, работ, услуг, в том числе товаропроводящей сети (ТПС), сборочных, сервисных, маркетинговых производств и услуг за пределами Республики Беларусь»;

- «Рост импортозамещения»;
- «Снижение материало- и энергоемкости производства»;
- «Финансовое обеспечение»;
- «Развитие материально-технической базы науки»;
- «Развитие региональной стратегии по охране и управлению интеллектуальной собственностью»;
- «Кадровое обеспечение»;
- «Ожидаемые результаты выполнения мероприятий региональной программы инновационного развития»;
- «Управление реализацией региональной программы инновационного развития и контроль за ходом ее выполнения».

В зависимости от специфики региона Программа может содержать дополнительные разделы, учитывающие эти особенности.

### **ГЛАВА 3. ТРЕБОВАНИЯ К СОДЕРЖАНИЮ РАЗДЕЛОВ РЕГИОНАЛЬНОЙ ПРОГРАММЫ ИННОВАЦИОННОГО РАЗВИТИЯ**

Раздел «Введение» должен содержать технико-экономическое обоснование принятия Программы, краткую информацию об основных направлениях и приоритетах инновационной деятельности, а также цели и задачи инновационного развития региона, подлежащие решению посредством реализации мероприятий по достижению целевых параметров инновационного развития с определением показателей, выраженных в натуральных или стоимостных величинах.

В разделе «Текущее состояние региона» необходимо привести краткую информацию об итогах развития региона, дать оценку уровня технологического развития подчиненных организаций; отразить основные тенденции, складывающиеся в инновационной деятельности региона.

Раздел «Основные направления инновационной деятельности региона на 2011–2015 годы» может содержать следующую информацию:

- определение приоритетных направлений создания высокотехнологичных предприятий и производств в регионе, в том числе с привлечением иностранных инвестиций, предложения по стимулированию инновационной деятельности подчиненных организаций и разработке системы мер по переводу их на более высокие технологические уклады;
- описание основных инновационных и инвестиционных проектов, реализация которых предусмотрена в 2011–2015 гг., в том числе:
  - инновационных проектов V–VI технологических укладов;
  - инновационных проектов, планируемых к реализации в малых и средних городах республики;
  - инновационных и инвестиционных проектов, направленных на социальное развитие региона.

Инновационные проекты, реализуемые в рамках Программы и включенные в проект Государственной программы инновационного развития Республики Беларусь на 2011–2015 гг., должны быть сгруппированы отдельным блоком.

В этот раздел также можно включить сведения:

- о мероприятиях по привлечению иностранных инвестиций на развитие региона;
- предполагаемых необходимых мерах государственной поддержки для реализации планируемых инновационных проектов.

В разделе «Технологический прогноз развития региона, технологический аудит предприятий» следует дать оценку технологического уровня предприятий региона и сделать технологический прогноз развития региона на перспективу до 2015 г., описать мероприятия по разработке новейших технологий и созданию на их основе новых высокотехнологичных производств, модернизации действующих производств для освоения и выпуска инновационной продукции и перевода их на более высокие технологические уклады.

В разделе «Формирование инновационной инфраструктуры» необходимо отразить мероприятия по повышению эффективности существующей инновационной инфраструктуры и созданию новых субъектов инновационной деятельности.

Необходимо определить мероприятия по дальнейшему развитию Национальной инновационной системы (НИС) на региональном уровне, включая:

- перестройку действующих структурно-функциональных блоков НИС (научного сектора, сферы образования, производственных комплексов), повышение эффективности их функционирования в рыночных условиях;

- развитие инновационного предпринимательства в целях повышения эффективности внедрения новшеств в производство;

- развитие необходимых основ функционирования системы охраны и управления интеллектуальной собственностью на региональном уровне (укрепление служб по охране и управлению интеллектуальной собственностью, развитие механизмов стимулирования создания и использования объектов интеллектуальной собственности и др.), а также инструментов управления интеллектуальной собственностью в рамках экономической политики региона и отдельных субъектов хозяйствования;

- информационное и идеологическое обеспечение Программы, реализуемое госорганами в соответствии с их компетенцией путем издания информационных материалов о предлагаемых для реализации инновациях и инновационных проектах и предусматривающее издание специализированных журналов, выпуск брошюр, рекламных материалов, справочной литературы, подготовку тематических теле- и радиопередач, демонстрацию рекламных роликов о научно-технических достижениях, организацию научно-технических выставок, симпозиумов, семинаров, конференций;

- мониторинг инновационного развития регионов, показателей и индикаторов инновационного развития, мониторинг реализации инновационных проектов и программ, внедрение перспективных научных разработок, инновационных высоких технологий в реальный сектор экономики страны в целях повышения его эффективности;

- технологическое прогнозирование и предвидение, целью которых является выполнение мероприятий по сбору, обработке и анализу данных, способствующих принятию госорганами упреждающих решений по созданию перспективных предприятий и производств или внедрению перспективных инновационных технологий на действующих производствах в целях повышения их экономической эффективности;

- систему научно-технической информации (в том числе информации об инновациях) как совокупность информационных центров, научных и научно-технических библиотек, организаций, которые специализируются на сборе и обработке научно-технической информации и взаимодействуют между собой;

- технологический аудит, целью которого является оценка применяемых на действующих предприятиях технологий и выработка рекомендаций о необходимости модернизации подчиненных предприятий и производств в целях повышения их экономической эффективности.

В разделе «Освоение и выпуск новой продукции, технологий, изделий по заданиям научно-технических программ» необходимо отразить внедрение в производство отечественных разработок, использование результатов НТП; указать новые технологии и объемы продукции, планируемые к освоению на предприятиях региона, сроки выполнения заданий, объемы и источники финансирования.

В разделе «Развитие экспорта товаров, работ, услуг, в том числе товаропроводящей сети (ТПС), сборочных, сервисных, маркетинговых производств и услуг за пределами Республики Беларусь» необходимо отразить мероприятия, реализация которых позволит увеличить экспортный потенциал региона и создать условия выхода на положительное сальдо внешней торговли товарами и услугами, меры по стимулированию экспорта наукоемкой продукции.

Раздел «Рост импортозамещения» должен содержать информацию о мероприятиях по обеспечению импортоемкости инновационных и инвестиционных проектов (снижение импортозависимости, минимизация импортных закупок); внедрению новых технологий, созданию импортозамещающих производств.

В разделе «Снижение материало- и энергоемкости производства» необходимо дать информацию о мероприятиях по энергосбережению с учетом основных направлений энергоэффективности для организаций региона (выбор направлений энергоэффективности осуществляется с учетом специализации и технической оснащенности энергохозяйства организаций); о реали-



зации политики энергосбережения, включая исполнение Директивы Президента Республики Беларусь от 14 июня 2007 г. № 3 «Экономия и бережливость — главные факторы экономической безопасности государства» (Национальный реестр правовых актов Республики Беларусь, 2007 г., № 146, 1/8668), в том числе описание инновационных проектов, направленных на экономию топливно-энергетических ресурсов.

При этом запланированный экономический эффект в тоннах условного топлива (т у. т.) от внедряемых в плановом году мероприятий должен обеспечивать выполнение установленного по региону целевого показателя по энергосбережению.

В разделе «Финансовое обеспечение» приводится полная информация о планируемых объемах финансирования мероприятий Программы за счет всех источников, анализ затрат на технологические инновации, внутренние затраты на исследования и разработки.

В разделе «Развитие материально-технической базы науки на 2011–2015 годы» отражаются:

– описание уровня действующей материально-технической базы подчиненных организаций (обеспеченность помещениями, специальной техникой, оборудованием, приборами, инструментами и др.), в том числе уровня компьютеризации и информатизации (наличие единой базы данных и базы знаний организаций, подключение к сети Интернет, создание и развитие сайта организаций);

– планируемые конкретные направления укрепления материально-технической базы;

– объем и источники финансирования соответствующих расходов по развитию материально-технической базы;

– ожидаемые результаты от модернизации материально-технической базы предприятий (организаций) в плановом году.

В разделе «Кадровое обеспечение» приводится информация по кадровому обеспечению региона в сфере инновационной деятельности, в том числе численность работников, выполняющих научные исследования и разработки; отражаются планируемые мероприятия по подготовке и переподготовке кадров для инновационной сферы и отраслевых наук (система подготовки кадров для инновационной деятельности).

Раздел «Ожидаемые основные результаты выполнения региональной программы инновационного развития» содержит общую оценку вклада Программы в социально-экономическое развитие страны и реализацию Государственной программы инновационного развития Республики Беларусь на 2011–2015 гг., оценку эффективности расходования бюджетных средств, а также описание рисков, связанных с возможным невыполнением поставленных задач.

***Справочно. Показатели эффективности деятельности.***

*Для оценки эффективности деятельности организации необходимо использовать комплексную систему показателей, включающую:*

– *показатели эффективности хозяйственной деятельности организации (рентабельность реализованной продукции, товаров (работ, услуг), среднемесячная заработная плата, производительность на одного работающего, затраты на рубль реализованной продукции, товаров (работ, услуг), темп роста инвестиций в основной капитал и др.);*

– *показатели эффективности производственно-инновационной деятельности (отношение запасов готовой продукции на конец отчетного периода к среднемесячному объему производства, снижение энергоемкости и материалоемкости произведенной продукции, удельный вес новой, инновационной продукции в общем объеме произведенной промышленной продукции и т. д.).*

Приводятся прогнозные показатели инновационного развития региона, которые будут достигнуты к 2015 г.

Дается анализ степени решения задач, эффективности реализации Программы в части:

– создания высокотехнологичных предприятий и производств;

– внедрения новых и высоких технологий в производство;

– повышения конкурентоспособности отечественной продукции, выпуска инновационной (импортозамещающей) продукции;

– создания новых рабочих мест, снижения энерго- и материалоемкости, повышения рентабельности производства, роста инвестиций, в том числе иностранных;

– формирования действенного механизма получения экономических преимуществ на основе эффективного управления интеллектуальной собственностью.

В разделе «Управление реализацией региональной программы инновационного развития и контроль за ходом ее выполнения» указывается информация о системе управления реализацией Программы в регионе и ответственных лицах.

#### **ГЛАВА 4. ПРОЦЕДУРА СОГЛАСОВАНИЯ И УТВЕРЖДЕНИЯ РЕГИОНАЛЬНОЙ ПРОГРАММЫ ИННОВАЦИОННОГО РАЗВИТИЯ**

Отбор проектов осуществляется в следующем порядке:

1. Организации-исполнители направляют государственным заказчикам предложения по включению в Программу проектов, отобранных в соответствии с указанными нормативными правовыми актами.

2. Государственные заказчики на основе разработанных ГКНТ методических рекомендаций разрабатывают порядок прохождения и отбора проектов с учетом региональной специфики.

3. Предложения организаций-исполнителей рассматриваются на научно-технических советах и заседаниях коллегий. С учетом специфики каждого региона проводится научно-техническая экспертиза на соответствие представленных проектов требованиям инновационности и высокотехнологичности.

Проект Программы направляется в ГКНТ, Министерство экономики и Министерство финансов (при необходимости) для получения заключения.

Проект Программы дорабатывается по результатам заключений (при необходимости) и направляется на повторное согласование.

После прохождения установленной настоящими рекомендациями процедуры рассмотрения и согласования проекта Программы она подлежит утверждению на заседаниях региональных органов.

#### **ГЛАВА 5. КОНТРОЛЬ ЗА ХОДОМ РЕАЛИЗАЦИИ РЕГИОНАЛЬНОЙ ПРОГРАММЫ ИННОВАЦИОННОГО РАЗВИТИЯ**

Контроль за ходом реализации региональных программ инновационного развития осуществляется госорганами в установленном ими порядке.

В приложении 6 представлена схема контроля за выполнением целевых инновационных индикаторов Государственной программы инновационного развития Республики Беларусь на региональном уровне.



**ТЕРМИНЫ И ОПРЕДЕЛЕНИЯ ИННОВАЦИОННОЙ ДЕЯТЕЛЬНОСТИ**

Инновационное развитие организаций характеризуется следующими основными показателями: доля новой продукции в общем объеме произведенной промышленной продукции, степень износа активной части основных производственных средств на конец года, доля инновационной продукции в общем объеме произведенной промышленной продукции, доля отгруженной инновационной продукции в общем объеме отгруженной продукции, доля затрат на оборудование, инструмент и инвентарь в инвестициях в основной капитал, численность работников, выполняющих научные исследования и разработки.

**Новая продукция** — это продукция, изготовленная впервые в организации или отличающаяся от выпускаемой улучшенными свойствами или характеристиками и получающая новое обозначение. Если при изготовлении продукции применяется взаимозаменяемое сырье, комплектующие изделия, материалы, возможность применения которых предусмотрена нормативными документами на поставку или технологическими документами (рецептурой, технологической инструкцией, технологическим регламентом), происходит изменение модельного ряда выпускаемой продукции, то такая продукция не может быть отнесена к категории новой. Модифицированные изделия также не относятся к категории новых, так как в этом случае на основе базового изделия создается разновидность изделия с целью расширить или специализировать сферы его использования. При этом в обозначении модифицированного изделия входит обозначение базового изделия.

По показателю «новая продукция» отражается изготовленная только в отчетном периоде продукция производственно-технического назначения, выпускаемая в течение трех лет с начала ее серийного производства или единичного изготовления, и произведенные в отчетном периоде потребительские товары, выпускаемые в течение двух лет с начала освоения (Постановление Министерства статистики и анализа Республики Беларусь от 27 декабря 2006 г. № 227 (ред. 27 ноября 2008 г. № 464) «Указания по заполнению в формах государственной статистической отчетности показателей о производстве промышленной продукции, выполненных работах, оказанных услугах промышленного характера»).

**Инновационная продукция** — это продукция, которая в течение последних трех лет подвергалась технологическим изменениям разной степени (Постановление Национального статистического комитета Республики Беларусь от 4 ноября 2009 г. № 276 «Указания по заполнению формы государственной статистической отчетности 1-нт (инновация) “Отчет об инновационной деятельности организации”»).

**Численность работников, выполняющих научные исследования и разработки** — работники, состоящие в списочном составе организации, без учета лиц, работавших по совместительству и договорам гражданско-правового характера.

**Активная часть основных производственных средств** — машины и оборудование, в том числе опытно-экспериментальные установки, научные приборы, средства автоматизации и вычислительная техника, транспортные средства, инструмент, инвентарь и др.

**Инновационный проект** — комплекс работ по созданию и реализации инноваций (от исследований до практического использования полученных результатов). Целью проекта является создание и освоение новых технологий и (или) видов продукции (услуг), а также разработка новых решений производственного, организационного и социально-экономического характера.

**Инвестиционный проект** — комплексный план мероприятий (включающий капитальное строительство, приобретение технологий, закупку оборудования, подготовку кадров и т. д.), направленных на создание нового или модернизацию (расширение) действующего производства товаров и услуг с целью получить экономические выгоды. Реализация инвестиционного проекта первоначально предполагает наличие утвержденного и согласованного в установленном порядке бизнес-плана инвестиционного проекта.

**Научно-техническая продукция** — это продукция, содержащая новые знания или решения, зафиксированные на любом информационном носителе, а также модели, макеты, образцы новых изделий и веществ.

К научно-технической продукции относится продукция, изготовленная по договорам с другими организациями-заказчиками на создание, производство и поставку новых видов техники и технологий, материалов, а также продукция, произведенная за счет средств собственного фонда

развития производства, науки и техники организации. Научно-техническая продукция относится к продукции производственно-технического назначения.

Научно-техническая продукция, которая по требованию заказчика в соответствии с заключенными договорами принимается и оплачивается по отдельным этапам, включается в отчетные данные по объему производства продукции по стоимости законченных и принятых в установленном порядке этапов. Стоимость изготовления научно-технической документации должна быть включена в отпускную цену образца нового вида продукции независимо от источника поступления средств на выполнение данных работ (Постановление Министерства статистики и анализа Республики Беларусь от 27 декабря 2006 г. № 227 (ред. 27 ноября 2008 г. № 464) «Указания по заполнению в формах государственной статистической отчетности показателей о производстве промышленной продукции, выполненных работах, оказанных услугах промышленного характера»).

## Показатели инновационного развития по региону на 2011–2015 годы

Наименование показателя	Единица измерения	Годы						Индекс изменения показателей 2015 г. по отношению к 2010 г., в процентах
		2010 оценка	2011	2012	2013	2014	2015	
<b>1</b>	<b>2</b>	<b>3</b>	<b>4</b>	<b>5</b>	<b>6</b>	<b>7</b>	<b>8</b>	<b>9</b>
* Доля инновационно активных организаций в общем количестве организаций, основным видом экономической деятельности которых является производство промышленной продукции	процент							
Затраты на технологические инновации	млн руб.							
Внутренние затраты на научные исследования и разработки	млн руб.							
Наукоёмкость (отношение затрат на НИОК(Т)Р из всех источников к общему объёму произведённой продукции (товаров, работ, услуг) в стоимостном выражении)	процент							
Численность работников, выполняющих научные исследования и разработки	тыс. человек							

\* Для госорганов, не осуществляющих производственную деятельность, доля в общем количестве подчинённых организаций.

## Целевые показатели реализации региональной программы инновационного развития на 2011–2015 годы

Наименование показателя	Единица измерения	Годы реализации				
		2011	2012	2013	2014	2015
1	2	3	4	5	6	7
Объем произведенной продукции (товаров, работ, услуг)	млн руб.					
Объем экспорта продукции (товаров, работ, услуг)	млн долл. США					
Объем произведенной высокотехнологичной и наукоемкой продукции (товаров, работ, услуг), всего	млн руб.					
в том числе на предприятиях (производствах) V и VI технологических укладов	млн руб.					
Импортоемкость (затраты импорта на 1 долл. США) произведенной продукции (товаров, работ, услуг)	процент					
Сальдо внешней торговли	млн долл. США					

**Импортоемкость по Программе (доля импортной составляющей)** определяется как отношение стоимости импорта сырья, материалов, комплектующих, топлива (в долл. США) к стоимости продукции, работ, услуг, произведенных по Программе (в долл. США).

**Сальдо внешнеторговых операций по Программе** определяется как сумма объема экспорта и объема импортозамещения минус стоимость импорта сырья, материалов, комплектующих, топлива. Объем экспорта включает валютную выручку от реализации товаров, работ, услуг, объемов промышленной собственности, средства, полученные по грантам зарубежных (международных) организаций. Объем импортозамещения определяется как плановый выпуск продукции по Программе в натуральном выражении, умноженный на действующую цену импортируемого аналога.

**Сальдо валютных операций по Программе** учитывает как текущие, так и капитальные (инвестиционные) затраты импортной составляющей Программы в соотношении с экспортом, рассчитывается как сумма объема экспорта минус стоимость импорта сырья, материалов, комплектующих и топлива, минус стоимость импортного оборудования на проведение НИОК(Т)Р, минус валютные расходы по обслуживанию иностранных кредитов.

## Показатели внешнеэкономической деятельности научной организации

№	Наименование показателя	Годы реализации													
		2010		2011		2012		2013		2014		2015			
		тыс. долл. США	рост 2011 г. к 2010 г.	тыс. долл. США	рост 2012 г. к 2011 г.	тыс. долл. США	рост 2013 г. к 2012 г.	тыс. долл. США	рост 2014 г. к 2013 г.	тыс. долл. США	рост 2015 г. к 2014 г.	тыс. долл. США	рост 2015 г. к 2010 г.		
1.	Объем экспорта товаров, работ, услуг														
1.1.	Объем экспорта товаров														
1.2.	Объем экспорта услуг														
1.3.	Гранты зарубежных (международных) организаций														
1.4.	Поступления от нерезидентов по лицензионным договорам														
2.	Полный импорт товаров, работ, услуг (сумма 2.1 и 2.2)														
2.1.	Прямой импорт														
2.2.	Импорт через предприятия Республики Беларусь														
2.3.	Стоимость приобретенного импортного сырья, материалов, комплектующих, топлива														
3.	Сальдо внешнеторговых операций (разность 1 и 2.1)														
4.	Сальдо валютных операций														
5.	Импортоемкость работ, в процентах														

**Комментарии:**

- Показатель 2.1 «Прямой импорт» включает в себя непосредственный ввоз из-за границы товаров, работ, услуг организациями для собственного потребления.
- Показатель 2.2 «Импорт через предприятия Республики Беларусь» включает в себя покупку организациями для собственного потребления импортных товаров, работ, услуг на территории Республики Беларусь, то есть у предприятий Республики Беларусь.
- Показатель 3 «Сальдо внешнеторговых операций» рассчитывается как разность между экспортом товаров, работ, услуг и прямым импортом организаций.
- Показатель 4 «Сальдо валютных операций» рассчитывается как разность между валютной выручкой, полученной от экспорта товаров, работ, услуг, и затратами валютных средств на импорт.
- Показатель 5 «Импортоемкость работ» рассчитывается как отношение стоимости приобретенного импортного сырья, материалов, комплектующих, топлива для собственного потребления (2.3) к объему выполненных работ.

**Перечень инновационных проектов, предусмотренных к реализации в рамках Программы инновационного развития Республики Беларусь на 2011–2015 годы**

Наименование проекта (производства), организации	Годы реализации	Объем финансирования, млн руб.	Вид высокотехнологичной продукции (товаров, работ, услуг), создаваемой в рамках реализации проекта
1	2	3	4

**Перечень инновационных проектов, предусмотренных к реализации в рамках Программы инновационного развития Республики Беларусь на 2011–2015 годы с использованием иностранных инвестиций**

Наименование проекта (производства), организации	Годы реализации / окупаемости проекта	Потребность в иностранных инвестициях, млн долл. США	Потенциальный иностранный инвестор (страна)
1	2	3	4

**Перечень инновационных проектов, предусмотренных к реализации в рамках Программы инновационного развития Республики Беларусь на 2011–2015 годы в малых и средних городских поселениях**

Наименование проекта (производства), организации	Годы реализации	Объем финансирования, млн руб.	Вид высокотехнологичной продукции (товаров, работ, услуг), создаваемой в рамках реализации проекта
1	2	3	4

**Перечень инновационных проектов по созданию предприятий и производств V и VI технологических укладов**

Наименование проекта (производства), организации	Годы реализации	Объем финансирования, млн руб.	Вид высокотехнологичной продукции (товаров, работ, услуг), создаваемой в рамках реализации проекта
1	2	3	4

**Схема контроля за выполнением целевых инновационных индикаторов  
Государственной программы инновационного развития Республики Беларусь на 2011–2015 годы  
на региональном уровне**

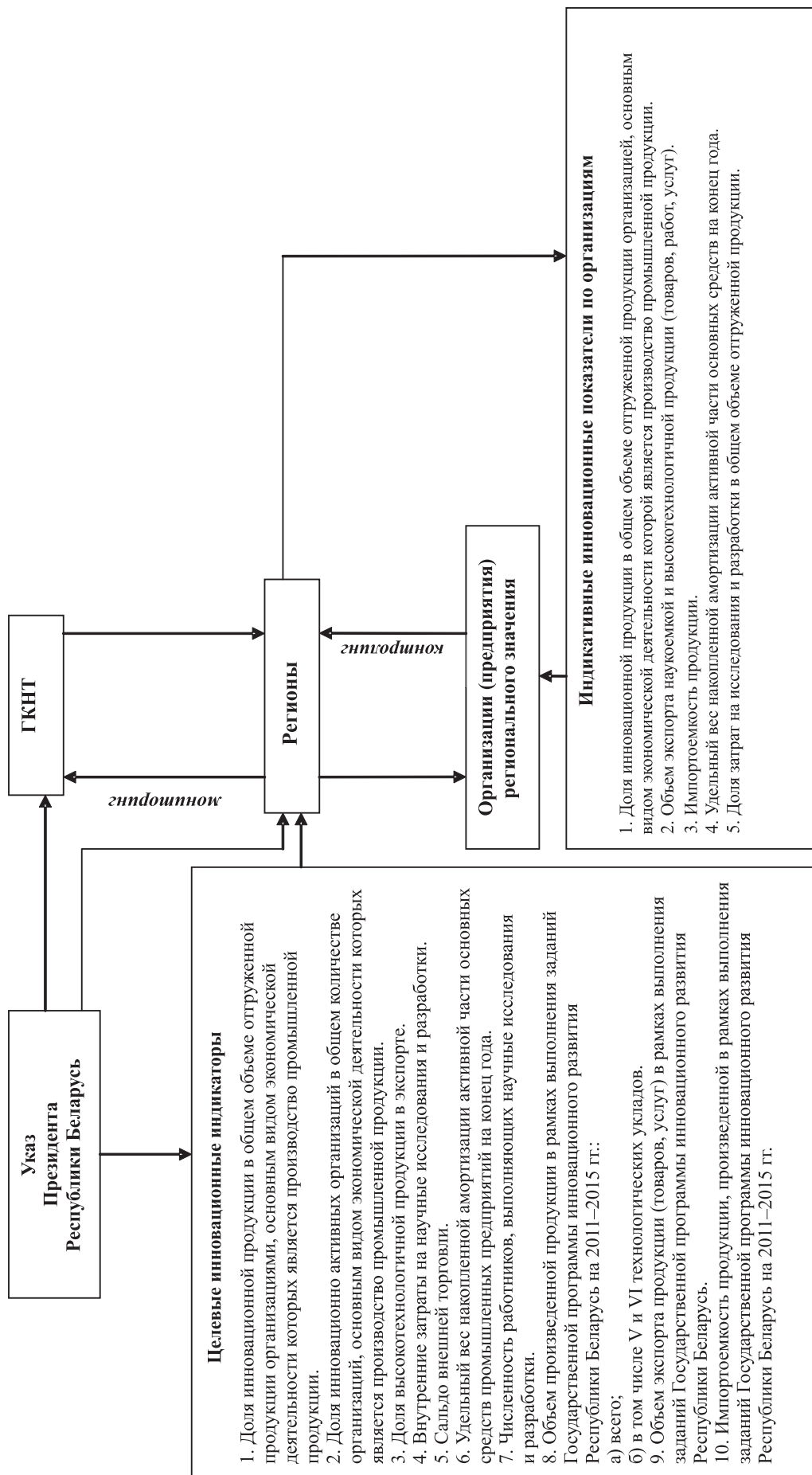



ГОСУДАРСТВЕННЫЙ КОМИТЕТ ПО НАУКЕ И ТЕХНОЛОГИЯМ  
РЕСПУБЛИКИ БЕЛАРУСЬ

УТВЕРЖДАЮ

Председатель Государственного комитета  
по науке и технологиям Республики Беларусь

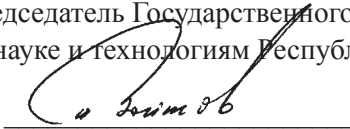
 И. В. Войтов

«15» ноября 2010 г.

**МЕТОДИЧЕСКИЕ УКАЗАНИЯ ПО СОСТАВЛЕНИЮ  
БИЗНЕС-ПЛАНА СУБЪЕКТОВ ИННОВАЦИОННОЙ  
ИНФРАСТРУКТУРЫ (ЗА ИСКЛЮЧЕНИЕМ  
ВЕНЧУРНЫХ ФОНДОВ) НА 2011–2015 гг.**

Минск, 2010

## ВВЕДЕНИЕ

Успешное создание технологического парка, центра трансфера технологий (далее — субъекты инновационной инфраструктуры, или СИИ), а также работающих в них технологических предприятий требует устойчивой основы. Для СИИ необходима дееспособная концепция и компетентная команда менеджеров, а для предприятий, претендующих на участие в технопарке, — выдающаяся инновационная идея с очень хорошими рыночными шансами.

Письменная концепция, то есть бизнес-план (БП), необходима не только для заинтересованных лиц — органов власти, инвесторов, но и для всей создаваемой структуры. БП предлагает цели и стратегии, инновации, рынок и пакет задач для всех участников СИИ и предпринимательских сфер. В центре внимания при этом находится описание развития СИИ, потенциала и рисков. В БП также определяются слабые места создаваемых субъектов инновационной структуры. Планирование должно охватывать период от трех до пяти лет.

Составление БП, его регулярная актуализация и выполнение имеют приоритетное значение.

В разработке БП необходимо учитывать следующие критерии, по которым он будет оцениваться.

- Идея должна быть ясной и полезной для клиента.
- В наличии должен быть рынок для продукции/услуг.
- Продукция/услуги должны обладать преимуществами, которые в результате конкуренции будут совершенствоваться.
- Концепция бизнеса для освоения рынка должна быть законченной и убедительной. Планы должны базироваться на фактах и доступных предложениях.

Особое внимание следует уделить грамотному менеджменту, так как успешность СИИ зависит в основном от способности управления, необходимого, чтобы запустить концепцию бизнеса.

БП выполняет важные внутренние и внешние задачи. **Внутренние предпринимательские задачи** являются центральным инструментом управления. Они служат:

- для структурирования и представления собственных мыслей и концепций;
- обязательного определения целей, стратегий и мероприятий;
- как руководство для ежедневной работы управления и сотрудников;
- инструмент для сравнения фактических показателей с намеченными, что помогает рано заметить дефицит (например, персонала, капитала, времени).

Таким образом, разработку БП можно использовать как шанс точно и критически продумать собственную концепцию СИИ.

**Внешние предпринимательские задачи** являются необходимыми предпосылками для привлечения:

- заемного капитала;
- собственного капитала;
- средств бюджета, научно-технических программ, международных грантов и др.

**Построение БП.** Методик написания БП много, однако необходимо помнить, что каждый БП пишется под конкретного инвестора и должен состоять из тех глав и приложений, которые следуют из информационной потребности стейкхолдеров\*. Главы должны содержать сведения об истории предприятия, деловых целях, правовых условиях, менеджменте, инновационной продукции, рыночной и конкурентной ситуации, планировании, потребности в капитале, возможных процентах, а также шансах и рисках. Им в первую очередь, необходима информация для понимания идеи БП.

---

\* Стейкхолдер — (от англ. stakeholder; букв. «владелец доли (получатель процента); держатель заклада», изначально — распорядитель (доверительный собственник) спорного, заложенного или подопечного имущества, дольщик) достаточно широкий круг лиц, имеющих отношение к предприятию. Основными стейкхолдерами предприятия являются: инвесторы, кредиторы, менеджеры предприятия, работники предприятия, поставщики, потребители (клиенты предприятия, общественные и государственные организации).

## ГЛАВА 1. РЕЗЮМЕ

Резюме содержит важнейшие пункты БП в краткой форме. Формулируйте их не как во «Введении», а как сжатое представление последующего содержания. Стейкхолдер прежде всего смотрит на резюме. Оно должно быть кратким и понятным. Поэтому отнеситесь к его составлению особенно тщательно. Задача этой части БП — вызвать интерес.

Резюме должно содержать следующие пункты:

1. Предмет деятельности СИИ / бизнес-идею. Опишите кратко идею вашего СИИ и предмет деятельности входящих в него предприятий, оферту, инновационные намерения, а также важные рынки.

2. Факторы успеха. Опишите, что особенного в вашей бизнес-идее и какие существенные конкурентные преимущества. При этом исходите из нужд клиентов и компетенции вашего менеджмента.

3. Предпринимательские цели. Опишите окружение, цели и возможности расширения вашего предприятия. При этом поясните ваше видение бизнеса оптимистично и одновременно реалистично.

4. Экономическую величину цели и потребность в капитале. В форме средних значений укажите, к какой прибыли вы стремитесь и в какие сроки, как высока ваша потребность в капитале для создания СИИ, какое влияние на этот процесс окажет финансирование.

## ГЛАВА 2. ПРЕДМЕТ ДЕЯТЕЛЬНОСТИ И ПРАВОВЫЕ УСЛОВИЯ

Эта глава БП описывает текущее состояние вашего предприятия. Она представляет базу для следующих глав и должна давать инвестору исчерпывающую информацию для оценки исходной ситуации. Как правило, данный раздел содержит следующую информацию:

1. Название, адрес, дату создания предприятия.

2. Предмет деятельности, историю развития предприятия. Опишите цель бизнеса вашего предприятия и дайте краткую историю его развития.

3. Правовую форму, отношения собственности. Укажите, какую организационно-правовую форму вы выбрали и почему. Если ваш выбор — хозяйственное общество, представьте его структуру (долевое участие в капитале, ответственность, управление) и цели компаньонов.

## ГЛАВА 3. МЕНЕДЖМЕНТ И ПЕРСОНАЛ

Эта глава описывает совокупность элементов и звеньев системы управления и установленных между ними постоянных связей, а также персонал предприятия.

Продукция, технологии и рынок, внедрение инноваций имеют большое значение для успешной работы любой структуры, однако, в конечном счете, решающей является предпринимательская и специальная компетенция менеджмента. Артур Рок, легендарный финансист создателей Apple, Intel и Teledyne, не раз повторял: **«Я инвестирую в людей, не в идеи»**. Это значит, что только предприятие с комплектной и квалифицированной командой менеджеров имеет хорошие шансы на успех. Если на данном этапе вы не можете в полной мере реализовать это условие, стейкхолдеру важно видеть вашу готовность привлечь к управлению компанией необходимых специалистов.

Необходимо также осветить механизм поддержки и мотивации ведущих руководителей, показать, каким образом вы собираетесь заинтересовать их в достижении поставленных в БП целей.

Таким образом, данная глава может содержать следующие подразделы:

1. Управление делами предприятия. Укажите, кто осуществляет управление делами и какими специальными и предпринимательскими ноу-хау владеет этот человек. Выделите при этом те аспекты, которые имеют особое значение для реализации вашего проекта. Профессиональный опыт, отраслевые знания, предшествующий успех ценятся так же, как и академические степени. Сошлитесь и на отсутствие опыта и покажите, как вы будете комплектовать управление СИИ.

2. Другие сотрудники и консультанты предприятия.

– Организационная структура. Опишите организационную структуру вашего предприятия. Укажите при этом, сколько сотрудников вы собираетесь нанимать, какой квалификацией они должны обладать и какая возрастная структура в вашем предприятии. Особенно важны в связи с этим управленческие силы и ключевые лица. Обоснуйте назначение на важные посты неопытных сотрудников (если такой прецедент имеет место).

– Консультанты. Назовите важнейших консультантов, которые будут привлекаться для успешной работы СИИ и работающих в них предприятий. Привлечение налогового, коммерческого или правового консультанта, то есть создание разветвленной сети экспертов, которые смогут оказать всестороннюю поддержку малым предприятиям в составе СИИ, оценивается как доказательство вашего профессионализма.

## ГЛАВА 4. МОДЕЛЬ БИЗНЕСА И ИННОВАЦИИ

В этой главе следует представить вашу оферту и концепцию деятельности СИИ. Она может содержать следующие подглавы:

1. Модель бизнеса. Опишите профиль вашего проекта. Эта модель бизнеса пояснит, что у кого покупается, как создается доступ к рынку и как должна быть достигнута сильная конкурентная позиция. В этой связи покажите, в чем состоят ваши конкретные услуги и ваше преимущество перед конкурентами. Сошлитесь также на принципы и долгосрочные цели вашего СИИ.

Формулировка основных направлений вашей деятельности должна быть, с одной стороны, лаконичной, чтобы давать конкретное направление деятельности и фокусировать внимание на главном, а с другой стороны, — охватывающей достаточную область, чтобы оставить простор для роста. Цели, которые вы ставите, должны быть конкретными, количественно определенными, достижимыми, реальными.

Основные направления и цели говорят о том, чего вы хотите достичь. Следующий шаг — сформулировать их так, чтобы они показывали, *как* вы хотите этого достичь, определив при этом задачи, которые необходимо решить. Скоординированная совокупность задач, направленная на достижение поставленных целей, составляет стратегию. Необходимо рассмотреть несколько вариантов стратегии, дать им оценку и выбрать то необходимое, что может помочь вам в осуществлении поставленных задач. Эти варианты должны включать в себя различные подходы к ценообразованию на продукцию и услуги, работе с персоналом, финансовым вопросам. Стратегия не должна быть слишком сложной и перегруженной, она должна состоять из серии простых задач.

2. Продукция. Опишите существующий спектр услуг и продукции. При этом придерживайтесь следующих пунктов.

– Значимость отдельной продукции для вашего предприятия (например, доля оборота, разница между намечаемой выручкой и переменными издержками, качественное значение).

– Существенные технические характеристики (кратко).

– Сервисное и гарантийное обслуживание.

– Нужды клиентов / конкурентные преимущества. Объясните, почему ваши клиенты покупают продукцию именно у вас и какую пользу получают от ваших услуг. Это должны быть сравнимые продукты и услуги конкурентов на рынке. Обоснуйте дополнительную пользу для клиентов. Оцените ваше предложение услуг со стороны клиентов.

– Конкуренция заменителей. Сошлитесь также на альтернативные технологии или конкурентную продукцию другого вида, которая может решать (или решить в будущем) такие же проблемы клиентов.

– Фазы жизненного цикла вашей продукции. Укажите, как долго вы уже на рынке и когда продукция будет заменена на преемственную.

– Защита авторских прав. Укажите существующие патенты на интеллектуальную и иную собственность и др.

3. Инновации. Соискатель капитал предназначен для финансирования разработки и ведения маркетинга, поэтому необходимо обратить внимание на следующие аспекты инновационных предложений:

– Существенные технические характеристики.

– Нужды клиентов, конкурентные преимущества, конкуренция заменителей. Инновации только тогда имеют шансы на рынке, когда особо проявлены нужды клиентов и конкурентные преимущества предприятия. Инвестор ожидает увидеть, как правило, однозначные характеристики, посредством которых можно различить конкурентные предложения. Многие учредители технологически ориентированных предприятий считают, что их инновации вне конкуренции. Поэтому они часто ошибаются. Не может существовать ни одна конкурентная продукция с одинаковой технологической базой или функциональным принципом. Как правило, есть конкурентное преимущество, которое решает такую же проблему конкурентов другим способом.

– Возникновение инновационной идеи. Отметьте, как появилась ваша инновационная идея.

– Состояние опытно-конструкторских работ (ОКР). Поясните, на каком уровне находятся ОКР. Типичными стадиями развития таких работ являются: идея или концепция инновации, опытный образец, прототип, готовая к выходу на рынок продукция, продукция, удовлетворяющая условиям серийного производства. Опишите ваш способ разработки и поясните уже достигнутые результаты. Попробуйте точно оценить, какие будут издержки при доведении инновации до рыночного продукта (необходимые шаги разработки, требуемое время, потребность в капитале, поэтапное планирование для дальнейшего развития).

4. Дальнейшие шаги развития предприятия / структура продукции. Поясните дальнейшие шаги в развитии вашего СИИ и разработке продукции инициативами, которые должны быть реализованы (финансовые, персональные, организаторские и т. д.). Исходите из следующих критериев.

– Планируемое производство для вашего нововведения. Представьте планируемый процесс производства и потребность в технике. Покажите также, какие производственные мощности и соответственно расширение производственных мощностей требуется для достижения запланированных объемов реализации.

– Сопутствующая продукция, расширение спектра ваших услуг. Укажите, когда и что из вашей настоящей продукции заменяется преемственной продукцией, какие ОКР необходимы для этого и какие производственные площадки должны быть построены. Представьте, например, какая продукция и затраты на базе технологии вашего нововведения могут возникнуть в будущем (возможности диверсификации, потенциал дальнейшего расширения).

– Поэтапное планирование дальнейшего развития предприятия. Представьте посредством этапов, когда и как должно быть построено производство, расширен ваш спектр услуг. Покажите будущие шаги развития предприятия.

## ГЛАВА 5. РЫНОЧНАЯ И КОНКУРЕНТНАЯ СИТУАЦИЯ

В этой главе раскройте рыночную и конкурентную ситуацию вашего предприятия.

**1. Рынок.** Рынок и маркетинг являются решающими для всех компаний. Изучение рынка — одна из главных проблем нового бизнеса. Вам необходимо убедить стейкхолдера в том, что рынок для вашей продукции и услуг существует, вы его понимаете и сможете продавать свою продукцию. Типичный процесс исследования рынка предполагает 4 этапа: определение типа данных, которые вам нужны; поиск этих данных; их анализ; реализация мероприятий, позволяющих использовать эти данные на пользу СИИ.

Самые первые сведения, которые вам потребуются: кто будет покупать у вас продукцию/услуги и где ваша ниша на рынке? Кроме того, необходимо спрогнозировать рынок и найти ответы на вопрос о том, кто, почему и сколько будет готов купить вашей продукции/услуг завтра, послезавтра и вообще в течение ближайших двух лет.

Такой поиск должен проходить поэтапно.

*Первый этап* — оценка потенциальной емкости рынка, то есть общей стоимости товаров, которые покупатели определенного региона могут приобрести за месяц или за год. Эта величина зависит от многих факторов: социальных, национальных, культурных, климатических, а главное — экономических, в том числе от уровня доходов ваших потенциальных покупателей, структуры их расходов, темпов инфляции, наличия ранее купленных товаров аналогичного или сходного назначения и т. д.

*Второй этап* — оценка потенциальной суммы продаж, то есть той доли рынка, которую вы в принципе можете надеяться захватить, и соответственно той максимальной суммы реализации, на которую вы можете рассчитывать.

В итоге такого анализа, который называется маркетинговым исследованием, вы сможете определить примерное количество клиентов за месяц, на которое можно рассчитывать.

*Третий этап* — оценка реальных объемов продаж. На этом этапе вам предстоит оценить, сколько *реально* вы сможете продать (выручить за оказание услуг) в конкретных условиях вашей деятельности, при возможных затратах на рекламу и том уровне цен, который вы намерены установить, а главное, как этот показатель может постоянно изменяться.

Подготовка к продаже инновационной продукции часто предполагает рост рынка с соответствующими перспективами оборота для предприятия. Поэтому докажите посредством анализа отрасли и рынка потенциал для открытия целевого рынка вашей инновационной продукции. Ваш БП должен содержать информацию о размере рынка, типичные для рынка проценты, барьеры для выхода на рынок, конкурентов, поставщиков, клиентов, а также каналы сбыта.

Инновационные и молодые рынки, например, рынок услуг для предприятий, осуществляющих инновационную деятельность, еще не могут опубликовать точных рыночных чисел. Поэтому они должны найти другие пути. Здесь чаще всего не требуется проводить (часто очень дорогостоящее) изучение рынка. Если вы сами «исследуете» рынок, не экономьте время, ведь вы сможете лучше изучить ваш рыночный сегмент и установить важные контакты.

Лучше всего действовать следующим образом:

- Держите перед глазами список с вопросами, на которые уже есть ответы.
- Определите, в какой информации вы нуждаетесь и откуда вы можете получить необходимые данные (например, указатель отраслей, отраслевые отчеты банков, отраслевые журналы, союзы, статистические службы, торгово-промышленная палата, патентная служба, банк данных, Интернет, выставки, персональные контакты).
- Подготовьте опросный лист или список ссылок и проводите как можно больше бесед с (потенциальными) клиентами, поставщиками, специалистами и т. д. Подходите к этому творчески и используйте все информационные возможности.
- Не концентрируйтесь только на числах, описывайте также ваш целевой рынок, отрасль и будущее развитие. Отметьте, чем обусловлено описываемое развитие и какое значение имеют эти факторы для вашего предприятия.

**2. Конкуренция.** Не стоит ее недооценивать. Сделайте анализ конкуренции, исследуйте слабые и сильные стороны ваших конкурентов. Оцените при этом всех важных (присутствующих и потенциальных) конкурентов. Вы можете воспользоваться следующими критериями: реализация и оборот, рост, доля рынка, продукция, сервис, целевые группы клиентов, статьи расходов, цены, каналы сбыта, местоположение, близость к клиентам, компетенция и т. д.

Сравните по этим пунктам конкурентов со своим предприятием и определите ваше конкурентное преимущество. Откажитесь при этом в интересах наглядности от представления в БП ненужных деталей.

**3. Маркетинг/сбыт.** Чтобы потенциальные клиенты превратились в реальных, необходимо иметь план маркетинга. Этот план должен показывать, почему клиенты будут покупать вашу продукцию/услуги. Если при оценке объемов сбыта не приводятся все мельчайшие подробности его достижения, это неизбежно вызовет недоверие со стороны стейкхолдера. Поэтому вам необходимо продумать и объяснить потенциальным партнерам или инвесторам основные элементы своего плана маркетинга: ценообразование, схему распространения продукции/услуг, рекламу, методы стимулирования продаж, организацию послепродажного сопровождения, формирования имиджа.

В этом разделе вы должны представить, как сбываете (хотите сбыть) вашу продукцию, то есть ваше нововведение, по следующим пунктам:

- Стратегия вхождения на рынок. Для описания вашей стратегии вхождения на рынок составьте временной план и распланируйте деятельность для успешного выхода на рынок. Учитывайте при этом мероприятия, которые вы будете проводить для подготовки этого процесса или уже провели (например, полученные пилотные клиенты, участие в выставках, публикация статей в отраслевой прессе и т. д.).



– Концепция сбыта. Объясните ваши (запланированные) каналы сбыта (например, прямой сбыт, сбыт через партнеров по сбыту или торговле) и покажите, как вы представляете организацию вашего сбыта. При этом вы должны исходить из требуемого числа и квалификации сотрудников сбыта. Определите также, как, например, можно адаптировать вашу стратегию сбыта измененной продукции или потребности клиентов.

– Ценообразование. Укажите, по какой цене вы будете предлагать вашу продукцию/услуги (например, по высоким ценам или по низким). При этом опишите также вашу политику скидок (например, скидки для инновационных клиентов) и политику качества. Открыто изложите, как ваши цены образовывались (например, калькуляция на базе издержек, ориентация на конкуренцию, ориентация на ценовое предрасположение клиентов, определение цены исходя из знания рыночной ситуации). Обоснуйте вашу ценовую стратегию.

– Содействие росту объема сбыта / реклама. Коротко представьте, как вы хотите заинтересовать ваших клиентов своей продукцией/услугами или нововведением и какой инструмент рекламы вы будете использовать (например, объявления, выставочные стенды, публикации, брошюры и т. д.).

## ГЛАВА 6. ПЛАНИРОВАНИЕ

В этой главе вы должны показать, что ваша бизнес-идея выгодна для финансирования, какую пользу принесет ее функционирование для СИИ конкретно и для региона в целом. Для этого необходимо собрать результаты из предыдущих глав. Для лучшей наглядности вы должны в тексте БП представить только обзор экономического развития региона и предприятия и потребность в финансировании. Проработку деталей (например, плановый баланс, план счета прибылей и убытков) лучше ставить в приложение.

**1. Актуальная экономическая ситуация.** Опишите прежде всего актуальную экономическую ситуацию региона и предприятия. При этом раскройте:

– изменение оборота, издержек и результатов (вообще по предприятию и дифференцированно, например, по группам клиентов или продукции);

– изменение личного состава;

– важнейшие события (например, объемные капиталовложения, приобретение важных клиентов, наличие весомых учредителей) за последние три года (при вновь создающемся для создания СИИ предприятии — планы). Представьте прежде всего актуальные цифры текущего отчетного года, актуальную финансовую ситуацию (клиентура банка, кредитные линии, кредитные требования, подлежащие оплате долги, открытая дебиторская задолженность) и актуальный, устойчивый портфель заказов (при необходимости в сравнении с прошлым годом). Вы должны показать не только «голые цифры», но и объяснить их.

Покажите, как построена ваша внутренняя отчетность, поступление данных и их анализ.

**2. Оперативное текущее планирование, пятилетнее планирование.** Планируйте будущее вашего предприятия на следующие три или лучше пять лет. Составляйте план на основе фактических цифр предприятия за последний отчетный год. При этом обратите особое внимание на следующие моменты:

– Ваше планирование должно следовать из предыдущих глав.

– Структура доходов и расходов за прошедшие годы должна быть сравнима с цифрами плана.

Принципиально, чтобы краткосрочное планирование было более детализированным, чем долгосрочное. Поэтому планируйте первый год ежемесячно, а последующие (по возможности и необходимости) — поквартально, по полугодиям или ежегодно.

В БП важна логика, согласованность и последовательность планирования, а также внутренняя связь с уже написанными главами. В любом случае необходимо прокомментировать цифры планирования и пояснить внесенные предложения.

Имейте в виду, что чересчур оптимистичное планирование будет недостоверным и оставит негативное впечатление. Лучше планировать консервативно и реалистично. Вместе с вашим «нормальным планированием» вы должны сделать сценарий пессимистичного планирования, из которого будет следовать будущее развитие предприятия и ликвидности, если, например, обороты будут меньше, издержки повысятся, а конъюнктура будет ослаблена.



Планирование komponуется из следующих частей:

– Планирование оборотов и результатов (в общем по предприятию и дифференцировано, например, по группам клиентов или продукции). Оно дает обзор будущего успеха вашей деловой деятельности, то есть указывает, сколько в конце года останется «под чертой». Составьте различные всех приходов и расходов отчетного года, установите годовой остаток или дефицит. При этом вы получите обзор изменения стоимости, но не надежный взгляд на ваши ликвидные средства. Ваша финансовая ситуация указывается только в планировании ликвидности.

– Персональное планирование. Укажите, каких сотрудников, с какой специальностью и с какой зарплатой вы будете нанимать в разное время. Учитывайте, что вы должны принять во внимание общие затраты на персонал (включая затраты на заработную плату).

– Инвестиционное планирование. В это планирование входят товары, которые вы хотите приобрести для вашего бизнеса. К ним относятся, кроме прочего, здания, машины, транспортные средства, компьютеры или ПО. Учитываемые суммы (стоимости) охватывают цену приобретения плюс дополнительные издержки (например, монтаж) за вычетом предоставляемых скидок.

– Планирование ликвидности. В этом планировании учитываются все поступления платежей. Ликвидным ваше предприятие остается в том случае, когда для каждого периода времени сумма из начального остатка ликвидных средств и платежей больше, чем сумма выплат. Для сроков, которых это не касается, вы должны вводить капитал. Планирование ликвидности должно содержать в себе достаточный резерв надежности. Однако следует помнить, что технопарки и инновационные центры не являются организациями, приносящими существенную прибыль, и цель их создания — не получение прибыли, а поддержка создания и становления предприятий, осуществляющих свою деятельность. Отдача от вложений приходит от фирм, выращенных в СИИ. Срок становления фирм обычно равен 3–4 годам. Следовательно, срок становления технопарка и его переход от убыточности к прибыльности удлинится минимум на 5 лет.

**3. Потребность в капитале и использование средств.** Из плана ликвидности следует, как высока потребность в капитале на период планирования.

Расскажите, как удовлетворяется потребность в капитале. Укажите, как вы сами представляете себе финансирование, какие собственные средства вы можете вложить, какие средства содействия вы запрашиваете или какие кредиты вам согласны дать. Попытайтесь также оценить, когда и какие суммы средств были вам перечислены.

Опишите подробно, для каких целей вы хотите использовать деньги. При этом распределите, какие суммы пойдут на инвестиции, какие на расходы на персонал или краткосрочное финансирование заказов.

## **ГЛАВА 7. ШАНСЫ И РИСКИ**

Молодые и вновь созданные предприятия часто характеризуются ясно выраженными шансами и рисками, которые могут иметь прогнозы развития фирмы. Поэтому в этой главе вы должны рассказать о возможных рисках и подготовить соответствующие решения или мероприятия, но не выставляйте ваше предприятие в негативном свете. Покажите, что вы можете мыслить критически и дальновидно.

Выводы из этой главы должны также влиять на ваше планирование — особенно в альтернативном сценарии.

## **ГЛАВА 8. ПРИЛОЖЕНИЯ К БИЗНЕС-ПЛАНУ**

В качестве приложений к БП вы можете использовать следующие документы:

- планы-балансы, планы счетов прибылей и убытков;
- финансовое планирование;
- патенты, лицензии, другие защиты прав (зарегистрированный промышленный образец);
- организационно-структурная схема;
- проспекты, брошюры.

**ГОСУДАРСТВЕННЫЙ КОМИТЕТ ПО НАУКЕ И ТЕХНОЛОГИЯМ  
РЕСПУБЛИКИ БЕЛАРУСЬ**

УТВЕРЖДАЮ

Председатель Государственного комитета  
по науке и технологиям Республики Беларусь

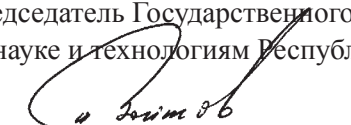
  
И. В. Войтов

«15» ноября 2010 г.

**МЕТОДИЧЕСКИЕ РЕКОМЕНДАЦИИ  
ПО ТРАНСФЕРУ ТЕХНОЛОГИЙ**

Минск, 2010

## ГЛАВА 1. ОБЩИЕ ПОЛОЖЕНИЯ, ТЕРМИНЫ И ОПРЕДЕЛЕНИЯ

**Трансфер технологий** — комплекс мероприятий, направленных на передачу научных, научно-технических и других знаний (в том числе результатов научной, научно-технической деятельности и прав на такие результаты), технологий, разработанных как в стране, так и за рубежом, в сферу практического их применения, предполагающую создание и использование инноваций.

В ходе коммерциализации технологий доход может быть получен:

- от любых коммерческих соглашений, связанных с эксплуатацией технологий, включая трансфер технологий;
- выполнения исследовательских работ по доведению технологии до уровня рыночного применения;
- продаж лицензий на использование технологий третьим лицам;
- создания разработчиками start-up компаний или совместных предприятий со стратегическими партнерами для собственного производства продукции/услуг с применением разработанных технологий.

Для доведения технологий до стадии коммерциализации центров трансфера технологий необходимо оказать разработчику большой перечень услуг, в частности:

- провести экспертизу результатов НИОК(Т)Р;
- отобрать результаты НИОК(Т)Р, которые являются наиболее привлекательными для финансирования, оценив перспективы коммерциализации и проведя технологический маркетинг;
- формализовать представление результатов НИОК(Т)Р как перспективного инновационного проекта;
- разработать инвестиционный меморандум и провести поиск инвесторов;
- распределить и юридически закрепить права на будущую интеллектуальную собственность между всеми участвующими в процессе коммерциализации технологии сторонами;
- управлять проектом коммерциализации на стадии внедрения технологий в производство;
- оказывать услуги по выбору направления дальнейшей модификации и сопровождения объектов интеллектуальной собственности.

**Центр трансфера технологий (ЦТТ)** — организация или обособленное подразделение организации с численностью работников не менее одного человека, целью которой является обеспечение передачи инноваций из сферы их разработки в сферу практического использования.

Основное направление деятельности ЦТТ — осуществление комплекса мероприятий, направленных на передачу инноваций из сферы их разработки в сферу практического применения, в том числе:

- проведение исследований конъюнктуры рынка по выявлению возможностей реализации инноваций учреждений, обеспечивающих получение высшего и среднего специального образования, научных и иных организаций;
- выполнение работ в целях обеспечения правовой защиты и введения в гражданский оборот инноваций учреждений, обеспечивающих получение высшего и среднего специального образования, научных и иных организаций; оказание инженерных и консультационных услуг.

**Технологический запрос** — формализованное изложение инновационного проекта (в формате IRC, yet2.com или РЦТТ), направленного на поиск технологий и (или) партнеров для решения научных, технических и (или) технологических проблем предприятий, организаций или физических лиц.

**Технологическое предложение** — формализованное изложение инновационного проекта (в формате IRC, UNIDO, yet2.com или РЦТТ), направленного на поиск покупателей созданной научно-технической продукции и (или) партнеров для ее освоения.

## ГЛАВА 2. ЦЕЛИ И ЗАДАЧИ ПРОДВИЖЕНИЯ ПРОЕКТОВ КОММЕРЦИАЛИЗАЦИИ ЧЕРЕЗ СЕТИ ТРАНСФЕРА ТЕХНОЛОГИЙ

Чаще всего одной из ключевых целей продвижения технологий является нахождение стратегического партнера или инвестора, готового стать совладельцем инновационного бизнеса.

Выгоды, которые может принести партнерство со стратегическим партнером/инвестором владельцу технологии, могут заключаться в следующем:

- партнер/инвестор может предоставить финансовые ресурсы для коммерциализации технологии;
- партнер может предоставить услуги по высококвалифицированному менеджменту и провести проект по всему циклу коммерциализации технологий;
- партнер может предоставить знание рынка и отрасли, где может быть осуществлена коммерциализация технологий;
- партнер может обеспечить доступ к каналам сбыта на иностранных рынках;
- партнер может обеспечить признание рынком торговой марки инвестора и его репутации;
- партнер может обеспечить потенциальную экономию за счет роста масштабов производства при снабжении, производстве и сбыте;
- партнер может обеспечить поставки (если инвестор является поставщиком) или готовый рынок (если инвестор является покупателем);
- партнер может обеспечить привлечение к реализации проекта опытных специалистов;
- партнер может обеспечить уникальное оборудование;
- партнер может обеспечить расширение ассортимента наукоемкой продукции.

Таким образом, разработчики или инновационная компания должны четко понимать, что они требуют от инвестора и (или) стратегического партнера. В зависимости от этого следует строить стратегию продвижения проекта коммерциализации технологий.

Задача ЦТТ на этапе нахождения стратегического партнера или инвестора — проведение интервью с представителями инновационной компании и определение уровня готовности проекта к продвижению. Кроме этого, ЦТТ должен определить, какие результаты научно-исследовательских работ имеют потенциал для коммерциализации.

Примерный перечень вопросов, решаемых с помощью интервью:

1. Какую инновационную предпринимательскую деятельность можно создать на основе разработанной технологии?
2. Цель этой инновационной предпринимательской деятельности?
3. Как одной ключевой фразой или одним предложением описать предлагаемую инновационную предпринимательскую деятельность?
4. Что является результатом предлагаемой инновационной предпринимательской деятельности на рынке (продукция, услуги)?
5. Можно ли назвать как минимум три полезных качества предлагаемой инновационной продукции/услуги, получаемой с применением инновационной технологии, отличающие их от других видов продукции/услуг, имеющихся на рынке?
6. Имеются ли у разработчика/владельца технологии таблицы данных, брошюры, схемы, чертежи, фотографии, пресс-релизы или другие документы, описывающие предлагаемую инновационную технологию?
7. Где применяется продукция/услуги, создаваемые с применением инновационной технологии?
8. Что привело разработчиков к разработке инновационной технологии?
9. Используется ли продукция/услуга, созданная с применением инновационной технологии в сочетании/связи с другими видами продукции/услуг?
10. Когда инновационная технология будет доступна для продажи / лицензирования / совместного использования?
11. Кто является целевым потребителем инновационной технологии?
12. Кто конкуренты предлагаемой инновационной технологии?
13. Чем отличается инновационная технология от технологий конкурентов?
14. Что разработчик/владелец технологии хочет достичь в процессе трансфера технологии:
  - продать технологию;
  - продать лицензию на использование технологии;
  - создать инновационное предприятие с целью коммерческой эксплуатации разработанной технологии?

15. Какой стратегический партнер/инвестор вероятнее всего представит инвестиции нужного объема для реализации проекта коммерциализации технологии?

16. Что, кроме денежных средств, требуется от стратегического инвестора?

17. Какие участники рынка коммерциализации технологий могут предложить эти дополнительные услуги/выгоды?

18. Какие дополнительные выгоды, например, схемы снижения затрат на производствах стратегического инвестора, клиентскую базу или редкое сырье в рамках проекта, могут быть предложены стратегическому партнеру/инвестору?

19. Определить стратегических партнеров/инвесторов, у которых точка зрения на стратегию деятельности в высокотехнологическом бизнесе аналогична точке зрения данного клиента ЦТТ.

Получив ответы на приведенные вопросы, ЦТТ может рекомендовать разработчику/владельцу технологии два принципиально отличающихся сценария действий:

- поиск стратегического партнера;
- поиск венчурного инвестора.

Хотя и стратегический партнер, и венчурный инвестор вкладывают средства в инновационное предприятие/технологии, главное отличие стратегического партнера от венчурного инвестора состоит в том, что стратегический инвестор, как уже было указано ранее, хочет получить от применения новой технологии не только экономический эффект (как венчурный инвестор), но и благодаря синергизму инновационной технологии (разработчик) и знания рынка/индустрии (стратегический партнер) приобрести для себя новые рыночные преимущества (расширение доли рынка, выход на международные рынки, снижение себестоимости, новый источник более качественного и (или) более дешевого сырья и др.). Стратегический партнер и венчурный инвестор принципиально различаются и с точки зрения организационно-правовой формы трансфера технологии. Если венчурный инвестор применяет только одну форму — прямые инвестиции в акционерный капитал инновационной компании и приобретение тем самым доли в бизнесе, — то стратегический партнер может прибегать к более разнообразным формам сотрудничества в рамках трансфера технологий (инвестиции, совместное предприятие, лицензионное соглашение, соглашение о субподрядных работах и (или) совместном выполнении контрактов, коммерческое соглашение с техническим содействием, техническая кооперация).

### ГЛАВА 3. СУБЪЕКТЫ, УЧАСТВУЮЩИЕ В ПРОДВИЖЕНИИ ПРОЕКТОВ КОММЕРЦИАЛИЗАЦИИ

Ключевых участников процесса продвижения технологии можно разбить на две большие группы:

- инвесторы (покупатели) технологий;
- авторы (владельцы) технологий.

Инвесторов технологий, в свою очередь, можно разделить на четыре основные подгруппы.

К **первой подгруппе** относятся инвесторы, которые финансируют разработки технологии на самых ранних этапах. Это — различные государственные и международные фонды и программы, например, Белорусский фонд фундаментальных исследований, Белорусский инновационный фонд, Государственные научно-технические программы и Государственная программа финансирования инновационных проектов Государственного комитета по науке и технологиям Республики Беларусь, Международный научно-технический центр (МНТЦ), программы Европейского союза, в частности EuropeAid, и др. Эта группа предоставляет значительный объем финансирования, аккумулирует большое количество научно-технической информации и оказывает существенное влияние на тенденции развития белорусской науки.

Негосударственные фонды, гранты и программы образуют **вторую подгруппу** инвесторов. К ней следует отнести международные проекты, фонды и гранты. Часто участники этой подгруппы начинают инвестировать в разработки только тогда, когда исследовательские коллективы уже получили финансирование от государственных фондов в рамках белорусских и (или) международных программ.

Венчурные фонды и бизнес-ангелы образуют **третью подгруппу** инвесторов. Она была сформирована исключительно иностранными фондами. Иностранные венчурные фонды и бизнес-ангелы осваивают лишь небольшое число разработок, имеют значительное количество ограничений по секторам деятельности и часто специализируются только на разработках для определенной индустрии. Инвестиции членов этой подгруппы предусматривают полную или частичную передачу прав на результаты исследований финансирующей стороне, которая в дальнейшем заинтересована в их в эксплуатации или перепродаже стратегическому инвестору.

**Четвертую подгруппу** образуют компании, финансирующие научные исследования с целью их дальнейшего использования в собственной деятельности. Такие предприятия развивают так называемую внутрифирменную коммерциализацию технологий: компания имеет собственный научный бюджет, из которого финансирует НИОК(Т)Р с целью внедрения новых технологий на своих производствах.

Сделки, которые инвестор заключает с коллективом разработчиков на стадии финансирования завершения НИОК(Т)Р, могут быть оформлены как научно-технические проекты, создание совместных предприятий либо совместное патентование, в котором каждой стороне принадлежит определенная доля на результаты работы. Возможна ситуация, когда разработчики финансируются напрямую промышленной корпорацией.

Важнейшую роль в процессе коммерциализации результатов НИОК(Т)Р играют такие участники процесса коммерциализации, как научно-технологические парки, бизнес-инкубаторы, инновационные центры, центры коммерциализации, консалтинговые компании и др. Они, не являясь инвесторами, оказывают существенное содействие в коммерциализации технологий и привлечении финансовых средств. Их функции могут быть определены как брокерские, консультационные или юридические, защищающие и продвигающие на рынок интеллектуальную собственность разработчиков, в том числе и на льготных условиях.

Отдельные функции по коммерциализации технологий могут выполнять и консалтинговые компании, специализирующиеся на содействии коммерциализации технологий через оказание консалтинговых услуг разработчикам и инновационным компаниям. В список таких консалтинговых услуг могут быть включены:

- создание новых предприятий в форме содействия созданию новых юридических лиц, разрабатывающих и (или) коммерциализирующих новые технологии;
- защита интеллектуальной собственности посредством оказания услуг по идентификации, оценке и защите интеллектуальной собственности, технологическому аудиту;
- обеспечение развития наукоемких предприятий — консалтинговые услуги по коммерциализации результатов НИОК(Т)Р в форме продаж инновационных технологий через трансфер технологий;
- разработка проектов — реализация инновационного потенциала предприятия за счет превращения существующих или новых имущественных и (или) неимущественных возможностей в жизнеспособные проекты;
- продвижение проектов с целью привлечения инвестиций — продвижение проектов на белорусский и зарубежные рынки, поиск инвесторов и привлечение инвестиций в проекты, проведение процедур надлежащей ответственности;
- решение проблем предприятий посредством создания рабочей ситуации на инновационном предприятии за счет внедрения управления инновационными проектами, поиска партнеров и инвесторов.

## **ГЛАВА 4. АВТОРЫ ПРОЕКТОВ КОММЕРЦИАЛИЗАЦИИ**

Авторов проектов коммерциализации можно разделить на четыре основные группы.

**Первую группу** авторов технологий составляют активно развивающиеся научно-исследовательские институты, которым удалось найти финансирование, в основном, в виде международных грантов и прямых иностранных инвестиций. Это наиболее успешная группа, которая является источником значительного количества новых перспективных технологий и know-how. Однако следует отметить, что разработки данной группы уже имеют своего владельца, что закреплено



либо юридически, либо посредством передачи результатов исследований финансирующей стороне в виде отчетов.

Ко **второй группе** можно отнести те научно-исследовательские коллективы, которые серьезно ограничены в средствах, финансируются небольшими грантами и существуют, в основном, на энтузиазме ученых. Эта группа имеет большое количество технологий, которые доведены до определенной стадии, но не подготовлены к коммерциализации, и наибольший потенциал коммерциализации технологий.

Малые и средние инновационные предприятия, которые прошли определенный путь коммерциализации своих разработок и специализируются на узких сегментах рынка, образуют **третью группу**. Эта группа чаще всего нуждается в расширении своих малых и средних предприятий за счет привлечения оборотных средств. Для поиска партнеров на этой стадии развития необходима определенная подготовка самих компаний и их проектов, а также поиск определенных инвесторов и стратегических партнеров. В ходе этого важна постановка инновационного менеджмента для дальнейшего успешного продвижения компании на рынок.

**Четвертую группу** образуют ученые и изобретатели, которые по ряду причин выбыли из научных коллективов и процесса организованной научной деятельности и перешли в разряд «одиночек». Они чрезвычайно ограничены в средствах, но продолжают работать и патентовать разработки на свой страх и риск, среди которых встречаются перспективные идеи и технические решения. Однако проблема этой подгруппы состоит в том, что разработать и довести технологию до рыночного применения сейчас очень трудно без научно-производственной кооперации и концентрации большого количества финансовых и людских ресурсов.

## ГЛАВА 5. ДЕЯТЕЛЬНОСТЬ ЦЕНТРОВ ТРАНСФЕРА ТЕХНОЛОГИЙ

Деятельность ЦТТ направлена на коммерциализацию результатов НИОК(Т)Р, обеспечение ускорения решения технических проблем предприятий, повышения качества и снижения себестоимости выпускаемой ими продукции, освоение выпуска новых видов продукции.

Первым этапом трансфера технологий является поиск потенциальных клиентов с использованием рекламы услуг ЦТТ в Интернете, средствах массовой информации, на выставках, семинарах, конференциях и т. п. На этом этапе деятельность ЦТТ оценивается количеством новостей, размещенных в Интернете, средствах массовой информации, числом участия в выставках, семинарах, конференциях и т. п. Основными индикаторами оценки деятельности ЦТТ на этом этапе является количество клиентских договоров, заключенных ЦТТ, и количество соглашений о сотрудничестве в сфере трансфера технологий, подписанных ЦТТ.

Второй этап трансфера технологий — идентификация технологических предложений/запросов. На этом этапе ЦТТ оказывает помощь своим клиентам в подготовке технологических предложений/запросов путем консультаций по оформлению технологических предложений и технологических запросов (ТП/ТЗ), оказания содействия в проведении технологического аудита и переводе ТП/ТЗ на иностранные языки (при необходимости), и размещает подготовленные ТП/ТЗ в Интернете в базе данных ЦТТ. Индикаторами оценки деятельности ЦТТ на этом этапе является количество технологических предложений/запросов, размещенных в Интернете в базе данных ЦТТ.

Третий этап трансфера технологий — поиск партнеров, который осуществляется путем:

- информационных рассылок через Интернет;
- размещения технологических предложений/запросов в других сетях трансфера технологий, на сайтах партнеров, в периодических изданиях;
- представления проектов на выставках, семинарах, конференциях и т. п.

Оценкой деятельности ЦТТ на этом этапе служит количество подтвержденных первичных контактов, в качестве которых могут выступать: число заполненных форм выражения интереса, письма с предложением о сотрудничестве, протоколы проведения совместных встреч (совещаний) потенциальных партнеров.

Четвертый этап трансфера технологий — переговоры между продавцами и покупателями технологий. ЦТТ должен оказывать содействие своим клиентам в ведении переписки, проведе-



нии переговоров, подготовке бизнес-планов, защите прав интеллектуальной собственности при передаче технологий, проведении маркетинговых исследований, подготовке контрактов, соглашениях, создании совместных предприятий.

Оценкой деятельности ЦТТ на этом этапе служит количество подписанных при его содействии протоколов о намерениях, контрактов, лицензионных соглашений, подготовленных бизнес-планов, проведенных маркетинговых исследований, освоенных технологий и (или) видов продукции, созданных предприятий.

Важным видом деятельности ЦТТ является участие центра в процессе переподготовки и повышения квалификации специалистов промышленных предприятий и организация в области трансфера технологий. Оценка деятельности ЦТТ в этой сфере оценивается количеством проведенных семинаров и подготовленных пособий и руководств для специалистов, работающих в сфере трансфера технологий.

Возможность доступа к различным сетям трансфера технологий и навыки работы с различными форматами информационных материалов являются одними из основных показателей деятельности ЦТТ. В Республике Беларусь используется формат представления технологических предложений/запросов, разработанный Республиканским центром трансфера технологий (РЦТТ). При использовании формата РЦТТ пользователь получает структурированную программным путем информацию, пригодную для размещения в сети UNIDO Exchange, Европейской сети IRC, Российской сети трансфера технологий RTTN, американской сети yet2.com, других сетях по требованию клиента.

Деятельность ЦТТ может оцениваться вышеуказанными критериями в том случае, если ЦТТ является некоммерческой организацией, не имеющей целью своей деятельности получение дохода и, соответственно, прибыли. Источником финансирования таких организаций должен являться либо государственный бюджет (в случае коммерциализации технологий, разработанных за счет средств госбюджета), либо бюджет организаций, заинтересованных в трансфере технологий. В этом случае ЦТТ предоставляет доступ к своим информационным ресурсам либо бесплатно, либо за минимальную плату, покрывающую расходы по его поддержанию и обеспечению трафика в Интернете.

В большинстве стран мира центры трансфера технологий создаются на некоммерческой основе и составляют часть государственной поддержки процесса коммерциализации технологий. Например, европейские IRC-центры содержатся за счет средств Евросоюза и ориентированы на информационную помощь малым и средним внедренческим предприятиям, американская сеть трансфера технологий NASA финансируется из средств бюджета США, сеть UNIDO Exchange — из бюджета UNIDO. Крупные промышленные корпорации содержат собственные ЦТТ также на некоммерческой основе за счет собственных средств.

Некоммерческая деятельность ЦТТ особенно необходима при коммерциализации технологий, выполненных при государственной поддержке. Компании, находящиеся в стадиях «посева» (seed), «начала работы» (start-up), вследствие ограниченности финансовых средств могут контактировать только с ЦТТ, созданными на некоммерческой основе. В связи с этим государственная поддержка некоммерческой деятельности ЦТТ является формой поддержки процессов коммерциализации технологий развития малого и среднего предпринимательства, повышения эффективности использования средств, затраченных на инновационную деятельность.

При осуществлении трансфера технологий ЦТТ может оказывать на коммерческой основе услуги, направленные на доработку технологических предложений/запросов до товарного вида, оценку и защиту интеллектуальной собственности, экспертизу проектов, бизнес-планирование, осуществление комплекса мероприятий, направленных на передачу инноваций из сферы их разработки в сферу практического применения, в том числе:

- проведение исследований конъюнктуры рынка по выявлению возможностей реализации инноваций учреждений, обеспечивающих получение высшего и среднего специального образования, научных и иных организаций;

- выполнение работ в целях обеспечения правовой защиты и введения в гражданский оборот инноваций учреждений, обеспечивающих получение высшего и среднего специального образования, научных и иных организаций;

– оказание инженерных и консультационных услуг.

При оказании коммерческих услуг ЦТТ эффективность его деятельности следует оценивать объемом выполненных услуг, таких как:

- технологический аудит;
- экспертиза проектов;
- оценка и защита интеллектуальной собственности;
- консультационные услуги;
- бизнес-планирование;
- подготовка информационных и рекламных материалов;
- обслуживание и сопровождение контрактов по трансферу технологий;
- юридические услуги по трансферу технологий;
- организация выставочной деятельности;
- организация встреч потенциальных партнеров;
- проведение обучающих семинаров;
- переводческие услуги;
- маркетинговые исследования;
- объем выполненных работ, финансируемых из республиканского бюджета;
- объем выполненных работ, финансируемых из средств международных проектов/программ.

Такие услуги, как технологический аудит, экспертиза проектов, оценка и защита интеллектуальной собственности, бизнес-планирование, требуют специальной подготовки сотрудников ЦТТ либо привлечения к оказанию услуг специализированных организаций на основе заключенных хозяйственных договоров.

Услуги по оценке и защите интеллектуальной собственности, юридические услуги охватывают деятельность, лицензируемую в Республике Беларусь, поэтому к этой деятельности должны привлекаться организации, имеющие лицензию.

При оказании услуг ЦТТ на коммерческой основе эффективность деятельности центра также должна оцениваться стоимостью оказанных услуг.

## **ГЛАВА 6. ПРОДВИЖЕНИЕ ПРОЕКТОВ КОММЕРЦИАЛИЗАЦИИ ЧЕРЕЗ СЕТЬ РЕСПУБЛИКАНСКОГО ЦЕНТРА ТРАНСФЕРА ТЕХНОЛОГИЙ**

Для размещения проектов коммерциализации в виде ТП/ТЗ в сети РЦТТ, представляемые проекты должны содержать информацию, соответствующую требованиям, изложенным ниже, которые разработаны специалистами РЦТТ с учетом опыта продвижения проектов в различных сетях трансфера технологий, таких как Международная сеть поддержки инновационной деятельности и трансфера технологий UNIDO Exchange, Европейская сеть трансфера технологий IRC, Российская сеть трансфера технологий RTTN, американская сеть трансфера технологий yet2.com.

Проекты, подготовленные в соответствии с требованиями РЦТТ, отвечают требованиям сети UNIDO Exchange, Европейской сети трансфера технологий IRC и американской yet2.com. Клиент сети РЦТТ видит любой интересующий его проект в том формате, в котором он привык работать — UNIDO Exchange, IRC или yet2.com.

### **Рекомендации авторам по подготовке технологических предложений/запросов**

При подготовке ТП/ТЗ важно понимать, что не все получатели информации обязательно окажутся экспертами в данной области науки и техники. Это могут быть сотрудники маркетинговых отделов, инновационных центров, инвестиционных отделов банков и администраций, независимые брокеры, специалисты в области трансфера технологий, представители инновационных компаний, технопарков, центров коммерциализации, молодые ученые, специалисты и предприниматели, ищущие партнеров и источники финансирования для реализации своих идей и проектных предложений. В их работу не входит серьезная техническая и коммерческая оценка, они просто распространяют информацию среди потенциальных клиентов, заинтересованных сторон в своих регионах/организациях.

Первое, что видит ваш потенциальный клиент, — это название ТП/ТЗ и краткую аннотацию. Следовательно, очень важно, чтобы представляемая вами информация (суть которой раскрывается в разделах «Название» и «Аннотация»), была понятна неспециалисту и давала ясное указание на то, кому это может быть интересно.

Информация, представленная в описательной части, должна быть более углубленной, подробной для пробуждения интереса к сотрудничеству у перспективных партнеров.

РЦТТ был создан в мае 2003 г. при содействии Государственного комитета по науке и технологиям Республики Беларусь, Национальной академии наук Беларуси, Программы развития ООН (ПРООН) и Организации Объединенных Наций по промышленному развитию (ЮНИДО) в рамках проекта международной технической помощи Правительства Республики Беларусь, ПРООН и ЮНИДО «Совершенствование инфраструктуры поддержки инновационной деятельности в Республике Беларусь» (2001–2004 гг.) для содействия, прежде всего, коммерциализации законченных НИОК(Т)Р, выполненных за счет средств государственного бюджета, путем содействия сотрудничеству между разработчиками, предпринимателями и инвесторами, а также осуществления методического руководства ЦТТ в республике.

Главная цель РЦТТ — содействие трансферу технологий, разработанных как в республике, так и за рубежом, для обеспечения устойчивого роста экономики страны и повышения конкурентоспособности белорусской промышленности и сельского хозяйства, методическое руководство ЦТТ в республике.

Основные задачи РЦТТ:

- создание и поддержка информационных баз данных, обслуживающих клиентов технологического трансфера;
- обеспечение доступа клиентов РЦТТ к международной сети трансфера технологий UNIDO Exchange, другим международным и национальным сетям трансфера технологий и научно-технической информации;
- оказание помощи субъектам инновационной деятельности в разработке и продвижении инновационных и инвестиционных проектов;
- подготовка кадров в сфере научно-инвестиционного предпринимательства;
- создание региональных отделений и филиалов РЦТТ с целью формирования единой национальной сети ЦТТ;
- содействие международному научно-техническому сотрудничеству и обмену специалистами.

РЦТТ — консорциум, в который входят:

- головной офис в Минске;
- 5 отделений в регионах Республики Беларусь и 26 филиалов при научно-исследовательских организациях, высших учебных заведениях и предприятиях в Бресте, Витебске, Гомеле, Гродно, Лиде, Минске, Могилеве, Новополоцке и других городах республики;
- 63 зарубежных партнера из 21 страны: Армении (2), Азербайджана (1), Великобритании (2), Германии (4), Дании (1), Индии (1), Ирана (1), Италии (1), Казахстана (5), Китая (15), Литвы (1), Молдовы (1), Польши (3), Южной Кореи (2), России (15), США (1), Чешской Республики (1), Швеции (1), Узбекистана (1), Украины (3), ЮАР (1);
- 2 зарубежных представительства в КНР.

РЦТТ является членом следующих сетей трансфера технологий:

- UNIDO Exchange (2003 г.);
- Российской сети трансфера технологий RTTN (2004 г.);
- сети американского центра трансфера технологий **yet2.com** (2005 г.);
- сети трансфера технологий Великобритании **The Orchard Network** (2005г.), с 2007 г. — **The Business Across Borders Partnership Network**;
- Международной сети трансфера технологий Великобритании **DTI Global Watch Service** (2006 г.), с 2007 г. — **Knowledge Transfer Networks**;
- сети Международного центра научно-технической информации (2008 г.).

РЦТТ оказывает услуги субъектам инновационной деятельности Республики Беларусь, зарубежным фирмам и инвесторам.

Услуги, оказываемые РЦТТ субъектам инновационной деятельности Республики Беларусь:

- поиск технологий, специалистов, партнеров и инвесторов в республике и за рубежом, оказание помощи в создании совместных предприятий;

- помощь в разработке инновационных и инвестиционных проектов. Размещение информации о проектах в форматах ЮНИДО и IRC на портале РЦТТ, международных базах данных, в частности в UNIDO Exchange, Российской сети трансфера технологий RTTN, европейской сети IRC, Сети американского центра трансфера технологий yet2.com, зарубежных информационных агентствах и изданиях;

- разработка бизнес-планов;

- организация участия клиентов РЦТТ в выставках, конференциях, семинарах и других мероприятиях в области инновационной деятельности;

- организация и проведение курсов и семинаров по повышению квалификации в области инновационной деятельности для персонала научно-исследовательских организаций, высших учебных заведений, малых и средних предприятий.

Услуги, оказываемые РЦТТ зарубежным фирмам и инвесторам:

- поиск технологий, партнеров и специалистов требуемой квалификации на территории Беларуси, оказание помощи в подготовке контрактов и создании совместных предприятий;

- предоставление информации о проектах, предлагаемых белорусскими организациями;

- проведение маркетинговых исследований;

- размещение информации о проектах, предлагаемых зарубежными партнерами, на портале РЦТТ в форматах ЮНИДО, IRC и yet2.com;

- размещение информации о проектах, предлагаемых зарубежными партнерами в Российской сети трансфера технологий RTTN и американской сети трансфера технологий yet2.com;

- организация переговоров с белорусскими партнерами;

- подготовка индивидуальных программ для деловых поездок в Беларусь.

Информационные ресурсы РЦТТ. Открыт портал РЦТТ (<http://ictt.by>) на русском и английском языках, который включает в себя следующие разделы:

- «Национальная база инновационных и инвестиционных проектов»;

- «Каталог организаций Беларуси, занимающихся исследованиями и разработками»;

- «Выставка»;

- «Технологическое предвидение»;

- «Промышленность Республики Беларусь»;

- «Средний и малый бизнес Беларуси»;

- «Белорусские инновационные предприятия» с подразделами «Продукция», «Предлагается технология», «Требуется технология»;

- «Предложения зарубежных партнеров» с подразделами «Продукция», «Предлагается технология», «Требуется технология»;

- «Базы данных по науке и технологиям Беларуси и зарубежных стран»;

- «Свободные экономические зоны Республики Беларусь»;

- «Инвестиционные и венчурные фонды»;

- «Законодательство», в котором отражено законодательство Беларуси и других стран в области инновационной деятельности;

- «Коммерциализация» с подразделами «Образцы договоров» с образцами договоров и других документов, наиболее часто встречающихся при создании, использовании и продаже объектов промышленной собственности, «Создание СП в Беларуси» и др.

Методические руководства, доступные для скачивания:

- продвижение проектов коммерциализации через сеть РЦТТ;

- продвижение проектов коммерциализации через сети трансфера технологий;

- экспертиза проектов коммерциализации технологий;

- финансирование проектов коммерциализации;

- правовая охрана компьютерных программ и баз данных;

- исследования по технологическому предвидению. Зачем они необходимы Республике Беларусь?;

- политика и законодательство в сфере трансфера технологий: зарубежный и национальный опыт;
- справочник по трансферу технологий, подготовленный Консорциумом федеральных лабораторий США по трансферу технологий (на английском языке);
- методические руководства по подготовке инновационных проектов в формате Европейской сети трансфера технологий IRC;
- методические руководства по подготовке инновационных проектов в формате сети трансфера технологий uet2.com Inc. (США);
- требования, предъявляемые к изображениям объектов, представляемых для виртуальной выставки РЦТТ и раздела «Продукция»;
- методические рекомендации по написанию «Историй успеха» для членов сети РЦТТ;
- бланк для ответа на «технологический запрос»;
- бланк для ответа на «технологическое предложение» и др.

Создание единой национальной сети ЦТТ — важнейший инструмент коммерциализации научно-технических разработок и решения производственных и экономических проблем предприятий и организаций республики.

Основные направления деятельности региональных отделений РЦТТ:

- содействие созданию и развитию наукоемких производств, освоению выпуска конкурентоспособной продукции, активизации работы малых инновационных предприятий;
- подготовка кадров в сфере научно-инновационного предпринимательства в регионе;
- проведение аналитической работы по обобщению и распространению передового отечественного и зарубежного опыта в области поддержки малого и среднего инновационного предпринимательства в регионе;
- оказание содействия в реализации государственной политики в области инновационной деятельности в регионе.

Цель открытия филиалов РЦТТ при организациях, занимающихся исследованиями и разработками, — содействие расширению освоения и коммерциализации научно-технической продукции и разработок, созданных в рамках государственных научно-технических программ, содействие ускорению решения технических проблем предприятий.

Цель открытия филиалов РЦТТ при производственных предприятиях — содействие ускорению решения технических проблем предприятий, повышению качества и снижению себестоимости выпускаемой продукции, освоению выпуска новых видов продукции.

Основные направления деятельности филиалов РЦТТ при организациях, занимающихся исследованиями и разработками:

- ведение баз данных инновационных проектов, виртуальной выставки, подраздела «Продукция» организации на интернет-портале РЦТТ (<http://icct.by>) **через Интернет;**
- размещение запросов организации на поиск партнеров и технологий на интернет-портале РЦТТ (<http://icct.by>) **через Интернет;**
- доведение «технологических запросов», поступающих в РЦТТ, до заинтересованных подразделений организации и сотрудников;
- подготовка выставочных образцов, проспектов и плакатов организации для демонстрации на выставках и представление организации на выставочных мероприятиях;
- обеспечение оперативной связи между РЦТТ, организациями, занимающимися исследованиями и разработками, ГКНТ и НАН Беларуси по вопросам коммерциализации научно-технических разработок.

Основные задачи деятельности филиала РЦТТ при промышленном предприятии:

- повышение качества и снижение себестоимости выпускаемой продукции, освоение выпуска новой конкурентоспособной продукции путем содействия технологическому переоснащению производств,
- содействие расширению рынков сбыта;
- размещение запросов предприятия на поиск технологий и партнеров на интернет-портале РЦТТ (<http://icct.by>) **через Интернет;**
- размещение информации о продукции предприятия на интернет-портале РЦТТ (<http://icct.by>) **через Интернет;**



- ведение баз данных инновационных (инвестиционных) проектов предприятия на интернет-портале РЦТТ (<http://icct.by>) **через Интернет**;
  - размещение информации о свободных площадях, недогруженном и реализуемом оборудовании предприятия на интернет-портале РЦТТ (<http://icct.by>) **через Интернет**;
  - проведение маркетинговых исследований;
  - обеспечение оперативной связи между РЦТТ и предприятием;
  - представление достижений предприятия на выставках, семинарах и других мероприятиях.
- Порядок открытия филиалов РЦТТ при предприятиях и организациях:
1. Заключение договора с РЦТТ.
  2. Разработка проекта положения о филиале при соответствующем предприятии (организации).
  3. Согласование проекта положения с РЦТТ, ГКНТ, НАН Беларуси (в том случае, если организация или предприятие входит в структуру НАН Беларуси).
  4. Утверждение положения о филиале руководителем организации.

## **ГЛАВА 7. СХЕМА ПРОДВИЖЕНИЯ ИННОВАЦИОННЫХ (ИНВЕСТИЦИОННЫХ) ПРОЕКТОВ ПРЕДПРИЯТИЯМИ И ОРГАНИЗАЦИЯМИ РЕСПУБЛИКИ ЧЕРЕЗ СЕТЬ РЦТТ**

Схема продвижения инновационных (инвестиционных) проектов предприятиями и организациями республики через сеть РЦТТ состоит из следующих шагов:

1. Заключение клиентского договора с РЦТТ или его региональным отделением.
2. Обучение продвижению инновационных проектов через сеть РЦТТ путем дистанционного обучения или на семинарах, организуемых РЦТТ, получение «Имени пользователя» и «Пароля» для доступа к администрированию баз данных технологических предложений/запросов (в случае открытия при организации или предприятии филиала РЦТТ).
3. В случае необходимости размещения информации о технологических предложениях/запросах, инвестиционных проектах в зарубежных сетях трансфера технологий, на сайтах зарубежных партнеров РЦТТ, периодических изданиях партнеров РЦТТ, представления на выставочных мероприятиях, в которых РЦТТ принимает участие, необходимо обращаться в головной офис РЦТТ.

## **ГЛАВА 8. НЕОБХОДИМАЯ ЛИТЕРАТУРА**

Методические указания по трансферу технологий и по вопросам инвестиционно-инновационной деятельности с транснациональными компаниями находятся на интернет-портале РЦТТ (<http://icct.by>):

- пособие «Продвижение проектов коммерциализации через Сеть Республиканского центра трансфера технологий» ([http://icct.by/Rus/Portals/0/Prodvizhenie\\_proektov\\_kommercializacii\\_RCTT\\_2007.pdf](http://icct.by/Rus/Portals/0/Prodvizhenie_proektov_kommercializacii_RCTT_2007.pdf));
- пособие «Продвижение проектов коммерциализации через сети трансфера технологий» ([http://icct.by/Rus/Portals/0/Prodvizhenie\\_proektov\\_kommercializacii\\_seti\\_compressed\\_2007.pdf](http://icct.by/Rus/Portals/0/Prodvizhenie_proektov_kommercializacii_seti_compressed_2007.pdf));
- пособие «Экспертиза проектов коммерциализации технологий» ([http://icct.by/Rus/Portals/0/Ekspertiza\\_proektov\\_kommercializacii\\_2008.pdf](http://icct.by/Rus/Portals/0/Ekspertiza_proektov_kommercializacii_2008.pdf)).

**ГОСУДАРСТВЕННЫЙ КОМИТЕТ ПО НАУКЕ И ТЕХНОЛОГИЯМ  
РЕСПУБЛИКИ БЕЛАРУСЬ**

УТВЕРЖДАЮ

Председатель Государственного комитета  
по науке и технологиям Республики Беларусь

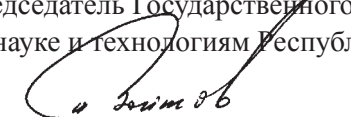
 И. В. Войтов

«15» ноября 2010 г.

**МЕТОДИЧЕСКИЕ УКАЗАНИЯ  
ПО СОЗДАНИЮ ТЕХНОПАРКОВ**

Минск, 2010



## ВВЕДЕНИЕ

Методические указания разработаны в целях обеспечения единого подхода при подготовке проектов по созданию в Республике Беларусь технопарков и предназначены для использования государственными заказчиками разделов Государственной программы инновационного развития Республики Беларусь, разработчиками проектов по организации, созданию и управлению технопарками, руководителями вузов, на базе которых создаются технопарки, другими заинтересованными лицами.

### ГЛАВА 1. ОСНОВНЫЕ НОРМАТИВНЫЕ ПРАВОВЫЕ ДОКУМЕНТЫ, РЕГЛАМЕНТИРУЮЩИЕ ДЕЯТЕЛЬНОСТЬ ТЕХНОПАРКОВ

Основными нормативными правовыми актами, в соответствии с которыми технопарки осуществляют свою деятельность на территории Республики Беларусь, являются следующие:

- Закон Республики Беларусь от 19 января 1993 г. № 2105-ХІІ «Об основах государственной научно-технической политики»;
- Закон Республики Беларусь от 16 октября 1996 г. № 685-ХІІІ «О государственной поддержке малого предпринимательства в Республике Беларусь»;
- Указ Президента Республики Беларусь от 26 марта 2007 г. № 136 «О Государственной программе инновационного развития Республики Беларусь на 2007–2010 годы»;
- Указ Президента Республики Беларусь от 3 января 2007 г. № 1 «Об утверждении Положения о порядке создания субъектов инновационной инфраструктуры и внесения изменений и дополнений в Указ Президента Республики Беларусь от 30 сентября 2002 г. № 495»;
- Указ Президента Республики Беларусь от 9 марта 2009 г. № 123 «О некоторых мерах по стимулированию инновационной деятельности в Республике Беларусь»;
- Постановление Министерства финансов Республики Беларусь от 15 октября 2010 г. № 111 «Об установлении перечня и форм документов для формирования проекта республиканского бюджета и составления бюджетных смет по финансированию научной, научно-технической и инновационной деятельности».

### ГЛАВА 2. ОПРЕДЕЛЕНИЕ ТЕХНОПАРКА, ОСНОВНЫЕ ЦЕЛИ, ЗАДАЧИ И НАПРАВЛЕНИЯ ДЕЯТЕЛЬНОСТИ

**Технопарк** — это коммерческая организация со среднесписочной численностью работников до 100 человек, целью которой является содействие развитию предпринимательства в научной, научно-технической, инновационной сферах и создание условий для осуществления юридическими лицами и индивидуальными предпринимателями, являющимися резидентами технопарка, инновационной деятельности от поиска (разработки) нововведения до его реализации.

Основное направление деятельности технопарка — оказание систематической поддержки своим резидентам, в том числе путем:

- содействия в создании производств с новыми технологиями либо высокотехнологичных производств, основанных на высоких технологиях и выпускающих законченную высокотехнологичную продукцию для реализации ее на рынке;
- содействия в осуществлении внешнеэкономической деятельности в целях продвижения на внешний рынок продукции, произведенной с использованием новых или высоких технологий;
- предоставления на договорной основе в соответствии с законодательством движимого и недвижимого имущества, в том числе помещений различного функционального назначения;
- освещения в средствах массовой информации деятельности технопарка и его резидентов;
- оказания иных услуг (выполнения иных работ), связанных с научной, научно-технической и инновационной деятельностью технопарка.

### **ГЛАВА 3. РЕГИСТРАЦИЯ ЮРИДИЧЕСКОГО ЛИЦА В КАЧЕСТВЕ СУБЪЕКТА ИННОВАЦИОННОЙ ИНФРАСТРУКТУРЫ (ТЕХНОПАРКА)**

Для регистрации в качестве субъекта инновационной инфраструктуры юридическое лицо представляет в ГКНТ заявление с приложением:

- копии документа, подтверждающего государственную регистрацию юридического лица, заверенной его руководителем, с предъявлением оригинала указанного документа;
- бизнес-проекта (БП), который предлагается к реализации в течение не менее трех лет.

Данный БП должен содержать сведения о поставленных целях и решаемых задачах, предусматривать конкретные мероприятия по осуществлению и развитию соответствующих направлений деятельности, виды и объемы предполагаемых к реализации товаров (работ, услуг, имущественных прав на объекты интеллектуальной собственности), обоснование необходимости их реализации, ожидаемое поступление выручки от этой реализации.

Решение о регистрации (продлении срока регистрации) юридического лица в качестве субъекта инновационной инфраструктуры принимается ГКНТ с учетом значимости БП.

Значимость БП оценивается по следующим критериям:

- актуальность БП и его соответствие стратегии развития инновационной деятельности;
- техническая, технологическая, финансовая, организационная возможность и целесообразность реализации БП в намечаемых условиях осуществления деятельности юридического лица;
- обоснованность инвестиционных затрат по БП;
- конкурентоспособность производимой продукции (работ, услуг) и перспективность рынков сбыта, эффективность стратегии маркетинга юридического лица;
- сравнительные показатели эффективности и устойчивости БП.

### **ГЛАВА 4. РЕЗИДЕНТЫ ТЕХНОПАРКА**

Юридическое лицо, индивидуальный предприниматель приобретают статус резидента технопарка со дня заключения одного из договоров:

- об аренде (субаренде) зданий, сооружений и помещений, принадлежащих технопарку на праве собственности либо переданных ему на праве хозяйственного ведения, оперативного управления или в аренду;
- безвозмездном пользовании зданиями, сооружениями и помещениями, принадлежащими технопарку на праве собственности либо переданными ему на праве хозяйственного ведения, оперативного управления или в аренду.

Юридическое лицо, индивидуальный предприниматель утрачивают статус резидента технопарка со дня:

- прекращения действия договора, заключенного в соответствии с частью первой настоящего пункта (далее — договор);
- лишения технопарка статуса субъекта инновационной инфраструктуры (СИИ).

Технопарк ведет учет резидентов технопарка и контролирует их деятельность.

Технопарк в трехдневный срок со дня заключения договора (прекращения срока действия данного договора) письменно информирует инспекцию Министерства по налогам и сборам по месту постановки на учет юридических лиц, индивидуальных предпринимателей — резидентов технопарка о заключенных с ними договорах (прекращении их действия).

Движимое и недвижимое имущество, находящееся в государственной собственности, переданное технопарку на праве хозяйственного ведения, оперативного управления или в аренду, может в установленном порядке передаваться в аренду (субаренду), безвозмездное пользование только его резидентам.

Лишение технопарка статуса СИИ не прекращает действие договоров, заключенных с его резидентами, за исключением случаев, когда такое основание предусмотрено в указанных договорах. При этом условия данных договоров должны быть приведены в соответствие с законодательством с учетом изменившегося статуса их участников.

## ГЛАВА 5. ОРГАНИЗАЦИОННАЯ СТРУКТУРА ТЕХНОПАРКА

Технопарк самостоятельно формирует свою организационную структуру. Она утверждается высшим органом управления технопарка, если другое не предусмотрено учредительными документами.

Структура технопарка определяется исходя из основных направлений и специфики его деятельности и может содержать следующие основные элементы:

1. Бизнес-инкубатор, размещаемый в многоофисном здании, в котором на льготных условиях на установленный срок располагаются малые инновационные фирмы.

2. Резиденты технопарка — малые и средние предприятия, вышедшие из бизнес-инкубатора, но пожелавшие остаться на территории технопарка; предприятия, привлеченные на территорию технопарка; дочерние фирмы, филиалы, отделения крупных предприятий.

3. Сервисные предприятия, предоставляющие резидентам технопарка информационные, юридические, патентные, лицензионные, инжиниринговые, маркетинговые, бухгалтерские, финансовые и другие виды услуг.

Для реализации своих задач технопарк может создавать службы коллективного пользования, включая лаборатории, конструкторские бюро, опытные производства и т. п.

Эффективность работы технопарка зависит как от внутренней организации деятельности, так и от его внешних связей. Ниже представлены функциональные и экономические схемы деятельности технопарка (рис. 1).



Рис. 1. Функциональная модель СИИ

Технопарк должен включать в себя службы, которые в полной мере могут оказать вновь создаваемому предприятию разностороннюю поддержку (см. рис. 1). Данная поддержка охватывает две области — функциональную (информационно-маркетинговое обеспечение, консалтинг и обучение) и техническую (предоставление офисных и производственных площадей, коммунальных услуг, оргтехники). От эффективной организации функционально-технического обеспечения предприятий — резидентов технопарка зависит качество их работы, конкурентоспособность продукции и, как следствие, выживание на рынке инновационной продукции.

## ГЛАВА 6. ФИНАНСИРОВАНИЕ ТЕХНОПАРКОВ

Создание технопарка инициируется не для извлечения прибыли из его деятельности, а для комплексного создания благоприятных условий для инновационной активности отечественного малого бизнеса. Деятельность технопарка направлена на стимулирование производства высокотехнологичной продукции, расширение возможностей предоставления косвенных льгот малым предприятиям, осуществляющим инновационную деятельность. Таким образом, для создания технопарка требуются значительные финансовые средства. Комплексное финансирование СИИ слишком значительно, поэтому его не может обеспечить одно лицо (юридическое или физическое). Исходя из того, что в деятельности подобной организации заинтересованы различные организации региона, будет логичным, что все они примут долевое участие в создании СИИ. Такая всесторонняя поддержка важна не только для этапа становления СИИ, но и для последующего его функционирования (см. таблицу).

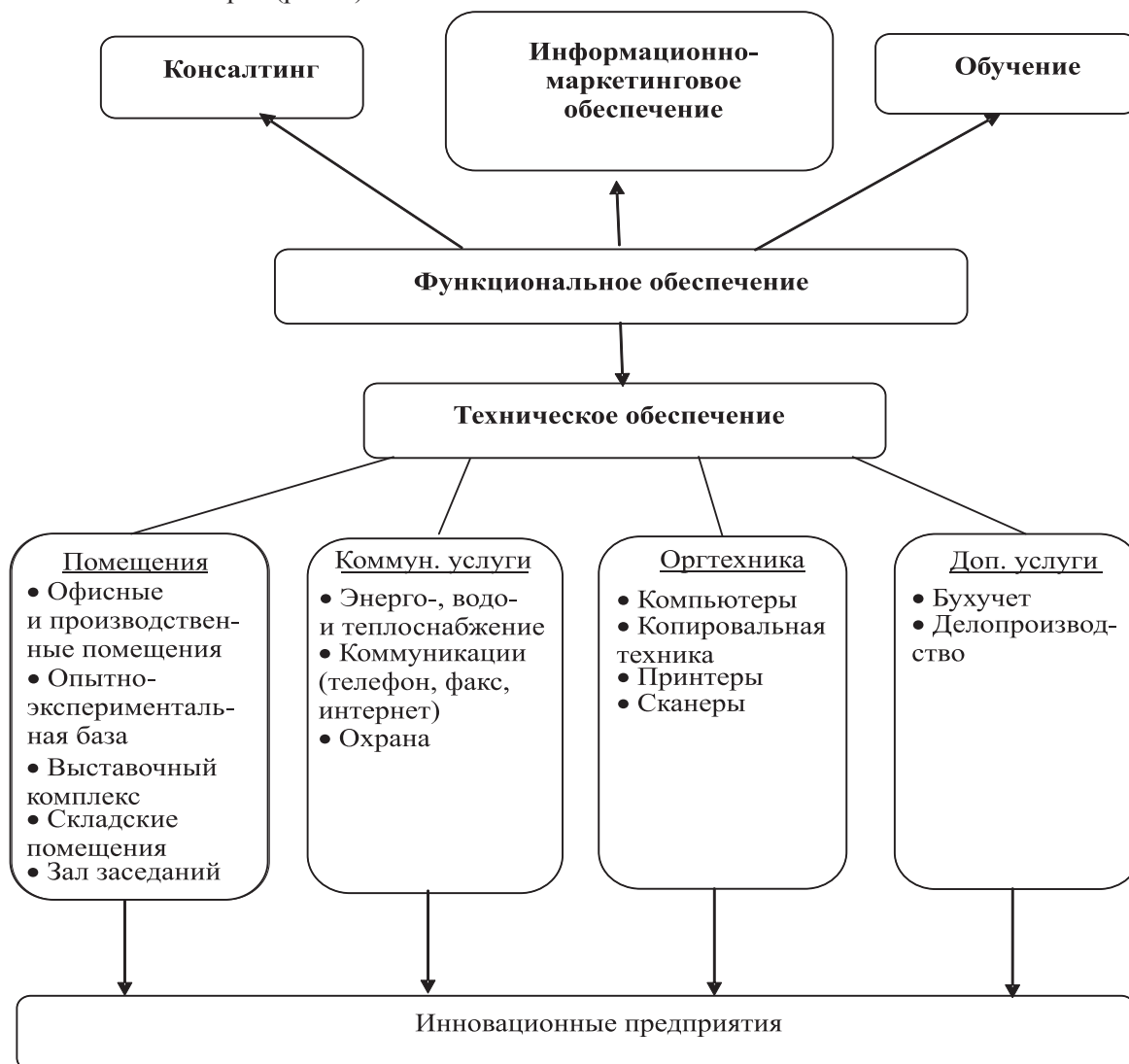
**Источники и направления финансирования технопарка**

<b>Источники финансирования</b>	<b>Направления финансирования</b>
Средства учредителей	Формирование уставного фонда юридического лица, создание и развитие <b>материально-технической базы</b> технопарка, финансирование проектов резидентов технопарка
Республиканский бюджет	Создание и развитие материально-технической базы, включая капитальные расходы
Областной инновационный фонд	Создание и развитие <b>материально-технической базы</b> технопарка, финансирование проектов резидентов технопарка
Средства программы поддержки предпринимательства	В соответствии с мероприятиями данной <b>программы</b>
Средства заинтересованных предприятий и организаций ( <b>плата за услуги</b> )	Создание и развитие <b>материально-технической базы</b> технопарка, финансирование проектов резидентов технопарка
Кредиты банков	Создание и развитие <b>материально-технической базы</b> технопарка, финансирование проектов резидентов технопарка
Средства организаций-доноров	Создание и развитие <b>материально-технической базы</b> технопарка, финансирование проектов резидентов технопарка
Средства международных специализированных финансовых организаций	Создание и развития материально-технической базы технопарка, финансирование проектов резидентов технопарка
Средства республиканских и региональных целевых программ	Финансирование проектов предприятий — резидентов технопарка
Белорусский инновационный фонд	Финансирование инновационных проектов предприятий — <b>резидентов технопарка</b>

## ГЛАВА 7. ТЕХНОПАРК В ХОЗЯЙСТВЕННОЙ СИСТЕМЕ РЕГИОНА

Инновационной деятельностью занимаются различные организации — от малых до крупных, от сервисных до производственных. Всем им в зависимости от профиля оказываются различного рода услуги — помощь в создании предприятия, вывод на рынок инновации и др. Типы клиентов технопарка и возможные функции экономического развития, которые выполняет при этом технопарк, приведены на рис. 2. При этом данный субъект инновационной инфраструктуры гармонично вписывается в хозяйственную систему региона, замыкая на себе цепочку «наука — производство».



Типы клиентов технопарка	Функция экономического развития			
	С (создание)	А (привлечение)	Р (сохранение)	Е (расширение)
1. Начинающие предприниматели	v	v		
2. Технологические компании (spin - offs )vvv				
3. Сервисные компании, обслуживающие клиентов технопарка	v	v		v
4. Первые офисы неместных компаний		v		v
5. Филиалы крупных компаний			v	
6. Устойчивые малые инновационные предприятия			v	v
7. Реструктурированные компании			v	

Рис. 2. Технопарк в хозяйственной системе региона

## ГЛАВА 8. ЭТАПЫ СОЗДАНИЯ ТЕХНОПАРКА. ПРЕДВАРИТЕЛЬНЫЙ ЭТАП

Формируется инициативная группа из числа сотрудников организаций, заинтересованных в создании технопарка. Желательно наличие в такой группе представителей местных органов управления (на территории которых предполагается создать технопарк).

В задачи инициативной группы входят:

- оценка инновационного потенциала возможных организаций — учредителей технопарка;
- определение основных направлений деятельности технопарка в соответствии с интересами организаций-учредителей, приоритетами социально-экономического развития республики и государственной научно-технической политики;
- подбор возможного места размещения технопарка;
- определение источников финансирования создания технопарка, а также финансирования инновационных проектов его резидентов;
- определение организационно-правовой формы создания технопарка.

**Организационный этап.** Рабочая группа специалистов действует по следующим направлениям:

- разработка документов, обеспечивающих деятельность технопарка (в том числе учредительные документы);
- формирование фонда площадей, на которых предполагается разместить технопарк, а также земельного фонда;

- определение потенциальных резидентов технопарка, оценка и подбор площадей, необходимых для их размещения;
- формирование инфраструктуры технопарка, необходимой для эффективной поддержки и развития предприятий-резидентов.

На организационном этапе создания технопарка рабочей группой специалистов и учредителями технопарка решаются следующие задачи:

- формируется квалифицированная группа менеджеров технопарка;
- разрабатываются уставные и иные нормативные документы;
- проводится учредительное собрание и избрание руководящих органов технопарка;
- проводится регистрация технопарка;
- формируется функциональная структура технопарка;
- утверждаются оперативный и перспективный планы работы технопарка и его структурных подразделений;
- формируются службы коллективного пользования;
- проводятся другие необходимые мероприятия.

**Этап становления технопарка.** На этом этапе ведется работа по заполнению технопарка предприятиями-резидентами, развивается инфраструктура поддержки инновационно активных предприятий, сдаются в аренду земельные участки (если таковые имеются), вводятся в эксплуатацию дополнительные производственные и офисные площади. Как правило, этап становления технопарка длится от 5 до 10 лет.

## **ГЛАВА 9. ФАКТОРЫ, ВЛИЯЮЩИЕ НА ЭФФЕКТИВНОСТЬ РАБОТЫ ТЕХНОПАРКА**

Эффективность работы технопарка зависит от следующих факторов:

- Институциональный фактор:
  - приверженность к проекту организаций-учредителей;
  - надлежащая поддержка со стороны правительства;
  - активная региональная политика поддержки;
  - хорошо отлаженное сотрудничество с региональными научно-исследовательскими и проектно-конструкторскими учреждениями;
  - хорошо отлаженное сотрудничество с местными промышленными предприятиями;
  - успешное развитие большинства фирм-клиентов технопарка и их удовлетворенность условиями, существующими в технопарке, и предоставляемыми услугами;
  - объединение различных местных/региональных ресурсов в кооперационную сеть, которая призвана стимулировать инновационную деятельность и экономическое развитие.
- Финансовый фактор:
  - достаточный объем инвестиций (стартовый, акционерный капитал);
  - доступ к финансированию (текущий капитал);
  - способность постоянно создавать на местах новые источники доходов при сохранении затрат на приемлемом уровне;
  - удачный выбор и достаточность площадей для технопарка.
- Управленческий фактор:
  - организаторские способности и специализированные навыки людей, возглавляющих технопарк, их приверженность проекту и готовность заниматься подготовкой других сотрудников;
  - заинтересованная и компетентная структура консультативных органов, включающая экспертный совет;
  - постепенное развитие: возможности и качество услуг должны соответствовать спросу;
  - надлежащий отбор фирм-клиентов.



**ГОСУДАРСТВЕННЫЙ КОМИТЕТ ПО НАУКЕ И ТЕХНОЛОГИЯМ  
РЕСПУБЛИКИ БЕЛАРУСЬ**

УТВЕРЖДАЮ

Председатель Государственного комитета  
по науке и технологиям Республики Беларусь

  
И. В. Войтов

«15» ноября 2010 г.

**МЕТОДИЧЕСКИЕ РЕКОМЕНДАЦИИ ДЛЯ ПРЕДПРИЯТИЙ  
И ОРГАНИЗАЦИЙ ПО ОСНОВАМ УПРАВЛЕНИЯ  
ИНТЕЛЛЕКТУАЛЬНОЙ СОБСТВЕННОСТЬЮ**

Минск, 2010

## **ГЛАВА 1. ГОСУДАРСТВЕННАЯ СИСТЕМА ОХРАНЫ И УПРАВЛЕНИЯ ИНТЕЛЛЕКТУАЛЬНОЙ СОБСТВЕННОСТЬЮ. ОСНОВНЫЕ ИНСТИТУТЫ**

**Комиссия по обеспечению охраны прав и противодействию нарушениям в сфере интеллектуальной собственности при Совете Министров Республики Беларусь** — постоянно действующий, координационный орган, обеспечивающий взаимодействие министерств, других республиканских органов государственного управления, государственных и иных организаций в целях реализации единой государственной политики в области охраны прав и противодействия нарушениям в сфере интеллектуальной собственности.

**Судебная коллегия по делам интеллектуальной собственности Верховного Суда Республики Беларусь** рассматривает гражданские дела по спорам в области авторского права и смежных прав, а также по спорам, вытекающим из применения законодательства, регулирующего отношения, возникающие в связи с созданием, правовой охраной и использованием объектов промышленной собственности.

**Государственный комитет по науке и технологиям Республики Беларусь (ГКНТ)** — республиканский орган государственного управления, проводящий государственную политику и реализующий функцию государственного регулирования и управления в сфере научной, научно-технической и инновационной деятельности, а также охраны прав на объекты интеллектуальной собственности, и подчиняется Совету Министров Республики Беларусь.

**Национальный центр интеллектуальной собственности** обеспечивает охрану прав на объекты интеллектуальной собственности, осуществляет определенные законодательством функции патентного органа и подчиняется ГКНТ. В рамках Национального центра функционируют:

- апелляционный совет при патентном органе;
- учебный центр интеллектуальной собственности;
- центр по коллективному управлению имущественными правами;
- журнал «Интеллектуальная собственность в Беларуси».

**Республиканская научно-техническая библиотека (РНТБ)** — специализированная библиотека, находящаяся в ведении ГКНТ и осуществляющая справочно-библиографическое, информационное и библиотечное обслуживание специалистов научно-технической и производственной сферы Беларуси.

**Белорусское общество изобретателей и рационализаторов (БОИР)** — республиканское общественное объединение, осуществляющее организационное руководство и нормативно-методическое обеспечение рационализаторской деятельности в республике.

**Патентные поверенные Республики Беларусь** — физические лица, аттестованные в установленном порядке Национальным центром интеллектуальной собственности, которым представлено право на представительство физических и юридических лиц перед патентным органом.

**Оценщики (по объектам интеллектуальной собственности)** — физические лица, аттестованные в установленном порядке ГКНТ, которым предоставлено право на проведение независимой оценки стоимости объектов интеллектуальной собственности.

## **ГЛАВА 2. ИНТЕЛЛЕКТУАЛЬНАЯ СОБСТВЕННОСТЬ, ПРОМЫШЛЕННАЯ СОБСТВЕННОСТЬ И СЛУЖЕБНЫЕ ОБЪЕКТЫ ПРОМЫШЛЕННОЙ СОБСТВЕННОСТИ**

**Интеллектуальная собственность** — исключительные права на результаты интеллектуальной деятельности и приравненные к ним средства индивидуализации участников гражданского оборота, товаров, работ, услуг.

Интеллектуальная собственность подразделяется на две основные сферы прав:

- авторское право и смежные права (произведения науки, литературы, искусства, исполнения, фонограммы, передачи организаций эфирного и кабельного вещания);
- промышленная собственность (решения в области техники, средства индивидуализации, селекционные достижения, ноу-хау и др.).

- Промышленная собственность распространяется:
- на **техничко-конструкторские решения**:
    - изобретения;
    - полезные модели;
    - промышленные образцы;
  - **средства индивидуализации участников гражданского оборота, товаров, работ, услуг**:
    - товарные знаки и знаки обслуживания;
    - географические указания (наименования мест происхождения товара, указания происхождения товара);
    - фирменные наименования;
  - **селекционные достижения**:
    - сорта растений;
    - породы животных;
  - **топологии интегральных микросхем**;
  - **нераскрытую информацию, в том числе секреты производства (ноу-хау)**;
  - **противодействие недобросовестной конкуренции**.

### **ГЛАВА 3. ИЗОБРЕТЕНИЕ, ПОЛЕЗНАЯ МОДЕЛЬ, ПРОМЫШЛЕННЫЙ ОБРАЗЕЦ**

Охраняются Законом Республики Беларусь от 16 декабря 2002 г. № 160-3 (ред. от 24 декабря 2007 г.) «О патентах на изобретения, полезные модели, промышленные образцы».

**Изобретение** — решение в любой области техники, относящееся к продукту или к способу, то есть представляющее собой определенный предмет как результат человеческого труда либо процесс, прием или метод выполнения взаимосвязанных действий над объектом (объектами), а также применение процесса, приема, метода или продукта по определенному назначению.

Изобретению предоставляется правовая охрана, если оно является новым (не является частью уровня техники), имеет изобретательский уровень (для специалиста явным образом не следует из уровня техники) и промышленно применимо (может быть использовано в промышленности, сельском хозяйстве, здравоохранении и других сферах деятельности).

Исключительное право удостоверяется патентом. Заявка на выдачу патента проходит предварительную (формальную) и патентную экспертизы. Патент действует в течение 20 лет с возможностью продления не более чем на 5 лет (если для применения средства, в котором использовано изобретение, требуется получение разрешения уполномоченного органа).

**Полезная модель** («малое изобретение») — техническое решение, относящееся к устройствам.

Полезной модели предоставляется правовая охрана, если она является новой (совокупность ее существенных признаков не является частью уровня техники) и промышленно применимой (может быть использована в промышленности, сельском хозяйстве, здравоохранении и других сферах деятельности). Требование изобретательского уровня к полезной модели не применяется.

Исключительное право удостоверяется патентом. Заявка на выдачу патента проходит формальную экспертизу. Патент действует в течение 5 лет с возможным продлением этого срока не более чем на 3 года.

**Промышленный образец** — художественное или художественно-конструкторское решение изделия, определяющее его внешний вид.

Промышленному образцу предоставляется правовая охрана, если он является новым (совокупность его существенных признаков неизвестна из сведений, ставших общедоступными в мире до даты приоритета промышленного образца) и оригинальным (его существенные признаки обуславливают творческий характер особенностей изделия).

Исключительное право удостоверяется патентом. Заявка на выдачу патента проходит формальную экспертизу. Патент действует в течение 10 лет с возможным продлением этого срока не более чем на 5 лет.

## ГЛАВА 4. НЕРАСКРЫТАЯ ИНФОРМАЦИЯ, СЕКРЕТЫ ПРОИЗВОДСТВА, НОУ-ХАУ

Правовое регулирование осуществляется:

- Гражданским кодексом Республики Беларусь (глава 66);
- Положением о коммерческой тайне (Постановление Совета Министров Республики Беларусь от 6 ноября 1992 г. № 670).

Лицо, правомерно обладающее технической, организационной или коммерческой информацией, в том числе секретами производства (ноу-хау), не известной третьим лицам (нераскрытая информация), имеет право на защиту этой информации от незаконного использования, если соблюдены условия, установленные п. 1 ст. 140 Гражданского кодекса, то есть когда:

- она имеет действительную или потенциальную коммерческую ценность в силу неизвестности ее третьим лицам;
- к ней нет свободного доступа на законном основании;
- обладатель информации принимает меры к охране ее конфиденциальности.

Исключительное право на нераскрытую информацию формально не ограничено каким-либо сроком и действует, пока сохраняются названные условия.

Как нераскрытая информация ноу-хау могут охраняться незапатентованные технологии, устройства, важная организационная информация, практический опыт и знания в области маркетинга, списки клиентов и так далее, а именно:

- нераскрытая информация может выступать альтернативой патентованию;
- правообладатель может защитить существенное решение патентом, а в качестве нераскрытой информации охранять сведения, полезные для его реализации, то есть комбинировать два объекта;
- правообладатель может избрать нераскрытую информацию как форму охраны любых решений и сведений, в том числе и непатентуемых, которые имеют для него коммерческую ценность.

Правила о защите нераскрытой информации не применяются в отношении сведений, которые в соответствии с законодательством не могут составлять служебную или коммерческую тайну (сведения о юридических лицах, правах на имущество и сделках с ним, подлежащие государственной регистрации, сведения, подлежащие представлению в качестве государственной статистической отчетности и др.).

## ГЛАВА 5. ТОВАРНЫЙ ЗНАК И ЗНАК ОБСЛУЖИВАНИЯ

Охраняются Законом Республики Беларусь от 5 февраля 1993 г. № 2181-XI (в ред. от 15 июля 2009 г.) «О товарных знаках и знаках обслуживания».

**Товарным знаком и знаком обслуживания** (далее — товарный знак) признается обозначение, способствующее отличию товаров или услуг (далее — товары) одного лица от однородных товаров или услуг других лиц.

В качестве товарных знаков могут быть зарегистрированы словесные обозначения, включая имена собственные, сочетания цветов, буквенные, цифровые, изобразительные, объемные обозначения, включая форму товара или его упаковку, а также комбинации таких обозначений. Иные обозначения могут быть зарегистрированы в качестве товарных знаков в случаях, предусмотренных законодательными актами Республики Беларусь.

Товарный знак может быть зарегистрирован в любом цвете или цветовом сочетании.

Исключительное право удостоверяется свидетельством. Срок действия свидетельства на товарный знак и знак обслуживания — **10 лет с возможностью периодического продления на 10 лет.**

Объем правовой охраны товарного знака и знака обслуживания определяется теми товарами и услугами, в отношении которых знак зарегистрирован. Товарные знаки и знаки обслуживания, признанные в установленном порядке общеизвестными в Республике Беларусь, охраняются в отношении любых товаров и услуг.

## ГЛАВА 6. ГЕОГРАФИЧЕСКОЕ УКАЗАНИЕ

Охраняется Законом Республики Беларусь от 17 июля 2002 г. № 127-З (ред. от 4 января 2010 г.) «О географических указаниях».

Географическое указание включает:

– наименование места происхождения товара — название страны, населенного пункта, местности или другого географического объекта, используемое для обозначения товара, особые свойства которого исключительно или главным образом определяются характерными для этого географического объекта природными условиями или иными факторами либо сочетанием природных условий и этих факторов;

– указание происхождения товара — обозначение, прямо или косвенно указывающее на место действительного происхождения или изготовления товара.

Исключительное право на наименование места происхождения товара удостоверяется свидетельством. Срок действия свидетельства — 10 лет с возможностью периодического продления на 10 лет. Право пользования зарегистрированным наименованием места происхождения товара может быть предоставлено любому лицу, находящемуся в том же географическом объекте и производящему товар с теми же свойствами.

Правовая охрана указания происхождения товара осуществляется на основании его использования (указание не требует регистрации) и состоит в недопущении использования фальшивых географических указаний и введении потребителя в заблуждение относительно действительного места происхождения товара.

## ГЛАВА 7. СЕЛЕКЦИОННЫЕ ДОСТИЖЕНИЯ

В соответствии с Гражданским кодексом права на новые сорта растений и новые породы животных (селекционные достижения) охраняются при условии выдачи патента.

Патент в соответствии с законодательством Беларуси может быть получен только на сорт растения (Закон Республики Беларусь от 13 апреля 1995 г. № 3725-ХІІ (ред. от 4 января 2010 г.) «О патентах на сорта растений»).

**Сорт растения** — группа растений, которая независимо от патентоспособности определяется признаками, характеризующими данный генотип или комбинацию генотипов, и отличается от других групп растений того же ботанического таксона хотя бы одним признаком.

Сорту предоставляется правовая охрана, если он обладает новизной, отличимостью, однородностью и стабильностью.

Патент на сорт действует в течение 25 лет с даты регистрации сорта в Реестре охраняемых сортов.

## ГЛАВА 8. ТОПОЛОГИЯ ИНТЕГРАЛЬНОЙ МИКРОСХЕМЫ

Закон Республики Беларусь от 7 декабря 1998 г. № 214-З (ред. от 4 января 2010 г.) «О правовой охране топологий интегральных микросхем».

**Топология интегральной микросхемы** — зафиксированное на материальном носителе пространственно-геометрическое расположение совокупности элементов интегральной микросхемы и связей между ними.

Правовая охрана распространяется только на оригинальную топологию.

Право на топологию удостоверяется свидетельством.

Исключительное право на использование топологии действует в течение 10 лет.

## ГЛАВА 9. ПРОТИВОДЕЙСТВИЕ НЕДОБРОСОВЕСТНОЙ КОНКУРЕНЦИИ

Правовое регулирование осуществляется:

– Гражданским кодексом Республики Беларусь (глава 68);

– Законом Республики Беларусь от 10 декабря 1992 г. «О противодействии монополистической деятельности и развитии конкуренции» (глава 4).

Три основные группы действий, которые определяются как недобросовестная конкуренция (в соответствии с Парижской конвенцией по охране промышленной собственности):

– *смешение* — все действия, способные каким бы то ни было способом вызвать смешение в отношении предприятия, продуктов или промышленной или торговой деятельности конкурента (смешение фирменных наименований, товарных знаков, имитация внешнего вида изделия и т. д.);

– *дискредитация* — ложные утверждения при осуществлении коммерческой деятельности, способные дискредитировать предприятие, продукты, промышленную или торговую деятельность конкурента;

– *введение в заблуждение* — указания или утверждения, использование которых при осуществлении коммерческой деятельности может ввести общество в заблуждение относительно характера, способа изготовления, свойств, пригодности к применению или количества.

Закон «О противодействии монополистической деятельности и развитии конкуренции» признает актами недобросовестной конкуренции:

– маркировку своего товара чужим товарным знаком и наоборот;

– копирование внешнего вида изделия конкурента;

– распространение через СМИ и рекламные издания ложной информации о финансовом состоянии конкурента, выпускаемых им товарах и других аспектах деятельности;

– распространение сведений, порочащих деловую репутацию конкурента (включая деловую репутацию учредителей и работников юридического лица);

– введение в заблуждение относительно характера, свойств, способа и места изготовления, пригодности к применению или количества товаров конкурента, в том числе посредством некорректного сравнения;

– переманивание работников конкурента или их склонение к раскрытию коммерческой тайны и др.

## **ГЛАВА 10. СЛУЖЕБНЫЕ ОБЪЕКТЫ ПРОМЫШЛЕННОЙ СОБСТВЕННОСТИ**

Правовое регулирование осуществляется:

– Законом Республики Беларусь от 16 декабря 2002 г. «О патентах на изобретения, полезные модели, промышленные образцы» (ст. 6);

– Законом Республики Беларусь от 13 апреля 1995 г. «О патентах на сорта растений» (ст. 5);

– Законом Республики Беларусь от 7 декабря 1998 г. «О правовой охране топологий интегральных микросхем» (ст. 8);

– Положением о служебных объектах промышленной собственности (Постановление Совета Министров Республики Беларусь от 23 декабря 1998 г. № 1957).

Объект промышленной собственности (ОПС) считается служебным, если он относится к области деятельности нанимателя при наличии какого-либо из следующих условий:

– деятельность, которая привела к созданию ОПС, относится к служебным обязанностям работника;

– ОПС создан в связи с выполнением работником конкретного задания, полученного от нанимателя;

– при создании ОПС работником были использованы опыт или средства нанимателя.

Право на подачу заявки и получение патента на служебный ОПС принадлежит нанимателю. Работник, создавший предполагаемый служебный ОПС, обязан письменно уведомить об этом нанимателя. Наниматель обязан в трехмесячный срок со дня получения уведомления о создании служебного ОПС подать заявку в Национальный центр интеллектуальной собственности либо уступить право на подачу заявки и получение патента автору созданного служебного ОПС с сохранением за собой права использования служебного ОПС на условиях лицензионного договора, письменно сообщив автору о принятом решении.

Автор служебного ОПС, права на который принадлежат нанимателю, имеет право на вознаграждение.

Минимальные ставки вознаграждения за создание и использование ОПС установлены Положением о порядке и условиях государственного стимулирования создания и использова-



ния объектов промышленной собственности (Постановление Совета Министров Республики Беларусь от 6 марта 1998 г. № 368):

- за создание — 10 базовых величин;
- использование — 10 % от прибыли или 15 базовых величин.

## **ГЛАВА 11. МЕЖДУНАРОДНОЕ СОТРУДНИЧЕСТВО В ОБЛАСТИ ИНТЕЛЛЕКТУАЛЬНОЙ СОБСТВЕННОСТИ (УЧАСТИЕ РЕСПУБЛИКИ БЕЛАРУСЬ)**

### **Многосторонние конвенции:**

- Конвенция, учреждающая Всемирную организацию интеллектуальной собственности (ВОИС 1967 г.) — с 26 апреля 1970 г.;
- Парижская конвенция по охране промышленной собственности (1883 г.) — с 25 декабря 1991 г.;
- Соглашение между странами СНГ о сотрудничестве по пресечению правонарушений в области интеллектуальной собственности — с 6 марта 1998 г.;
- другие (см. по объектам интеллектуальной собственности).

### **Многосторонние договоры в сфере охраны интеллектуальной собственности стран СНГ:**

- Соглашение о мерах по охране промышленной собственности и создании Межгосударственного совета по вопросам охраны промышленной собственности от 12 марта 1993 г.;
- Соглашение о сотрудничестве в области охраны авторского права и смежных прав от 24 сентября 1993 г.;
- Евразийская патентная конвенция от 9 сентября 1994 г.;
- Соглашение о сотрудничестве по пресечению правонарушений в области интеллектуальной собственности от 6 марта 1998 г.;
- Соглашение о взаимном обеспечении сохранности межгосударственных секретов в области правовой охраны изобретений от 4 июня 1999 г.

### **Многосторонние конвенции в области охраны изобретений:**

- Договор о патентной кооперации (РСТ) — с 25 декабря 1991 г.;
- Евразийская патентная конвенция (ЕАПК) — с 9 сентября 1994 г.;
- Страсбургское соглашение о Международной патентной классификации (МПК) — со 2 марта 1999 г.;
- Будапештский договор о международном признании депонирования микроорганизмов для целей патентной процедуры — с 19 октября 2001 г.

### **Многосторонние конвенции промышленных объектов:**

- Локарнское соглашение об учреждении Международной классификации промышленных образцов (МКПО) — с 12 июня 1998 г.

### **Многосторонние конвенции в области охраны в области охраны сортов растений:**

- Международный союз по охране селекционных достижений (Конвенция UPOV, Акт 1991 г.) — с 2002 г.

### **Многосторонние конвенции в области охраны знаков:**

- Мадридское соглашение о Международной регистрации знаков — с 25 декабря 1991 г.;
- Протокол к Мадридскому соглашению — с 18 января 2002 г.;
- Найробский договор об охране олимпийского символа — с 25 декабря 1991 г.;
- Ниццкое соглашение о Международной классификации товаров и услуг для регистрации знаков (МКТУ) — с 12 июня 1998 г.

### **Двусторонние соглашения между Правительством Республики Беларусь и:**

- Правительством Российской Федерации о сотрудничестве в области охраны промышленной собственности — подписано 20 июля 1994 г.;
- Правительством Украины о сотрудничестве в области охраны промышленной собственности — подписано 20 октября 1993 г.;
- Правительством Китайской Народной Республики об охране прав интеллектуальной собственности — подписано 23 апреля 2001 г.;

– Правительством Молдовы об охране прав промышленной собственности — подписано 6 апреля 2004 г.;

– Правительством Азербайджана об охране прав промышленной собственности — подписано 5 ноября 2004 г.;

– Правительством Кыргызстана об охране прав промышленной собственности — подписано 27 ноября 2006 г.

**Межведомственные соглашения в области охраны ИС с Австрией, Арменией, Болгарией, Германией, Узбекистаном, Чехией и Польшей.**

**Межведомственные соглашения об обмене патентной информацией с Австралией, Бельгией, Великобританией, Грецией, ЕПВ, Ирландией, Канадой, Южной Кореей, Нидерландами, Новой Зеландией, США, Францией, Японией, Македонией, Монголией, Хорватией, Югославией, Азербайджаном, Грузией, Казахстаном, Кыргызстаном, Литвой, Эстонией, Таджикистаном и Туркменистаном.**

## **ГЛАВА 12. ДОГОВОР О ПАТЕНТНОЙ КООПЕРАЦИИ (ДОГОВОР РСТ)**

Договор о патентной кооперации (договор РСТ) был заключен в 1970 г. Его участниками являются около 140 государств. Договор РСТ предусматривает упрощенную процедуру подачи заявок с целью получения патентной охраны в странах — участницах договора РСТ. Он дает заявителю возможность подать только одну международную заявку и указать те страны, подписавшие договор, в которых требуется охрана заявленного изобретения.

Международная заявка, оформленная в соответствии с требованиями договора, подается в установленное получающее ведомство, которым может выступать национальное патентное ведомство, региональное патентное ведомство либо Международное бюро ВОИС в Женеве. Международная заявка имеет силу правильно оформленной национальной заявки в каждом указанном государстве с даты международной подачи, которая рассматривается в качестве даты фактической подачи в каждом указанном государстве и является основанием для возникновения права конвенционного приоритета.

По каждой международной заявке проводится международный поиск, направленный на выявление информации, относящейся к изобретению и ставшей доступной для публичного ознакомления где-либо в мире посредством письменного раскрытия. Международный поиск позволяет установить, является ли заявленное изобретение новым и соответствует ли оно изобретательскому уровню.

Граждане и жители Республики Беларусь могут выбирать для проведения международного поиска и международной предварительной экспертизы Федеральный институт промышленной собственности России (ФИПС) и Европейское патентное ведомство (ЕПВ).

После проведения международного поиска осуществляются международная публикация заявки и международная предварительная экспертиза (по требованию заявителя).

На национальной стадии международная заявка рассматривается в патентных ведомствах тех государств, в которых заявитель намеревается получить охрану. При этом учитываются результаты международного поиска и международной предварительной экспертизы. Национальные ведомства принимают решение о выдаче или об отказе в выдаче патента.

## **ГЛАВА 13. ЕВРАЗИЙСКИЙ ПАТЕНТ**

Евразийская патентная конвенция (ЕАПК), заключенная в Москве 9 сентября 1994 г., вступила в силу 12 августа 1995 г. Сегодня она действует для девяти государств: Азербайджанской Республики, Армении, Республики Беларусь, Республики Казахстан, Киргизской Республики, Республики Молдова, Российской Федерации, Республики Таджикистан и Туркменистана. ЕАПК, заменяя национальные процедуры патентования, позволяет с помощью одной заявки получить патент, действующий во всех государствах-участниках.

Заявку на получение евразийского патента на изобретение белорусский заявитель должен подать через национальное патентное ведомство, которое пересылает ее в расположенное в Москве Евразийское патентное ведомство (ЕАПВ). Национальное патентное ведомство проводит пред-

варительную проверку материалов заявки на наличие сведений, составляющих государственную тайну, проверяет соблюдение формальных требований к заявке и устанавливает дату подачи евразийской заявки.

Конвенцией определены две основные фазы процедуры выдачи евразийского патента. На первой фазе ЕАПВ проводит формальную экспертизу и организует проведение по ней патентного поиска, который предоставляется заявителю и который публикуется вместе с заявкой через 18 месяцев с даты приоритета.

На второй фазе проводится экспертиза евразийской заявки по существу по ходатайству заявителя, поданному в течение 6 месяцев с даты публикации отчета о поиске.

При выдаче евразийского патента он начинает действовать для всех государств, которые являлись участниками конвенции на дату подачи евразийской заявки, однако при наступлении первого срока уплаты национальных пошлин за поддержание патента в силе заявитель может выбрать нужные ему страны и только для них уплатить годовые пошлины. Соответственно евразийский патент сохраняет свое действие только в этих странах. Удобство для наших заявителей состоит в том, что заявка подается на русском языке, не требуется перевода евразийской заявки или евразийского патента на языки государств-участников, а пошлины за поддержание патента в силе в интересующих патентообладателя государствах уплачиваются через ЕАПВ, то есть в одно место на один счет.

Вопросы нарушения евразийского патента, а также его аннулирования решаются в каждом государстве-участнике отдельно в соответствии с национальной процедурой.

## **ГЛАВА 14. МЕЖДУНАРОДНАЯ ПРОЦЕДУРА РЕГИСТРАЦИИ ТОВАРНЫХ ЗНАКОВ (МАДРИДСКАЯ СИСТЕМА)**

В соответствии с Мадридским соглашением о международной регистрации знаков (далее — Соглашение) и Протоколом к Мадридскому соглашению о международной регистрации знаков 1989 г. (далее — Протокол) заявитель может получить правовую охрану товарного знака в странах — участницах Мадридской системы.

До подачи заявки на международную регистрацию знак должен быть предварительно зарегистрирован или заявлен на регистрацию в национальном ведомстве промышленной собственности.

Международная регистрация товарного знака основывается на национальной регистрации (базовая регистрация) в том случае, если применяется Соглашение. В случае же применения Протокола регистрация может основываться как на базовой регистрации, так и на базовой заявке, поданной в ведомство страны происхождения.

Международная заявка подается в национальное патентное ведомство на английском или французском языке, а затем пересылается в Международное бюро ВОИС. Если заявка отвечает всем предъявляемым к ней требованиям, Международное бюро регистрирует знак в Международном реестре, публикует информацию о нем в официальном бюллетене ВОИС (WIPO Gazette of International Marks) и направляет владельцу знака свидетельство о международной регистрации. Кроме того, Международное бюро рассылает соответствующие уведомления всем странам, указанным в международной заявке, и в течение 12 месяцев (в рамках Соглашения) или 18 месяцев (в рамках Протокола) с даты уведомления каждая из стран-участниц проводит экспертизу знака в соответствии с национальным законодательством, подтверждая действие международной регистрации в отношении всех товаров и (или) услуг, части товаров и (или) услуг либо полностью отказывая в охране. Зарегистрированные знаки имеют точно такой же юридический статус, как и знаки, поданные и зарегистрированные в стране по национальной процедуре.

В течение пяти лет международная регистрация остается зависимой от национальной (базовой) регистрации (заявки), на основании которой была подана международная заявка. Таким образом, если базовая регистрация или заявка прекращает свое существование (например, по решению административных или судебных органов страны либо по просьбе самого владельца знака), международная регистрация исключается из Международного реестра по ходатайству национального ведомства. После истечения пятилетнего периода международная регистрация становится независимой от базовой регистрации.

Период действия международной регистрации не ограничен во времени при условии уплаты в Международное бюро ВОИС каждые 10 лет установленной пошлины.

## ГЛАВА 15. МЕЖДУНАРОДНЫЕ КЛАССИФИКАЦИИ

### **Международная патентная классификация.**

Международная патентная классификация (МПК) подразделяет всю технику на 8 разделов, 20 подразделов, 118 классов, 624 подкласса и свыше 6700 групп (из которых примерно 10 % — основные группы, а остальные — «подгруппы»).

Полный классификационный индекс является сложным индексом, содержащим индексы раздела, класса, подкласса и основной группы или подгруппы:

**А 61К 35/00 Основная**

**или группа**

**Раздел 35/84 или**

**Класс**

**подгруппа**

**Подкласс**

**Группа**

Структура классификации отражает сочетание двух основных принципов, положенных в основу МПК, — принципа тождественности функций и предметно-тематического.

МПК по возможности охватывает все области техники, изобретения в которых охраняются патентами.

В МПК применяются следующие основные правила индексирования (отнесения к определенному классу предметов):

– предмет индексируется в классе (подклассе) данного или более общего предмета (отношения «вид — род — часть — целое»):

– если требуемого класса нет, то предмет индексируется по применению;

– если нет класса по применению, то предмет индексируется по получению.

### **Международная классификация товаров и услуг.**

Международная классификация товаров и услуг (МКТУ), предназначенная для целей регистрации знаков, была официально признана Соглашением, заключенным 15 июня 1957 г. странами — участницами Ниццкой дипломатической конференции, и пересмотрена в 1967 г. в Стокгольме и в 1977 г. в Женеве.

В основу МКТУ положена Классификация, разработанная Объединенным международным бюро по охране интеллектуальной собственности (БИРПИ) — предшественником ВОИС — в 1935 г. Именно эта классификация, состоявшая из 34 классов и алфавитного перечня товаров, была принята Ниццким соглашением и позднее дополнена 11 классами услуг и алфавитным перечнем этих услуг.

Первая редакция МКТУ была опубликована в 1963 г., а с 1 января 2007 г. вступила в силу 9-я редакция МКТУ.

МКТУ состоит:

– из Общей части;

– части I «Перечень товаров и услуг, объединенных в классы»;

– части II «Алфавитный перечень товаров»;

– части III «Алфавитный перечень услуг».

Часть I содержит перечень неповторяющихся наименований товаров/услуг в соответствии с классами товаров и услуг. В каждом классе перечень расположен в алфавитном порядке по первому слову наименования товара/услуги.

Части II и III предназначены для алфавитного поиска товаров или услуг и содержат алфавитные перечни, в которых наименования товаров/услуг для всех вместе классов товаров/услуг расположены в алфавитном порядке по выделенному слову наименования товара/услуги. В наименовании товара/услуги последовательно выделяются все значимые слова, однако местоположение слов

в наименовании товара/услуги не изменяется. Наименование товара/услуги всегда неизменное и такое же, как и в части I. После текста наименования следует номер класса товара/услуги.

#### **Международная классификация изобразительных элементов товарных знаков.**

12 июня 1973 г. было принято Венское соглашение, введенное в действие с 9 августа 1985 г., целью которого явилось утверждение Международной классификации изобразительных элементов товарных знаков. Однако не все товарные знаки подпадают под эту классификацию, а только те, которые содержат изобразительные элементы. Такими элементами являются изображения людей, животных, растений, небесных тел, ландшафтов, геометрических фигур и тел и т. д. Классификация изобразительных элементов позволяет систематизировать все товарные знаки и их элементы, включающие эмблемы, символы или рисунки. Это важно при осуществлении поиска среди имеющихся товарных знаков с изобразительными элементами.

Классификация представляет иерархическую систему, которая развивается от общего к частному, подразделяя все изобразительные элементы на категории, деления и секции. К ним даются соответствующие разъяснения. Они касаются либо классификации в целом, либо категории, деления, секции.

#### **Международная классификация промышленных образцов.**

Международная классификация промышленных образцов (МКПО) была учреждена Соглашением, заключенным между странами — участницами Парижской конвенции по охране промышленной собственности на объединенной дипломатической конференции в Локарно (Швейцария) 8 октября 1968 г. (Локарнское соглашение, Локарнская классификация).

Локарнская классификация охватывает все сферы материального производства и состоит:

- из перечня классов и подклассов;
- алфавитного перечня наименований изделий, в котором промышленные образцы объединены с указанием соответствующих им классов и подклассов;
- пояснительных примечаний.

Классы в классификации следуют не в логической последовательности. Всего классов — 32, в том числе класс 99 — «Разное», к которому относятся все изделия, не охваченные предшествующими классами. Они обозначаются арабскими цифрами. Подклассы (их 223) обозначаются цифрами от 01 до 99, то есть каждый класс может состоять из 99 подклассов.

Алфавитный перечень наименований изделий состоит из 6831 наименования. Первая часть перечисляет отдельно для каждого подкласса в алфавитном порядке наименования изделий, которые принадлежат этому подклассу. Вторая часть перечисляет все наименования изделий в алфавитном порядке независимо от класса, к которому каждое из них принадлежит. Пояснительные примечания внесены в перечень классов и подклассов.

## **ГЛАВА 16. ПАТЕНТНАЯ ДОКУМЕНТАЦИЯ**

Патентная документация отражает официальные публикации патентных ведомств:

- описания к заявкам на изобретения;
- описания изобретений;
- официальные патентные бюллетени.

Патентные документы раскрывают техническую информацию путем описания изобретений в соответствии с требованиями действующего патентного закона и указания на новизну и изобретательский уровень путем ссылки на существующий уровень техники.

Патентные документы имеют унифицированную структуру:

- формула передает то, что является существенно новым;
- описание показывает предысторию технического развития до данного изобретения и четко определяет различие между предшествующей технологией и тем, какой вклад делает данное изобретение в части развития технологии.

Патентный документ содержит два типа информации:

- библиографическую информацию;
- техническую информацию.

#### **Библиографическая информация.**

Эта информация представляется на первой странице патентного документа и включает в основном следующее:



- даты, наименования и адреса публикующего ведомства, а также лиц или компаний, имеющих отношение к патенту, таких, как: изобретатель, обладатель патентного права, представитель или патентный поверенный;
- классификационные символы МПК и в некоторых случаях также символы национальной патентной классификации;
- название изобретения, реферат описания изобретения и основной чертеж или химическую формулу.

Каждый элемент из библиографических данных, находящихся на первой странице патентного документа, идентифицируется двузначным цифровым кодом — ИНИД (Международные коды для идентификации данных).

#### **Техническая информация.**

Техническая информация, содержащаяся в патентных документах, обычно включает 4 элемента:

- краткое состояние уровня техники, насколько это известно автору;
- детальное описание изобретения, изложенное таким образом, чтобы специалист в данной области был в состоянии осуществить это изобретение;
- один или несколько чертежей (или химическую формулу), наглядно иллюстрирующих функционирование изобретения;
- формулу, которая определяет объем изобретения.

#### **Отчет о поиске.**

Отчет о поиске содержит ссылки на документы, в отношении которых эксперт считает, что они описывают аналогичные или идентичные решения, что и заявленное изобретение. Если одно из технических решений, приведенных в отчете о поиске, является идентичным изобретению, описанному в заявке, то данное изобретение рассматривается как не обладающее новизной и патент в этом случае не выдается.

#### **Публикация патентных документов.**

Патентные документы в том виде, в каком они публикуются ведомствами промышленной собственности, являются первичными источниками патентной информации. Так называемые вторичные источники патентной информации представляют собой библиографическую информацию, в некоторых случаях включающую рефераты к патентным документам, предназначенные для оказания помощи пользователям при поиске определенных патентных документов, и опубликованную в официальных патентных бюллетенях.

#### **Форма документов.**

Ведомства по промышленной собственности публикуют свои патентные документы и связанные с ними данные в различных формах, используя различные информационные носители. Носители патентной информации, которые в настоящее время имеются на международном рынке, включают следующие носители, перечень которых является неполным:

- на бумаге;
- микрофишах;
- компакт-дисках.

## **ГЛАВА 17. ПАТЕНТНЫЕ ИССЛЕДОВАНИЯ**

### **Основные термины и определения.**

**Патентные исследования (ПИ)** — это исследования, проводимые в основном на базе патентной информации, зафиксированной в патентных документах с привлечением (при необходимости) некоторых других видов информации, направленные на определение технического уровня, тенденций и направлений развития объектов техники, их патентоспособности, конкурентоспособности и патентной чистоты.

В настоящее время под ПИ понимаются информационно-аналитические исследования, проводимые в процессе создания, освоения и реализации продукции с целью обеспечения высокого технического уровня и конкурентоспособности этой продукции, а также сокращения затрат на ее создание за счет исключения дублирования исследований и разработок.

К основным терминам и определениям, которые употребляются в процессе ПИ, относятся следующие:



**Мировой технический уровень** — наивысшие достижения в мировой практике конкретного вида объекта техники, который в наибольшей степени удовлетворяет потребность потребителя. Мировой ТУ определяется на основе изучения технических решений (изобретений), предложенных и зафиксированных в патентных документах (описаниях к заявкам и выданным патентам). Практически мировой уровень существует только в описаниях, а не в конкретных вещах.

**Технический уровень производства (ТУП)** — уровень конкретного вида объекта техники (продукции), выпускаемой на предприятиях отрасли в сравнении с мировым техническим уровнем, техническим уровнем фирм-конкурентов. По каким-либо основным критериям ТУП может соответствовать и не соответствовать мировому уровню.

**Объект техники** — это промышленная продукция (машины, приборы, оборудование, инструменты, материалы, объекты капитального строительства, научно-техническая продукция, технологические процессы, включая химические, биотехнологические, сельскохозяйственные; медицинские препараты и способы лечения людей и животных).

**Тенденция развития** — это направление, в котором преимущественно развивается объект техники (машина, прибор, технология и др.). Определяется на основе изучения патентных документов по интересующим вопросам на глубину 10–15 лет с расстановкой их в хронологическом порядке и МПК.

**Патентоспособность** — соответствие технического решения (предложенного как изобретение) трем критериям патентоспособности:

- мировой новизне;
- изобретательскому шагу (уровню);
- промышленной применимости.

**Патентная чистота** — это возможность товара, созданного с использованием изобретений, быть проданным, поставленным для продажи, выставки, производства на территории государств, куда он поставляется без нарушения прав патентообладателей этих изобретений.

**Конкурентоспособность товара** — это совокупность характеристик продукта и сопутствующих его продаже и потреблению услуг, отличающих его от продуктов-аналогов по степени удовлетворения, по уровню затрат на его потребление и эксплуатацию. Это способность товара соответствовать ожиданиям потребителей, способность товара быть проданным с получением прибыли.

**Ноу-хау** — это полностью или частично конфиденциальные знания технического, экономического, административного, финансового или иного характера, предоставляющие их владельцу определенные преимущества.

**Нераскрытой (конфиденциальной) информацией** считается такая информация, которая имеет действительную или потенциальную коммерческую ценность в силу трех условий:

- неизвестности третьим лицам;
- отсутствия свободного доступа на законном основании;
- обладатель самостоятельно принимает все меры по охране своих секретов.

При несоблюдении хотя бы одного из этих условий право на защиту теряется. Нераскрытая информация не регистрируется. Срок охраны не ограничен.

#### **Необходимость проведения патентных исследований.**

ПИ как явление в научно-технической деятельности имеют более чем 50-летнюю историю в развитых капиталистических странах и почти 30-летнюю — в СССР. В зарубежной практике начало ПИ было положено в крупных компаниях, предприятиях и фирмах и было связано с активизацией инновационной деятельности, которая вызывается экономическими причинами — изменением структуры потребностей рынка, увеличением капиталовложений в НИОКР и другими факторами, формирующими научно-техническую политику. Диктуется это и необходимостью защиты (охраны) разрабатываемых новых технических решений от их безвозмездного использования конкурентами. В принципе — все это вызывается конкурентной борьбой за получение большей прибыли.

Возникли ПИ на постоянном росте числа публикаций патентных документов в промышленно-развитых странах и обращения внимания на возможность получения интересующих вопросов при статистическом исследовании этого роста. Результаты статистических исследований патентных документов оказались достаточно достоверным индикатором научно-технического прогресса. С помощью патентно-статистических исследований установлена весьма существенная связь между:

- патентованием изобретений и уровнем экономического развития страны;
- количеством принадлежащих стране или фирме патентов и ее затратами на НИОКР;
- уровнем изобретательской активности в определенной области и перспективностью соответствующего научно-технического направления;
- структурой взаимного зарубежного патентования и экспортно-импортной политикой;
- частотой цитирования патентов в более поздних публикациях и качеством защищаемой ими технологии;
- средним возрастом цитируемых при экспертизе патентов и сроками обновления технических решений;
- количеством патентных документов — аналогов и коммерческой значимостью защищенного ими технического решения и др.

Аналитические возможности использования патентных документов основываются на их специфических особенностях, на уникальности содержащейся в них информации, позволяющей успешно решать многие поисково-аналитические задачи.

Первой уникальной особенностью является информация, возникающая в связи с необходимостью защиты новой разработки (технического решения) от использования его другими лицами, что требует подачи заявки на получение патента прежде, чем подробности этого технического решения будут раскрыты. Отсюда опубликованная патентная заявка является первым и нередко единственным источником сведений об изобретении. Исследования показывают, что 80 % такой информации нигде более не публикуется.

Второй особенностью патентного документа является то, что к описанию изобретения предъявляется требование, чтобы специалист в этой области мог воссоздать изобретение. То есть оно должно быть достаточно подробным, проиллюстрированным чертежами и примерами осуществления, описанным в статике и динамике.

Третьей особенностью является унифицированная для всего мирового сообщества индексация патентных документов в соответствии с МПК, что в значительной степени облегчает поиск нужных документов.

К другим, не менее важным особенностям относятся:

- наличие в документе не только сведений о том, что защищается, но и о предшествующем уровне техники, так как описываются аналогичные ранее опубликованные технические решения, взятые из патентных документов или научно-технической литературы, имеющие прямую связь с предлагаемым решением;
- подача заявки на одно и то же изобретение для получения патента в различных странах и публикация описания на языках этих стран позволяет выбрать документ на знакомом языке;
- стандартная структура описания дает возможность быстро знакомиться с сущностью предложенного и легко сравнивать решения;
- обязательность представления большого числа библиографических сведений в патентном документе по странам, годам приоритета, тематическим направлениям и так далее, создает условия для широкого применения статистических методов их обработки и проведения других видов исследований.

Эти особенности патентных документов делают их незаменимыми при использовании в следующих случаях:

- для избегания дублирования уже кем-то проделанной работы;
- избегания нарушения прав патентовладельцев на существующие и действующие патенты;
- определения возможности применения в случае прекращения действия патентов на территориях интересующих стран;
- получения сведений о состоянии конкретных областей техники на текущий момент и определения тенденций их развития путем выявления числа заявляемых патентов по определенным техническим направлениям;
- выяснения возможности лицензирования технологий;
- получения наиболее достоверных сведений о конкурентах;
- определения партнеров с целью кооперирования в выпуске продукции или проведения совместных НИОКР и др.

Изучение патентных документов может дать толчок новым идеям, особенно в несвязанных между собой областях техники, на стыках областей техники.

В конкурентной борьбе патентная документация дает информацию о наиболее коммерчески ценных технологиях конкурентов, помогает оценить их будущую стратегию, сильные и слабые стороны их исследований и разработок.

Учитывая отмеченные особенности патентных документов, основным методологическим подходом научно-технического прогнозирования является анализ динамики изобретательской активности (патентования изобретений) с использованием патентно-статистических методов.

Этот подход базируется на построении динамических рядов патентных документов по годам приоритета или годам первой публикации (предпочтительнее — по годам приоритета) по какой-либо стране, фирме, группе стран за определенный промежуток времени (10–15 лет), предшествующих проводимым исследованиям.

На основе этих сведений появляется возможность формировать стратегию работы по созданию новых технических решений, обосновывать их охрану и зарубежное патентование, вести подготовку производства новой продукции и определение времени выхода с ней на рынок.

Исходя из вышеизложенного, становится понятно почему патентные ведомства промышленно-развитых стран в течение нескольких десятилетий проводят аналитические исследования с использованием, прежде всего, патентной информации с дополнением ее некоторыми другими источниками. При этом широко используются материалы патентной статистики, привлекающие исследователей весьма высокой степенью корреляции между показателями патентования изобретений в конкретных технических областях, странах, фирмах и состоянием их научно-технической и производственно-экономической деятельности.

Вступление РБ на путь рыночной экономики, интеграция в общемировое экономическое и информационное пространство означает необходимость принять во внимание главную движущую силу рынка — конкуренцию.

Чтобы выходить на международный рынок со своим товаром, надо быть уверенным в том, что товар конкурентоспособен, то есть востребован потребителем и может быть продан с прибылью.

Для этого необходимо знать своих конкурентов, знать, какие потребительские свойства сегодня предъявляются потребителем (покупателем), какие рынки освоены конкурентами, объемы продаж, цены и так далее, то есть знать все о конкурентах и их конкурентных преимуществах.

В целом рыночная экономика требует непрерывно следить за своими конкурентами — осуществлять конкурентную разведку. Инструментом ведения конкурентной разведки являются ПИ, мониторинг патентной информации.

#### **СТБ 1180-99 «Патентные исследования. Содержание и порядок проведения».**

Основным руководящим документом для всех субъектов хозяйствования независимо от формы собственности является Государственный стандарт Республики Беларусь СТБ 1180-99 «Патентные исследования. Содержание и порядок проведения». Стандарт утвержден Постановлением Госстандарта РБ от 30 сентября 1999 г. и введен в действие с 1 января 2000 г. Практического использования не получил.

Стандарт относит ПИ к прикладным НИР, которые являются обоснованием принимаемых решений, как на уровне правительственных органов, так и на уровне субъектов хозяйствования (НИИ, предприятий, вузов и др.)

Разработка этого стандарта, заложенные в нем требования основываются на опыте работы и проведения ПИ в отраслях промышленности, предприятий и организаций в СССР, начиная с 1973–1975 гг. С 1984 г. действовал ГОСТ СССР 15.011-82 «Патентные исследования. Содержание и порядок проведения».

Однако времена СССР и наше время характеризуются кардинальными различиями. Уходит в прошлое командно-административная система, экономика переходит на рыночные отношения, предприятия и организации получили полную самостоятельность в своей хозяйственной деятельности, в том числе и во внешнеэкономической деятельности, снят железный занавес, экономическая жизнь Республики Беларусь интегрируется в общемировое рыночное и информационное пространство, где конкурентоспособность товара играет решающую роль. Охрана ОПС базируется на частной собственности, а не на общественной, как это было во времена СССР. Все это приводит к необходимости обратить серьезное внимание на проведение ПИ с ориентацией на наше время.

СТБ 1180-99 содержит Общие положения, содержание и порядок исследований, построение, изложение и оформление отчета, устанавливает ряд обязательных и рекомендуемых форм для отчета.

### **Жизненный цикл продукции (ЖЦП).**

Стандарт устанавливает период проведения ПИ. В соответствии с СТБ они должны проводиться на всех стадиях и этапах ЖЦП, то есть это постоянная, непрерывная работа на протяжении всего жизненного цикла продукции или технологии. На основании ПИ вырабатывается техническая политика, стратегия и тактика производственной деятельности и государства, и субъектов хозяйствования.

ПИ проводятся (СТБ 1180-99):

- при прогнозировании и планировании выпуска продукции;
- обосновании технического задания (ТЗ) на создание новой или модернизированной продукции;
- проведении НИР;
- проведении опытно-конструкторских (ОКР) и опытно-технологических работ (ОТР);
- в процессе организации опытного, серийного и массового производства продукции;
- процессе коммерческой реализации продукции на внутреннем и (или) зарубежном рынках.

Причем непрерывностью проведения ПИ на всех перечисленных выше этапах обеспечивается своевременность принятия правильных управленческих решений в отношении продолжения совершенствования и производства продукции или снятия ее с производства и разработку новых образцов.

В зависимости от стадий и этапов ЖЦП ПИ различаются по типу решаемых задач (табл. 1) и видам ПИ (табл. 2):

- патентно-информационные — при прогнозировании, выявлении тенденций и направлений развития отраслей, подотраслей промышленности или продукции, при планировании и проведении НИР, при подготовке к проектным разработкам;
- патентно-технические — предшествуют стадии проектных, конструкторских и технологических работ, разработке эскизных проектов, при создании опытных образцов, их серийном производстве и совершенствовании технологии, продукции;
- патентно-конъюнктурные — предшествуют расширенному воспроизводству и при расширенном воспроизводстве, при ликвидации узких мест производства, при обосновании утилизации.

В основе этих исследований — постоянное сопоставление своей продукции с продукцией конкурентов, своего портфеля патентов с портфелем конкурентов.

Отсюда следует жизненная необходимость непрерывного отслеживания деятельности конкурентов.

При каждом из упомянутых видов ПИ включают **статистический анализ** и **содержательный анализ**.

Статистический анализ позволяет на основе хронологических исследований количественных показателей (объемов патентных документов, их уменьшения или увеличения) по интересующим областям деятельности определять мировой технический уровень, мировые тенденции и направления развития на макроуровне, выявлять страны и фирмы, которые являются носителями этих тенденций и разработчиками выявленных направлений.

Содержательный анализ — это анализ конкретных технических решений, которые указывают конкретные пути развития выбранного направления.

Если на первых стадиях ЖЦП основное внимание уделяется статистическому анализу, то со стадии НИР и на последующих стадиях — содержательному анализу, так как требуется выбор направления, конкретных способов и устройств для конкретного воплощения задуманного направления.

Это условное разделение. Нужно понять, что на стадии прогнозирования больше статистического анализа, а на конечной стадии производства — содержательного, так как стоит задача совершенствования уже действующей технологии, оборудования, организации и управления производством.

ПИ проводят (СТБ 1180-99):

- заказчик (государственный орган, основной потребитель);
- исполнитель НИР;
- исполнитель ОКР и ОТР (разработчик);
- изготовитель (поставщик);
- иные участники гражданского оборота при решении вопросов правовой охраны ОПС, в том числе граждане РБ.

Проведение ПИ и представление их результатов предусматривается в договорной и планово-технической документации на выполнение работ.

При отсутствии возможности самостоятельно выполнить ПИ стандарт допускает привлечение к этой работе третьих лиц (сторонних организаций) на основе договора (контракта).

Результаты ПИ оформляются отчетом, который не подлежит передаче за границу в составе комплектной документации. Отчет о ПИ, как правило, хранится у того, кто их проводил, или устанавливается соответствующим договором. Согласно п. 7.4. СТБ 1180-99, отчет о ПИ регистрируется в НЦИС.

Задачи патентных исследований в зависимости от жизненного цикла продукции

Виды задач патентных исследований	Прогнозирование		Планирование		НИР	ОКР, ОТР	Опытное, серийное производство	Проверка состояния рынка	Массовое производство	Утилизация
	Анализ технических решений, отбор идей	Анализ возможности производства и сбыта	Формирование технического задания							
Определение требований к продукции	+	+	+		-	-	-	+	-	-
Отбор наиболее эффективных НТД	+	+	-		+	+	-	-	-	-
Оценка технического уровня	-	-	-		+	+	+	-	+	+
Анализ тенденций и направлений развития	+	+	-		-	-	-	+	-	-
Анализ условий конкуренции	+	+	+		-	-	-	+	-	+
Правовая охрана новых технических решений	-	-	-		+	+	+	-	-	-
Экспертиза на ПЧ	-	-	-		+	+	+	-	-	-

Основные оценочные показатели качества продукции.

1. Производительность, технические и экономические характеристики.
2. Расход электроэнергии, топлива.
3. Надежность и безопасность в эксплуатации.
4. Показатели эргономики: эстетика, комфортность, производственная санитария.
5. Экологическая безопасность.



Таблица 2

## Виды патентных исследований

## Стадии ЖЦП

1	2	3	4	5	6	7	8
Прогнозирование	Формирование планов НИОКР	НИР	ОКР и ОТР	Производство	Поставка	Потребление и эксплуатация	Утилизация
Патентно-информационные исследования		Патентно-технические исследования		Патентно-конъюнктурные исследования			
Этапы ЖЦП							
1	2.1	3.1	4.1	5.1	6.1	7.1	8
Прогнозные исследования для обоснования выбора перспективных направлений развития	Поисковые исследования. Определение направлений деятельности	Разработка ТЗ	ТЗ	Серийное производство	6.1	7.1	Маркетинговые исследования
	Планирование	Выполнение НИР	Оформление результатов	Опытные испытания	6.2	7.2	
	2.2	3.2	3.3	4.2	5.2	6.3	
	3.1	3.3	4.3	4.4	5.3	6.3	
	3.2	3.4	4.4	4.5	5.1	6.1	
	3.3	3.4	4.5	4.6	5.2	6.2	
	3.4	3.4	4.6	4.7	5.3	6.3	
	3.5	3.5	4.7	4.8	5.4	6.4	
	3.6	3.6	4.8	4.9	5.5	6.5	
	3.7	3.7	4.9	5.0	5.6	6.6	
	3.8	3.8	5.0	5.1	5.7	6.7	
	3.9	3.9	5.1	5.2	5.8	6.8	
	3.10	3.10	5.2	5.3	5.9	6.9	

## **ГЛАВА 18. ЗАДАНИЕ, ЦЕЛИ И ЗАДАЧИ НА ПРОВЕДЕНИЕ ПАТЕНТНЫХ ИССЛЕДОВАНИЙ**

Задание должно оформляться по форме обязательного приложения А СТБ 1180-99.

Особое внимание следует обратить на формулировку целей (задач) ПИ, которые записываются в задании.

В зависимости от стадий и этапов ЖЦП цели (задачи) проведения ПИ меняются. Наиболее распространенные из них представлены далее.

**Цель — установление требований потребителей к данной продукции.**

Эта цель (задача) ставится для обоснования ТЗ на разработку новых или модернизированных видов продукции, проведения различных сопоставительных оценок продукции в целом и ее составных частей, технологии изготовления и др.

**Цель — выявление и отбор наиболее эффективных (коммерчески значимых) научно-технических достижений, связанных с совершенствованием продукции.**

На основе анализа найденных технических решений принимаются управленческие решения — использовать или не использовать известные выявленные технические решения для создания или модернизации своей продукции. Если использовать, то необходимо определить, что может помешать использованию (действие патента на территории своей страны или на территории других стран, куда может поставляться продукция) и др.

**Цель — определение технического уровня промышленной продукции.**

Эта цель присутствует постоянно при проведении ПИ на всех стадиях и этапах ЖЦП. По существу именно эта цель обязывает проводить непрерывное отслеживание как сегодняшних, так и будущих изменений, которые происходят или будут происходить с продукцией, поставляемой на рынок. Зная и предвидя эти изменения, которые содержатся, предлагаются в появляющихся новых технических решениях, выстраивается своя собственная стратегическая политика и тактические действия, принимаются соответствующие обоснованные управляющие решения.

**Цель — определение патентоспособности объектов промышленной собственности.**

Эта цель также присутствует постоянно на всех этапах ЖЦП. В рыночных условиях обеспечение конкурентоспособности продукции происходит за счет ее постоянной модернизации, снижения издержек производства (сырья, энергии, трудовых затрат), повышения качества продукции и удовлетворения повышающихся потребностей. В основе всего этого лежат новые технические, экономические, организационные и другие решения. Если экономические и организационные решения не являются ОПС и охраняются как ноу-хау, то технические решения могут быть защищены получением охранных документов. Отсюда определение патентоспособности разработанных технических решений с целью их открытой защиты становится просто необходимостью.

Как показывает практика, сегодня эта цель должна присутствовать у каждого изобретателя, который собирается оформлять заявку (на изобретение, полезную модель, промышленный образец, сорт растения). Достижение этой цели при постоянном и надлежащем проведении ПИ обеспечивается автоматически. Мало того, именно патентные исследования позволяют творческому человеку находить новые патентоспособные решения, потому что они дают возможность видеть идеи созданных решений, близкие аналоги, выбирать прототип.

**Цель — определение условий беспрепятственной реализации промышленной продукции на рынке конкретной страны.**

Достижение этой цели связано с исследованием патентной чистоты продукции, то есть с сопоставлением использованных в вашей продукции технических решений с теми техническими решениями, которые охраняются в данной стране на момент выхода вашей продукции на рынок этой страны. Этим определяется, нарушите вы или не нарушите права третьих лиц, которые владеют патентами на ОПС, действующими на территории данной страны.

**Цель — выявление тенденций и направлений развития рынка продукции конкретного вида.**

Достижение этой цели обеспечивается проведением анализа технических решений (изобретений, полезных моделей, промышленных образцов, ТЗ), которые могут быть отобраны для дальнейшего совершенствования конкретных видов продукции. Одновременно выясняется, ка-

кие организации, фирмы, занимаются этими вопросами и по каким направлениям, выявляются конкуренты, определяется их активность по странам, выявляются намерения расширения или сужения своего участия на рынке с данным видом продукции.

**Цель — определение стоимостной оценки ОПС.**

Эта цель, как правило, ставится при решении вопросов продажи или покупки лицензий, при постановке ОПС на баланс предприятия в качестве нематериальных активов, при включении их в уставной капитал организуемых новых или совместных предприятий, при покупке предприятий или их слиянии и др.

Необходимость ПИ возникает и при проведении технологического аудита на предприятии или в организации.

**Технологический аудит (ТА)** — это инвентаризация всего имеющегося научно-технического потенциала предприятия или организации, включая ОПС, ноу-хау и производственного персонала. Главной целью ТА является выявление узких мест производства, поиск наиболее рационального пути их устранения, прежде всего, за счет имеющегося своего неиспользованного потенциала с привлечением мировых достижений.

ТА заключается в анализе технологий, опыта, знаний, оборудования и других материальных и нематериальных активов и разработке рекомендаций по выбору возможных направлений деятельности, коммерческой реализации своих активов и др.

В задании на проведение ПИ включается календарный план, где в первой графе формулируются цели (задачи) ПИ подразделения – исполнители, ответственные исполнители, сроки начала и окончания, отчетные документы (табл. 3).

Таблица 3

**Календарный план**

Виды (цели) патентных исследований	Подразделения-исполнители (соисполнители)	Ф. И. О. ответственных исполнителей	Сроки выполнения	Разделы, отчетные документы
Установление требований к предмету исследования	Патентно-лицензионный и информационный отдел	Петров А.А.	01.01.2006–30.06.2006	Перечень основных требований
Выявление тенденций развития предмета исследований	Патентно-лицензионный и информационный отдел	Иванов С.А.	01.01.2006–30.06.2006	Обоснование и выводы о тенденциях
Выявление ведущих фирм	Патентно-лицензионный и информационный отдел	Иванов С.А.	01.01.2006–30.06.2006	Перечень фирм, их направлений
Выявление и отбор технических решений	Подразделение-разработчик	Сидоров В.В.	01.01.2006–30.06.2006	Обоснование отбора технических решений
Обоснование возможности применения известных решений	Подразделение-разработчик	Сидоров В.В.	01.01.2006–30.06.2006	Обоснование возможности применения
Исследование патентной чистоты	Патентно-лицензионный и информационный отдел	Петров А.А.	01.03.2007–30.06.2007	Выводы о патентной чистоте
Определение патентоспособности	Патентно-лицензионный и информационный отдел	Иванов С.А.	01.03.2007–30.06.2007	Выводы о возможности охраны, в том числе за рубежом

Задание подписывается руководителями патентного и информационного подразделений, подразделения исполнителя работы и подразделений-соисполнителей с расшифровкой подписей и указанием даты подписания.

Задание утверждается руководителем работы (темы).

## ГЛАВА 19. РАЗРАБОТКА РЕГЛАМЕНТА ПОИСКА

Особое внимание на подготовительном этапе к проведению ПИ следует обратить на разработку регламента поиска и поискового предписания для исполнителей поиска, то есть на понимание предмета интереса, формулировку предмета поиска и на выработку поискового предписания.

Если такое понимание есть, предмет интереса обозначен, а предмет или предметы поиска сформулированы, можно приступить к составлению регламента поиска, то есть программы поиска и поискового предписания.

Оформление регламента поиска осуществляется по следующей форме:

Регламент поиска № \_\_\_\_\_

Дата составления регламента \_\_\_\_\_

Наименование работы (темы) \_\_\_\_\_ Шифр работы (темы) \_\_\_\_\_

Номер и дата утверждения задания \_\_\_\_\_ Этап работы \_\_\_\_\_

Цель поиска \_\_\_\_\_  
(в зависимости от задач патентных исследований, указанных в задании)

Обоснование регламента поиска \_\_\_\_\_  
*(записывается кратко, при необходимости пояснения может быть  
приведено на отдельном листе)*

Начало поиска \_\_\_\_\_ Окончание поиска \_\_\_\_\_

**Регламент поиска** — это общая программа проведения поиска нужных документов. Его разработка должна вестись руководителями, ответственным исполнителем этапа ПИ.

С практической точки зрения составление регламента поиска необходимо начинать с изучения ТЗ на работу и собеседования с руководителем работы (темы). Одновременно с разработкой регламента поиска необходимо вести и разработку поискового предписания, которое будет являться руководящим документом для конкретных исполнителей поиска.

Форма регламента поиска (СТБ 1180-99) приведена в табл. 4.

## Форма регламента поиска

Предмет, объект поиска и его составные части	Код страны поиска	патентные		Источники информации			Глубина ретроспективы	Наименование баз данных
		Наименование	Рубрики МПК, НКИ, МКПО, МКТУ	Наименование НТИ	Рубрики УДК, ГАСНТИ и др.	Наименование		
Указывается конкретный предмет поиска (способы, устройства, вещества)	Двубуквенный код по ст. ВОИС	Рубрики МПК, НКИ, МКПО, МКТУ	Рубрики УДК, ГАСНТИ и др.	Коды товаров ГС, СМТК ООН, БТН	Глубина ретроспективы	Наименование баз данных		
Каждый предмет поиска записывать отдельно	RU, US, EP, EA, WO, DE, GB, FR, CN, AT, CA, AU, JP и др.	Указывают с точностью до подкласса, группы, подгруппы	Указываются как можно точнее	РЖ ВИНТИ; сборники реферативных отчетов о НИОКР; аналитические доклады; материалы конференций	см. СТБ 1180-99	БИКИ; аналитические доклады о мировых рынках; промышленные каталоги, рекламные проспекты	7–10, 10–15 лет	Изобретения, полезные модели, промышленные образцы БД; ВИНТИ; БД GLOBAL PAT; БД «Изобретения стран мира»; БД JORAL; БД USPTO A, B

Руководитель патентного подразделения \_\_\_\_\_

личная подпись, расшифровка подписи, дата

Руководитель информационного подразделения \_\_\_\_\_

личная подпись, расшифровка подписи, дата

Руководитель библиотеки (если она привлекается для поиска) \_\_\_\_\_

личная подпись, расшифровка подписи, дата

Руководитель подразделения-исполнителя \_\_\_\_\_

личная подпись, расшифровка подписи, дата

Руководитель подразделения-соисполнителя \_\_\_\_\_

личная подпись, расшифровка подписи, дата

Поисковое предписание должно обеспечивать следующие возможности.

1. Привлечение конкретных специалистов к проведению поиска и распределение обязанностей по поиску (информационные работники, работники библиотек, патентоведы).

Конкретность критериев отбора информации необходима для каждого из них. Должен быть определен коридор информационного поля, по которому работник будет искать и отбирать информацию, а также форма записи информации. Это обеспечит значительное сокращение так называемого информационного шума, то есть отбора ненужной информации, не относящейся к предмету поиска.

2. Запись отобранной информации должна быть строго регламентирована, кратка, точна, структурирована. Запись производится в табличные формы отчета о поиске. Если это будет сделано, то отобранная информация уже на этом этапе, этапе поиска и отбора, будет в большей своей части систематизирована и подготовлена к анализу.

3. Четкое указание источников информации, индексов классификаций (УДК, МПК, НКИ и др.), ключевых слов и характерных словосочетаний.

Для выработки поискового предписания, для получения четкого представления о конечной цели ПИ и методики их выполнения необходимо:

– назначить ответственного исполнителя ПИ — это, как правило, патентный работник, который обеспечивает методологическое и методическое руководство и координацию проведения работ;

– разработать регламент поиска в целом и поисковое предписание для каждого исполнителя поиска — это главная обязанность ответственного исполнителя.

Для этого ответственный исполнитель должен встретиться с руководителями, ответственными исполнителями работ на той стадии ЖЦП (НИР, ОКР, ПТР), к одному из этапов которой отнесен этап ПИ, и на основе общего технического задания уяснить задание ПИ.

В процессе этих встреч рекомендуется выяснять (задавать) конкретные вопросы и получать ясные ответы, независимо от того, положительные или отрицательные они будут.

Ниже приведен примерный перечень вопросов, которые следует задать руководителям, ответственным исполнителям и специалистам.

1. Сформулируйте цель (цели) работы в целом, как они поставлены в техническом задании. Чем вызвана постановка такой цели?

Здесь важно чтобы тот, кто будет отвечать, свободно обрисовал ситуацию, на основании которой было составлено ТЗ на работу в целом. Важен не формальный подход, а деловой. Возможны уточняющие вопросы. В итоге собеседники должны прийти к общей формулировке ответа на поставленный вопрос.

2. Сформулируйте основные задачи работы (исследования). На решение каких технических или иных проблем они направлены?

3. На разработку или на использование какого типа (вида) технических решений направлена работа в целом, пусть даже предположительно (вещества, материала, устройства, способа, процесса или технологии в целом)?

4. Какова цель работы на конкретном ее этапе (в текущем квартале, году)?

5. Проводились ли какие-либо ПИ на предшествующих данной работе стадиях ЖЦП (на этапе прогнозирования, планирования, НИР или при проведении поисковых исследований)? Если да, то кто это делал, как они оформлены, кто владелец отчета, где он хранится?

6. Известны ли организации, которые выполняли подобные работы в РБ? Есть ли какие-либо документы о результатах этих работ (отчеты о НИР, ОКР, публикации, выступления на семинарах, конференциях)?

7. Разложите технологический процесс (способ, устройство, материал) на основные элементы и укажите те из них, на совершенствование которых будут направлены усилия в процессе выполнения работ.

8. Назовите основные термины, ключевые слова, словосочетания, на которые нужно обращать внимание при поиске информации (составьте перечень ключевых слов и словосочетаний).

9. На достижение каких показателей или улучшение потребительских свойств продукции будут или могут влиять результаты выполненной работы при их внедрении?

10. В чем будет выражаться экономическая эффективность работы (в повышении произ-



водительности труда или качества продукции, долговечности машины, устройства, снижении энергопотребления, металлоемкости, трудоемкости, времени на вспомогательные операции, повышении культуры труда, комфортности, снижении себестоимости, улучшении экологической безопасности и т. п.)?

11. Какие виды оборудования или приборов предполагается совершенствовать? За счет чего?

12. Можете ли вы назвать источники, которые используете для поиска нужных сведений? Что вас интересует в этих источниках?

13. Назовите страны, фирмы, которые являются ведущими в этой области.

14. Какие известные вам организации в РБ, России, странах СНГ и дальнего зарубежья занимаются интересующими нас проблемами?

15. Какие другие отрасли будут заинтересованы в вашей разработке в случае нашего положительного результата?

16. Назовите фамилии известных вам специалистов, занимающихся этим направлением.

17. В каких видах оборудования, приборах, технологиях могут быть реализованы результаты работ?

18. Определите «ядерную зону» интересующей информации.

19. Укажите смежные (близкие) к «ядерной зоне» области научно-технической информации, где можно будет найти нужную информацию?

20. Какие классы МПК в большей степени удовлетворяли вас при поиске информации? Как часто вы обращались к МПК или патентоведом с заказами о предоставлении интересующей вас информации?

21. Можете ли вы отобрать рубрики МПК, по которым следует искать информацию? (Зачастую это уже идет уточнение, когда формулируется предмет поиска для внесения в регламент поиска.)

22. Известны ли смежные классы МПК, на которые необходимо будет обратить внимание при проведении поиска?

23. Есть ли у вас какие-либо обзоры, отчеты о НИР, описания изобретений к патентам, относящиеся к предмету работы?

24. Следует ли определять и проводить поиск по комплектующим изделиям?

Возможны и другие вопросы, которые возникают в ходе собеседования.

Рекомендуется идти на собеседование с заранее подготовленным вопросником, который оформляется в виде листа — анкеты, на котором в левой части записан вопрос, а в правой части оставляется место для записи ответа.

В большинстве случаев эту анкету необходимо выдать заранее и попросить собеседника ответить на все вопросы письменно, а окончательное очное собеседование провести после анализа полученных ответов с целью уточнений.

Только такой подход позволит конкретно выработать четкую программу поиска нужной информации и утвердить ее в виде обязательного для последующего отчета регламента поиска и поисковых предписаний для привлекаемых к поиску работников.

Разработка регламента поиска сопровождается кратким его обоснованием, которое формируется по результатам собеседования с заказчиками, руководителями, ответственными исполнителями работ. В обосновании объясняется, почему в каждой графе регламента по каждому предмету поиска произведена соответствующая запись, то есть обосновывается эта запись.

Краткое обоснование регламента поиска является разъяснением исполнителям поиска тех вопросов, которые могут возникнуть в процессе поиска, а также объяснением процесса поиска тем специалистам, которые будут обращаться к отчету о ПИ в дальнейшем.

Регламент поиска должен быть подписан лицами, которые указаны в Государственном стандарте Республики Беларусь СТБ 1180-99 «Патентные исследования. Содержание и порядок проведения», приложение Б.

Копия регламента поиска выдается каждому исполнителю поиска для непосредственного руководства вместе с поисковым предписанием.

## **ГЛАВА 20. ПОИСК И ОТБОР ИНФОРМАЦИИ, СОСТАВЛЕНИЕ ОТЧЕТА О ПОИСКЕ**

Следующим шагом подготовительного этапа проведения патентных исследований является поиск и отбор информации в соответствии с регламентом поиска и поисковым предписанием и составление отчета о поиске по установленной форме — СТБ 1180-99, приложение В.

Особое внимание здесь следует обратить на запись отбираемых для последующего анализа материалов формы В.1, В.2, В.3. Запись должна быть структурированной, краткой и четкой, без лишних пояснений. Лучше всего, если отбираемые материалы будут записаны в хронологическом порядке. Такая запись уже будет подготовлена и систематизирована для анализа.

Подготовительный этап к непосредственному проведению ПИ заканчивается получением отобранных материалов и распределением их по предметам поиска в хронологическом порядке, как они и будут записаны в отчете о поиске. Заключительной частью подготовительного этапа является написание отчета — справки о выполнении регламента поиска. В ней отражаются все те непредусмотренные в первоначальном регламенте поиска изменения, которые пришлось вносить, и пояснения к ним. Справка служит ориентиром для исполнителей ПИ, которые будут продолжаться на последующих этапах, будет являться исходным документом для составления регламента поиска на продолжающиеся исследования.

## **ГЛАВА 21. ОТЧЕТ О ПАТЕНТНЫХ ИССЛЕДОВАНИЯХ**

Результаты ПИ оформляются отчетом, который не подлежит передаче за границу в составе комплектной документации. Отчет о ПИ, как правило, хранится у того, кто их проводил, или устанавливается соответствующим договором.

Согласно п. 7.4. СТБ 1180-99 отчет о ПИ регистрируется в НЦИС.

Структура отчета о ПИ определена п. 7.2 СТБ 1180-99. По каждому подпункту отмечается следующее:

1. Задание на проведение патентных исследований и календарный план (приложение А).
2. Регламент поиска с его обоснованием по обязательной форме (приложение Б).
3. Отчет о поиске — представляется по обязательной форме (приложение В).

В отчете отмечается выполнение регламента поиска полностью или с отступлением и указанием причин отступлений, предложений по дальнейшему проведению ПИ с комментарием, отобранных документов, на которые обращено внимание при поиске.

4. Результаты систематизации и анализа отобранной информации в соответствии с рекомендуемыми формами (приложение Г и Д).

5. Составление отчета о ПИ с обобщением результатов.

В заключении делаются выводы и рекомендации, которые кладутся в основу принимаемых решений.

В основной части отчета особое внимание обращается на исследование патентно-лицензионной ситуации (приложение Д.2).

Форма Д.2.1 динамики изобретательской активности патентования должна использоваться для определения ситуации как по отрасли в целом, так и по предмету поиска, странам, фирмам, направлениям, целям, задачам. Использование именно этой формы позволяет формулировать ответы на многие вопросы, делать выводы и рекомендации.

Распределение патентов по годам подачи заявок наиболее точно отражает время создания изобретения и позволяет исключать ошибки, связанные с различными сроками проведения экспертизы в патентных ведомствах. Следует также учитывать то, что за последние 1,5–2 года сведений о заявках в отчет не попадет, они появятся только через 18 месяцев после подачи.

Представленные по этой форме сведения легко преобразуются в графики, интерпретация которых позволяет определять как тенденции развития, так и страны, ведущие фирмы, конкретные лица — изобретатели, вплоть до определения страны их проживания.

Форма Д.2.2 «Взаимное патентование» позволяет выявлять политику стран, фирм, их роль на международном рынке, их намерений действовать на рынках стран или отказаться от рынка этой страны.

Форма Д.2.4 «Лицензионная деятельность» заполняется при наличии сведений. Их можно взять из публикаций патентных ведомств в Официальном бюллетене, разделе «Извещения». В этом же разделе публикуются сведения о действии или прекращении действия патентов.

Использованием указанных форм с их анализом и выводами в основном заканчивается статистическая часть патентных исследований.

Содержательная часть патентных исследований заключается в выяснении целей и задач, которые преследовались в изобретениях. При исследовании целей и задач изобретений используют составление матриц (таблиц).

#### **«Цели (задачи) изобретения — средства достижения».**

Цели (задачи) записываются так, как они сформулированы в процессе развития предмета поиска — в хронологическом порядке по дате подачи заявки.

Средства достижения записываются как отличительные особенности выполнения изобретений также по датам подачи заявки.

На пересечении вписываются номер заявки, год приоритета (подачи), сокращенное наименование фирмы, номер полученного патента и другие данные, которые вас интересуют, например, изобретатель, страна его проживания.

Матрицы составляются на все виды технических решений, отнесенных к объекту исследования. Они обеспечивают наглядное представление об основных направлениях развития объекта в целом и его составных частей, что позволяет выявить наиболее перспективные разработки, выбирать аналоги и прототип для своих изобретений, облегчает проверку на патентную чистоту и многие другие вопросы. Форма очень проста. Ее можно найти в методических рекомендациях и других изданиях, посвященных ПИ.

#### **Когда используют результаты патентных исследований?**

Если проведение ПИ организовано правильно, в отчетах приведены и пояснены табличные формы, то результаты их имеют большую ценность. Использовать эти результаты нужно всегда и на всех этапах ЖЦП:

- при обосновании программ и планов, технических заданий на НИР, ОКР и ОТР;
- оценке технического уровня разработанной продукции, выпускаемой, экспортируемой продукции;
- выявлении патентоспособности созданных новых изобретений, полезных моделей, промышленных образцов;
- сопоставлении своей продукции, предлагаемой на рынок, с продукцией конкурентов.

В целом ПИ — это фундаментальная опора для обоснования любых принимаемых управленческих решений.

ПИ выполняют функцию информационно-аналитической поддержки принятия управленческих решений.

Практика показывает, что отчетом о ПИ на каком-то определенном этапе ни в коем случае нельзя останавливаться. Для того чтобы быть конкурентоспособным, нужно следить и дальше за патентной ситуацией, выявленными конкурентами, их действиями с точки зрения действия или прекращения действия имеющихся патентов, получением новых охранных документов, сужением или расширением зоны патентования ОПС. Каждый новый патент конкурента является указателем его устремлений, того, что может быть предложено конкурентом на рынке. Без знаний этого сегодня выпуск продукции, выход с ней на рынок таит много опасностей.

Проведение ПИ рекомендуется осуществлять с использованием специально разработанных методических рекомендаций с использованием дополнительных изданий. Последние, как правило, наиболее полно освещают отдельные моменты ПИ, отражают опыт их проведения и использования, основываются на привлечении современных средств поиска, систематизации и анализа документов.

Подчеркивается возможность использования Интернета при проведении ПИ. В ближайшие годы самым распространенным средством доступа к мировым патентным ресурсам станет Интернет. Это обусловлено тем, что патентные ведомства ведущих стран мира обеспечивают бесплатно доступ к своим БД, который дополняется более качественными патентно-информационными Интернет-услугами различных коммерческих центров: Derwent, STN, Questel-Orbit и др. Дается краткая характеристика этих БД. Рассматриваются возможности Интернета при проведении следующих ПИ.

### 1. Оценка патентоспособности технических решений.

Рекомендуется проводить поиск по классификационным рубрикам, ключевым словам и дополнять поиском по названиям фирм и фамилиям изобретателей. Свободный доступ сокращает время и материальные затраты на поиск, открывает возможность проведения в домашних условиях.

### 2. Экспертиза на патентную чистоту.

Требует обращения к патентному фонду нужных стран на глубину, равную сроку действия патентов (для США — полностью за счет использования Интернета, обеспечивающего бесплатный доступ к полным описаниям с 1976 г. и опубликованных заявок с 2001 г.; по другим странам — как предварительный поиск, поскольку информация представлена библиографией и рефератом на ограниченную ретроспективу).

### 3. Анализ тенденций развития технических направлений.

Требуется обращение ко всем БД — с осуществлением поиска, прежде всего, по ключевым словам и индексам МПК. Но только по классификационным рубрикам МПК отбор достаточно релевантных документов не обеспечивается. Проведение анализа с использованием Интернета упрощается тем, что компьютер обеспечивает систематизацию документов в хронологическом порядке, что упрощает процедуру построения динамических рядов патентования.

### 4. Анализ деятельности фирм-конкурентов.

Можно рассматривать как продолжение предыдущей разновидности анализа: отобранные по нужной тематике патенты группируются по фирмам-патентовладельцам с выделением ведущих фирм (по наибольшему количеству патентов и динамике патентования). Последующий тематический поиск по ведущим фирмам позволяет установить другие проблемы, над которыми они работают. По библиографическим данным устанавливают местонахождение фирмы, ведущих изобретателей и т. п.

### 5. Установление требований к продукции данного вида.

Следует использовать наличие в Интернете полных описаний изобретений или только некоторых его разделов: например, характеристика истории проблемы и формулировка цели (задачи) изобретения. Описания изобретений в России доступны только с 1994 г. на платных условиях.

### 6. Установление уровня техники.

Обращается внимание на лучшие достижения, каковыми являются наиболее значимые изобретения. Сведения получают из анализа библиографических данных найденных документов. Можно найти сведения о количестве пунктов формулы, чертежей, стран патентования, классификационных рубрик, цитируемых документов и других формальных показателей патентуемого решения. Большая часть этих данных содержится, например, в рефератах России и ЕПВ.

При всех видах поиска рекомендуется начинать поиск с БД ФИПС, Роспатента, что позволяет уточнять требуемые поисковые реквизиты, уяснить терминологию и облегчить работу с зарубежными БД, РЖ ВИНТИ, издание ИНИЦ Роспатента «Изобретения стран мира».

При обращении к БД зарубежных патентных ведомств, требуется уточнить (перевести) ключевые слова и термины на язык БД и использовать национальные патентные классификации (США, Великобритания), Классификацию ЕПВ — ECLA, в дальнейшем — 8-ю редакцию МПК.

## **ГЛАВА 22. ПОЛУЧЕНИЕ ПРАВОВОЙ ОХРАНЫ ИЗОБРЕТЕНИЙ, ПОЛЕЗНЫХ МОДЕЛЕЙ, ПРОМЫШЛЕННЫХ ОБРАЗЦОВ**

### **1. Изобретение — объект правовой охраны (памятка заявителю).**

Если вы создали изобретение и надеетесь получить выгоду от его использования, необходимо получить патент на это изобретение.

Патент на изобретение можно получить, если заявленное решение не относится к исключенным из правовой охраны и отвечает критериям патентоспособности изобретения, то есть является новым, имеет изобретательский уровень и промышленно применимо.

Изобретениями могут быть *устройства* (конструкции, изделия), *способы* (процессы выполнения действий), *вещества* (химические соединения, композиции, продукты ядерного преобразования), *биотехнологические продукты*, а также *применение устройства, способа, веществ-*

ва, биотехнологического продукта по определенному назначению. Это так называемые *объекты изобретения*.

Если созданное вами решение относится к перечисленным выше объектам изобретения, и вы полагаете, что оно отвечает критериям патентоспособности изобретения, можете начинать оформление прав на него. При этом можно обратиться к специалистам в области охраны объектов промышленной собственности или проделать эту работу самостоятельно.

Если вы решили выбрать второй вариант, необходимо ознакомиться со следующими документами:

– Законом Республики Беларусь от 16 декабря 2002 г. «О патентах на изобретения, полезные модели и промышленные образцы» (далее — Закон);

– Правилами составления, подачи и предварительной экспертизы заявки на выдачу патента на изобретение в редакции постановления ГКНТ от 16 июня 2003 г. № 13 (далее — Правила).

Пользуясь полученными знаниями, вы можете составить заявку на выдачу патента на изобретение и направить ее в Национальный центр интеллектуальной собственности (далее — патентный орган).

Заявка на изобретение должна содержать:

- заявление о выдаче патента;
- описание изобретения;
- формулу изобретения;
- чертежи, если они необходимы для понимания сущности изобретения и на них имеются ссылки в описании;

– реферат.

К заявке должен быть приложен документ об уплате пошлины за подачу заявки на изобретение. Таким документом является отмеченная банком копия платежного поручения или квитанция банка. Если у заявителя имеется льгота по уплате пошлин, вместе с документом об уплате пошлины или вместо него представляется копия документа, дающего право на льготы. Пошлина за подачу заявки на одно изобретение составляет 0,5 базовой величины.

**Заявление** о выдаче патента на изобретение заполняется на бланке, который бесплатно можно получить в патентном органе. Заявление должно содержать сведения о заявителе (заявителях), название изобретения, сведения об авторе (авторах) и должно быть подписано заявителем (заявителями).

**Описание** изобретения должно быть достаточно ясным и полным, чтобы специалист в данной области смог его осуществить. Описание начинается с приведенного в заявлении названия изобретения и индекса рубрики МПК.

Далее в описании приводятся следующие разделы:

- область техники, к которой относится изобретение;
- уровень техники;
- сущность изобретения;
- перечень фигур чертежей;
- сведения, подтверждающие возможность осуществления изобретения.

**Формула** изобретения — это логическое определение изобретения совокупностью всех его существенных признаков, служащее для определения объема правовой охраны, предоставляемой патентом. Формула определяет границы прав, предоставляемых патентом патентообладателю. Для толкования формулы изобретения используются описание и чертежи.

**Чертежи** приводятся, если на них имеется ссылка в описании изобретения.

**Реферат** составляется для информационных целей. Он должен содержать краткое описание изобретения.

Заявление, описание, формула, реферат и чертежи представляются в трех экземплярах. Заявление, описание, формула и реферат должны быть напечатаны, чертежи должны иметь четкие линии.

Экспертиза заявки на изобретение включает предварительную и патентную экспертизы. Предварительная экспертиза проводится в трехмесячный срок с даты поступления заявки в патентный орган, патентная экспертиза проводится по ходатайству заявителя или любого заинтересованного лица, поступившему в течение трех лет с даты поступления заявки.



Пошлины перечисляются на расчетный счет № 3603900000082 в ОАО «АСБ «Беларусбанк»», получатель — Национальный центр интеллектуальной собственности, УНП 190310695, ОКПО 00040175, код банка 153001795.

Закон, Правила, бланк заявления о выдаче патента размещены на официальном сайте патентного органа: <http://belgopatent.org.by>.

Получить консультацию по оформлению заявки вы можете в консультационном пункте Учебного центра интеллектуальной собственности по адресу: г. Минск, ул. Козлова, 20, к. 104 (с 9<sup>00</sup> до 13<sup>00</sup> и с 14<sup>00</sup> до 17<sup>00</sup>, тел. 290-44-21), в Республиканской научно-технической библиотеке (РНТБ) по адресу: г. Минск, пр. Победителей, 7, к. 503 (понедельник, среда с 15<sup>00</sup> до 18<sup>00</sup>, тел. 226-65-05, 226-65-01)

## **2. Полезная модель — объект правовой охраны (памятка заявителю).**

Если вы создали полезную модель и надеетесь получить выгоду от ее использования, необходимо получить патент на нее.

Полезной моделью, которой предоставляется правовая охрана, признается техническое решение, относящееся к устройствам и являющееся новым и промышленно применимым. Это означает, что устройство не должно быть известным в мире и может быть использовано в какой-либо сфере деятельности.

Если вы полагаете, что созданное вами устройство соответствует этим требованиям, можете начинать оформление прав на него. При этом можно обратиться к специалистам в области охраны объектов промышленной собственности или проделать эту работу самостоятельно.

Если вы решили выбрать второй вариант, необходимо ознакомиться со следующими документами:

– Законом Республики Беларусь от 16 декабря 2002 г. «О патентах на изобретения, полезные модели и промышленные образцы» (далее — Закон);

– Правилами составления, подачи и рассмотрения заявки на выдачу патента на полезную модель, утвержденными постановлением Комитета по науке и технологиям при Совете Министров Республики Беларусь от 16 июня 2003 г. № 17 (далее — Правила).

Пользуясь полученными знаниями, вы можете составить заявку на выдачу патента на полезную модель и направить ее в Национальный центр интеллектуальной собственности (далее — патентный орган).

Заявка на полезную модель должна содержать:

- заявление о выдаче патента;
- описание полезной модели;
- формулу полезной модели;
- чертежи, если они необходимы для понимания сущности полезной модели;
- реферат.

К заявке должен быть приложен документ об уплате пошлины за подачу заявки на полезную модель. Таким документом является отмеченная банком копия платежного поручения или квитанция банка. Если у заявителя имеется льгота по уплате пошлин, вместе с документом об уплате пошлины или вместо него представляется копия документа, дающего право на льготы. Пошлина за подачу заявки на одну полезную модель составляет одну базовую величину.

**Заявление** о выдаче патента на полезную модель заполняется на бланке, который бесплатно можно получить в патентном органе. Заявление должно содержать сведения о заявителе (заявителях), название полезной модели, сведения об авторе (авторах) и должно быть подписано заявителем (заявителями).

**Описание** полезной модели должно быть достаточно ясным и полным, чтобы специалист в данной области смог осуществить ее.

Описание начинается с приведенного в заявлении названия полезной модели и индекса рубрики МПК.

Далее в описании приводятся следующие разделы:

- область техники, к которой относится полезная модель;
- уровень техники;
- сущность полезной модели;



- перечень фигур чертежей;
- сведения, подтверждающие возможность осуществления полезной модели.

**Формула** полезной модели — это логическое определение полезной модели совокупностью всех ее существенных признаков, служащее для определения объема правовой охраны, предоставляемой патентом. Формула определяет границы прав, предоставляемых патентом патентообладателю. Для толкования формулы полезной модели используются описание и чертежи.

**Чертежи** приводятся, если на них имеется ссылка в описании.

**Реферат** составляется для информационных целей. Он должен содержать краткое описание полезной модели.

Заявление, описание, формула, реферат и чертежи представляются в двух экземплярах. Заявление, описание, формула и реферат должны быть напечатаны, чертежи должны иметь четкие линии.

Экспертиза заявки проводится в течение трех месяцев с даты поступления заявки в патентный орган. При экспертизе заявки проверка соответствия заявленной полезной модели условиям патентоспособности не осуществляется. В ходе проведения экспертизы проверяются наличие необходимых документов, соблюдение установленных требований к ним и рассматривается вопрос о том, относится ли заявленное предложение к объектам полезной модели.

Пошлины перечисляются на расчетный счет № 3603900000082 в ОАО «АСБ «Беларусбанк»», получатель — Национальный центр интеллектуальной собственности, УНП 190310695, ОКПО 00040175, код банка 153001795.

Закон, Правила, бланк заявления о выдаче патента размещены на официальном сайте патентного органа: <http://belgospatent.org.by>.

Получить консультацию по оформлению заявки вы можете в консультационном пункте Учебного центра интеллектуальной собственности по адресу: г. Минск, ул. Козлова, 20, к. 104 (с 9<sup>00</sup> до 13<sup>00</sup> и с 14<sup>00</sup> до 17<sup>00</sup>, тел. 290-44-21), в Республиканской научно-технической библиотеке (РНТБ) по адресу: г. Минск, пр. Победителей, 7, к. 503 (понедельник, среда с 15<sup>00</sup> до 18<sup>00</sup>, тел. 226-65-05, 226-65-01).

### **3. Промышленный образец — объект правовой охраны (памятка заявителю).**

Если вы создали промышленный образец и надеетесь получить выгоду от его использования, необходимо получить патент на этот промышленный образец.

Промышленным образцом, которому предоставляется правовая охрана, признается художественное или художественно-конструкторское решение изделия, определяющее его внешний вид и являющееся новым и оригинальным. При этом под изделием понимается предмет промышленного или кустарного производства. Промышленные образцы могут быть объемными (модели), плоскостными (рисунки) или комбинированными, то есть составлять их сочетание.

Если вы полагаете, что предложенное вами художественное или художественно-конструкторское решение изделия, определяющее его внешний вид, не было известно в мире и к тому же оригинально, можете начинать оформление прав на него. При этом можно обратиться к специалистам в области охраны объектов промышленной собственности или проделать эту работу самостоятельно.

Если вы решили выбрать второй вариант, необходимо ознакомиться со следующими документами:

- Законом Республики Беларусь от 16 декабря 2002 г. «О патентах на изобретения, полезные модели и промышленные образцы» (далее — Закон);
- Правилами составления, подачи и рассмотрения заявки на выдачу патента на промышленный образец, утвержденными постановлением Комитета по науке и технологиям при Совете Министров Республики Беларусь от 16 июня 2003 г. № 18 (далее — Правила);

Пользуясь полученными знаниями, вы можете составить заявку на выдачу патента и подать ее в Национальный центр интеллектуальной собственности (далее — патентный орган).

Заявка должна относиться к одному промышленному образцу или вариантам одного промышленного образца.

Заявка на промышленный образец должна содержать:

- заявление о выдаче патента;
- комплект графических изображений изделия, дающих полное детальное представление о внешнем виде изделия;

- описание промышленного образца, включающее его существенные признаки;
- чертеж общего вида изделия, эргономическую схему, конфекционную карту, если они необходимы для раскрытия сущности промышленного образца.

К заявке должен быть приложен документ об уплате пошлины за подачу заявки. Таким документом является отмеченная банком копия платежного поручения или квитанция банка. Если у заявителя имеется льгота по уплате пошлин, вместе с документом об уплате пошлины или вместо него представляется копия документа, дающего право на льготы. Пошлина за подачу заявки на один промышленный образец составляет одну базовую величину.

**Заявление** о выдаче патента на промышленный образец заполняется на бланке, который можно бесплатно получить в патентном органе. Заявление должно содержать сведения о заявителе (заявителях), название промышленного образца, сведения об авторе (авторах) и должно быть подписано заявителем (заявителями).

**Комплект графических изображений** должен содержать изображения общего вида изделия в ракурсе 3/4 спереди, а также иных видов изделия (например, справа, слева, спереди, сзади, сверху, снизу), по мнению заявителя необходимых для раскрытия сущности заявленного промышленного образца. Для плоскостного промышленного образца представляют вид в плане.

Комплект изображений должен давать полное детальное представление о внешнем виде изделия. Изображение должно быть ясным и четким, все элементы изделия должны быть ясно видны. Изделие должно быть изображено на нейтральном фоне без посторонних предметов.

**Описание промышленного образца** должно в словесной форме раскрывать отображенный на изображениях внешний вид изделия.

Описание начинается с названия промышленного образца, указанного в заявлении о выдаче патента, и индекса рубрики Международной классификации промышленных образцов и содержит следующие разделы:

- назначение и область применения промышленного образца;
- аналоги промышленного образца;
- перечень изображений промышленного образца и других представленных материалов, иллюстрирующих промышленный образец;
- сущность промышленного образца.

Заявление, описание и чертежи (схемы) представляются в двух экземплярах; все изображения — в пяти экземплярах; остальные документы — в одном экземпляре.

Экспертиза заявки проводится в течение трех месяцев с даты поступления заявки в патентный орган. При экспертизе заявки проверка соответствия заявленного промышленного образца условиям патентоспособности не осуществляется. В ходе проведения экспертизы проверяются наличие необходимых документов, соблюдение установленных требований к ним и рассматривается вопрос о том, относится ли заявленное предложение к объектам, охраняемым в качестве промышленного образца.

Пошлины перечисляются на расчетный счет № 3603900000082 в ОАО «АСБ «Беларусбанк»», получатель — Национальный центр интеллектуальной собственности, УНП 190310695, ОКПО 00040175, код банка 153001795.

Закон, Правила, бланк заявления о выдаче патента размещены на официальном сайте патентного органа: <http://belgospatent.org.by>.

Получить консультацию по оформлению заявки вы можете в консультационном пункте Учебного центра интеллектуальной собственности по адресу: г. Минск, ул. Козлова, 20, к. 104 (с 9<sup>00</sup> до 13<sup>00</sup> и с 14<sup>00</sup> до 17<sup>00</sup>, тел. 290-44-21), в Республиканской научно-технической библиотеке (РНТБ) по адресу: г. Минск, пр. Победителей, 7, к. 503 (понедельник, среда с 15<sup>00</sup> до 18<sup>00</sup>, тел. 226-65-05, 226-65-01).

## ГЛАВА 23. ТОВАРНЫЙ ЗНАК И ЗНАК ОБСЛУЖИВАНИЯ

**Товарный знак и знак обслуживания** — это обозначение, способствующее отличию товаров и услуг одних юридических или физических лиц от однородных товаров или услуг других юридических или физических лиц (позволяющее распознавать товары определенной фирмы и отличать их от продукции ее конкурентов).

В качестве товарных знаков регистрируются обозначения словесные, включая имена собственные (в виде слов, словосочетаний, сочетаний букв, имеющих словесный характер, предложений), буквенные (состоящие из букв и не имеющие словесного характера), цифровые (состоящие из цифр), изобразительные (в виде изображений живых существ, предметов, природных и иных объектов, фигур любых форм, композиций линий, пятен, фигур на плоскости, а также слов, букв и (или) цифр в особом графическом исполнении), объемные обозначения, включая форму товара или его упаковку (в виде объектов или фигур в трех измерениях); сочетание цветов, а также комбинации таких обозначений.

**Логотип** — словесный товарный знак в особом графическом исполнении.

**Сертификационный товарный знак** — товарный знак, зарегистрированный на имя организации, которая разрешает пользоваться им при условии соблюдения свойств и качества товаров, установленных этой организацией, и под ее контролем.

**Блокирующий товарный знак** — товарный знак, сходный с действительно используемым товарным знаком, принадлежащим тому же владельцу, и зарегистрированный с целью предотвращения регистрации третьим лицом знаков, сходных с используемым, например AVODART, EVODART, AVIDART.

Бывают также товарные знаки звуковые (музыкальные, но не относящиеся к человеческой речи) и обонятельные.

**Общеизвестные товарные знаки** — товарные знаки, которые в результате длительного использования являются хорошо известными широкому кругу потребителей и служат гарантией высокого качества продукции и товаров, маркируемых этими знаками.

#### **Как защитить товарный знак?**

Защита товарного знака может основываться на регистрации или на первом использовании знака в хозяйственном обороте. В Беларуси и других странах бывшего Советского Союза, ФРГ, Франции, Италии, Японии исключительное право на товарный знак приобретается на основании и с момента его регистрации в патентном ведомстве. В США, Англии, Канаде, Швейцарии исключительное право на товарный знак признается в силу фактического его применения в обороте, а не регистрации. Лицо, применившее первым знак при продаже товаров, рекламе становится обладателем права. Началом оформления права на товарный знак является оформление и подача заявки на товарный знак в патентный орган.

#### **Каким требованиям должен отвечать товарный знак?**

Основное требование — *охраноспособность* товарного знака (одно из главных условий охраноспособности товарного знака — его различительный характер, который оценивается по отношению к тем товарам и услугам, для которых этот знак регистрируется).

В тоже время товарный знак должен обладать *рекламоспособностью*, то есть способностью товарного знака привлекать внимание потребителей к обозначенным им товарам и услугам, что характеризуется совокупностью следующих признаков: новизной идеи (то есть оригинальностью, отсутствием подражательности), эстетичностью, лаконичностью, ассоциативностью (то есть наличием связей между товарным знаком и маркируемым им товаром), цветом, способностью к адаптации (то есть возможностью использования знака в течении длительного времени, принесения в него незначительных изменений), удобопроизносимостью, технологичностью (товарный знак должен одинаково хорошо выглядеть на любом носителе).

#### **Как разработать товарный знак?**

При разработке товарных знаков необходимо учитывать вид и характер маркируемых товаров, объем продукции, профиль и традиции предприятия, наличие у него других знаков, перспективу использования товарного знака (товар, его упаковка, документация), возможность экспорта.

Выделяют следующие этапы разработки:

1. Определение круга товаров, которые будут маркироваться разрабатываемым знаком.
2. Знакомство с профилем предприятия, его историей и традициями.
3. Определение круга потребителей, в том числе стран экспорта.
4. Выбор числа товарных знаков для предприятия.
5. Выбор вида товарного знака.

### **Исключительное право на товарный знак.**

Владелец имеет исключительное право использовать товарный знак и распоряжаться им, а также запрещать использование товарного знака другими лицами.

Нарушением прав владельца товарного знака признаются несанкционированное изготовление, применение, ввоз, предложение к продаже и иное введение в гражданский оборот или хранение с этой целью товарного знака или товара, обозначенного этим знаком, или обозначения сходного с ним до степени смешения.

### **Приоритет товарного знака.**

Приоритет товарного знака устанавливается по дате подачи заявки в патентный орган.

*Приоритет конвенционный* — по дате подачи первой заявки на товарный знак в иностранном государстве — участнике Парижской конвенции (если заявка поступила в патентный орган в течение шести месяцев с указанной даты).

*Приоритет выставочный* — по дате начала открытого показа экспоната на выставке (если заявка поступила в патентный орган в течение шести месяцев с указанной даты).

*Приоритет товарного знака по выделенной заявке* — по дате приоритета товарного знака первоначальной заявки.

Приоритет товарного знака может устанавливаться по дате приоритета международной заявки на регистрацию товарного знака, поданного в соответствии с международным договором Республики Беларусь.

### **Коллективный товарный знак.**

Коллективным знаком является знак объединения юридических лиц, предназначенный для обозначения выпускаемых и (или) реализуемых им товаров, обладающих единственными характеристиками. Право на использование коллективного знака не может быть передано другим лицам.

### **Регистрация товарного знака.**

На основании решения о регистрации товарного знака выдается свидетельство на товарный знак.

Регистрация товарного знака действует в течение 10 лет с даты подачи заявки в патентный орган. Срок действия регистрации товарного знака может быть продлен по заявлению владельца, поданному в течение последнего года ее действия, каждый раз на 10 лет.

### **Пошлины.**

За подачу заявки на регистрацию товарного знака и проведение экспертизы заявленного обозначения — 3 базовые величины (600 долл. США) не более чем для трех классов МКТУ.

Если количество классов МКТУ, для которых испрашивается регистрация товарного знака, превышает три, то за каждый класс свыше трех взимается дополнительно пошлина в размере 0,2 базовой величины (40 долл. США). За регистрацию товарного знака и выдачу свидетельства на товарный знак — 1 базовая величина (200 долл. США).

Документ, подтверждающий уплату пошлины, должен быть представлен в Управление экспертизы товарных знаков.

### **Виды товарных знаков.**

Выделяют следующие виды товарных знаков:

- словесные товарные знаки;
- логотипы;
- изобразительные товарные знаки;
- объемные товарные знаки;
- комбинированные товарные знаки.

Примеры товарных знаков каждого вида содержатся в приложении 1.

### **Памятка для заявителей товарных знаков.**

Если вы хотите, чтобы ваши товары или услуги отличались от товаров или услуг ваших конкурентов, если желаете приобрести известность на рынке и вам небезразлична ваша репутация в деловых кругах, вы должны иметь свой товарный знак. Это ваша «визитная карточка», ваша собственность, охраняемая Законом «О товарных знаках и знаках обслуживания».

Товарные знаки и знаки обслуживания (далее — товарные знаки) регистрируются в Национальном центре интеллектуальной собственности после проведения экспертизы. На зарегистрированный товарный знак выдается свидетельство, которое удостоверяет приоритет товарного знака и исключительное право владельца на товарный знак.

Заявку на регистрацию товарного знака подают в отдел контроля и делопроизводства по адресу: г. Минск, ул. Козлова, 20, к. 116 (часы приема: с 9<sup>00</sup> до 13<sup>00</sup> и с 14<sup>00</sup> до 18<sup>00</sup> ежедневно, кроме субботы и воскресенья, телефон для справок: 290-44-22) или направляют почтой по адресу: 220034, г. Минск, ул. Козлова, 20.

Бланки заявления вы можете получить бесплатно в вышеуказанном отделе.

Заявление должно быть представлено в печатном виде. В нем укажите точное наименование юридического лица, на чье имя подается заявка, или вашу фамилию, имя и отчество, если вы заявляете свой знак как физическое лицо, полный почтовый (юридический) адрес, номер телефона или факса, электронный адрес, адрес для переписки. Если ваши дела будут вести патентный поверенный, он должен указать сведения о себе.

В квадрате форматом 8 × 8 см поместите изображение вашего знака. Для словесного обозначения в обычном шрифтовом исполнении высота букв не должна быть менее 0,5 см. Этикетка может быть представлена в натуральную величину, но не более 10 × 15 см. В случае регистрации объемного знака используйте изображение общего вида размером 8 × 8 см. Допускается изображение в виде фотографии, типографского оттиска или компьютерной графики. Самое главное, чтобы оно было высококачественным. Изображение может быть черно-белым или цветным в зависимости от того, в каком виде вы хотите получить охрану вашего знака.

В описании дайте транслитерацию или перевод иностранного слова, поясните смысловое значение слова, малоупотребимого в белорусском или русском языках, опишите все элементы изобразительного знака, укажите, что собой символизирует знак, если он носит абстрактный характер и т. п. Если знак цветной, укажите цвет или цветовое сочетание.

Не забудьте сделать пометку, если вы заявляете объемный или коллективный знак (то есть знак союза, ассоциации или иного объединения юридических лиц).

Обратите особое внимание на заполнение графы, где приводится перечень товаров и (или) услуг, для которых вы хотите зарегистрировать свой знак. Товары и (или) услуги должны быть обозначены точными терминами, предпочтительно терминами Международной классификации товаров и услуг (МКТУ), и сгруппированы по классам МКТУ в порядке их возрастания ([www.fips.ru/mktu8](http://www.fips.ru/mktu8)).

Проверьте, чтобы заявка была подписана руководителем или лицом, уполномоченным на это, с указанием занимаемой должности, а также фамилии и инициалов, и подпись скреплена печатью. Если вы подаете заявку как физическое лицо, достаточно вашей подписи. Подпись должна быть расшифрована с указанием фамилии и инициалов.

Размер патентной пошлины за подачу и экспертизу заявки составляет 3 (три) базовые величины за три класса товаров (услуг) плюс по 0,2 базовой величины за каждый класс свыше трех. Патентную пошлину перечислите на расчетный счет № 3603900000082 в ОАО «АСБ «Беларусбанк»», получатель — Национальный центр интеллектуальной собственности, УНП 190310695, банковский код назначения платежа 01905, код банка 153001795 (для иногородних), 795 (для минчан). Отмеченную банком копию платежного поручения или квитанцию банка приложите к материалам заявки.

Кроме заявления, комплекта изображений знака и документа об уплате патентной пошлины, вам следует представить положение о коллективном знаке, если вы подаете заявку на регистрацию коллективного знака.

Подробную информацию о требованиях к оформлению заявки на регистрацию товарного знака вы найдете в Правилах составления и подачи заявки на регистрацию товарного знака и знака обслуживания.

Получить консультацию по оформлению заявки вы можете в консультационном пункте Учебного центра интеллектуальной собственности по адресу: г. Минск, ул. Козлова, 20, к. 104 (с 9<sup>00</sup> до 13<sup>00</sup> и с 14<sup>00</sup> до 17<sup>00</sup>, тел. 290-44-21), в Республиканской научно-технической библиотеке (РНТБ) по адресу: г. Минск, пр. Победителей, 7, к. 503 (понедельник, среда с 15<sup>00</sup> до 18<sup>00</sup>, тел. 226-65-05, 226-65-01).



## ПРИМЕРЫ ТОВАРНЫХ ЗНАКОВ РАЗЛИЧНЫХ ВИДОВ

Словесные товарные знаки.

ВИННИ-ПУХ

ВЕДИКС

ТААКА

AUDOMATIC

PLASTRON

Логотипы.

ОНЖ томас Колинка

Изобразительные товарные знаки.

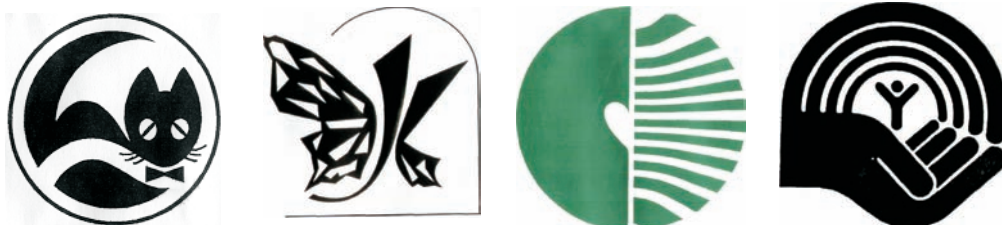

Комбинированные товарные знаки.



Общеизвестные товарные знаки Республики Беларусь.

МІЛАВІЦА

На основании исследования степени известности обозначения «МІЛАВІЦА» СП ЗАО «Милавица» в отношении корсетных изделий (25 класс МКТУ) Апелляционный совет при Национальном центре интеллектуальной собственности решил признать товарный знак «МІЛАВІЦА» общеизвестным в Республике Беларусь.

Владелец общеизвестного знака:

Совместное предприятие закрытое акционерное общество «Милавица», ВУ.



Дата, с которой товарный знак признан общеизвестным:

01.01. 1999 г.

Дата вступления в силу решения Апелляционного совета о признании товарного знака общеизвестным:

25.09.2002 г.

### **АТЛАНТ**

На основании исследования степени известности словесного обозначения «АТЛАНТ» ЗАО «Атлант» в отношении товаров 11 класса МКТУ «Холодильники и морозильники» Апелляционный совет при Национальном центре интеллектуальной собственности решил признать словесное обозначение «АТЛАНТ» общеизвестным товарным знаком в Республике Беларусь.

Владелец общеизвестного товарного знака:

Закрытое акционерное общество «Атлант» (Республика Беларусь).

Дата, с которой товарный знак признан общеизвестным:

31.12.1999 г.

Дата вступления в силу решения Апелляционного совета о признании товарного знака общеизвестным:

16.06.2004 г.

### **Intel**

На основании исследования степени известности словесного обозначения **Intel** фирмы «Интел Корпорэйшн» (США) в отношении товаров 09 класса МКТУ «Компьютеры, компьютерное оборудование, микропроцессоры и интегральные микросхемы» Апелляционный совет при Национальном центре интеллектуальной собственности решил признать обозначение **Intel** общеизвестным товарным знаком в Республике Беларусь.

Владелец общеизвестного товарного знака:

Интел Корпорэйшн, США.

Дата, с которой товарный знак признан общеизвестным:

31.12.1998 г.

Дата вступления в силу решения Апелляционного совета о признании товарного знака общеизвестным:

02.06.2004 г.

### **INTEL INSIDE**

На основании исследования степени известности комбинированного обозначения Intel Inside фирмы «Интел Корпорэйшн» (США) в отношении товаров 09 класса МКТУ, содержащих микропроцессоры фирмы «Интел Корпорэйшн» Апелляционный совет при Национальном центре интеллектуальной собственности решил признать комбинированное обозначение Intel Inside общеизвестным товарным знаком в Республике Беларусь.

Владелец общеизвестного товарного знака:

Интел Корпорэйшн, (Intel Corporation) (США).

Дата, с которой товарный знак признан общеизвестным:

31.12.1998 г.

Дата принятия решения Апелляционного совета о признании товарного знака общеизвестным:

05.07.2004 г.

## САВУШКИН ПРОДУКТ

Владелец общеизвестного товарного знака:

ОАО «Савушкин продукт».

Дата, с которой товарный знак признан общеизвестным:

31.12.2003 г.

Дата принятия решения Апелляционного совета о признании товарного знака общеизвестным:

21.12.2006 г.

Общеизвестными товарными знаками Республики Беларусь признаны также VELCOM, «МАТИАС», «АЛІВАРЫЯ», «Песняры», «КОММУНАРКА», «СПАРТАК», «КРЫНІЦА».

## ПОРЯДОК ЗАПОЛНЕНИЯ ЗАЯВЛЕНИЯ О ВЫДАЧЕ ПАТЕНТА НА ИЗОБРЕТЕНИЕ (ПОЛЕЗНУЮ МОДЕЛЬ, ПРОМЫШЛЕННЫЙ ОБРАЗЕЦ)

Бланк заявления на бумажном носителе можно получить в патентном органе, а в электронном виде — на сайте <http://belgospatent.org.by>.

Графы заявления, расположенные над словом «Заявление», заявителем не заполняются.

Исключение составляет графа «см. приложение», которая заполняется в случае, если заявление имеет продолжение на дополнительном листе, путем простановки знака «X» в соответствующем пустом квадрате этой графы.

В графе, содержащей просьбу о выдаче патента Республики Беларусь, после слов «Заявитель(и)» приводятся сведения о заявителе (заявителях):

– для физического лица указываются фамилия, имя и отчество (если оно используется), причем фамилия указывается перед именем, также приводятся сведения о месте жительства физического лица, включая наименование страны и адрес, если данное лицо не является автором изобретения, полезной модели, промышленного образца (сведения о месте жительства заявителей, являющихся авторами, даются в графе «Адрес места жительства» на второй странице заявления);

– для юридического лица приводится полное наименование юридического лица согласно учредительному документу в именительном падеже, также приводятся сведения о местонахождении юридического лица, включая наименование страны и адрес;

– для юридических или физических лиц, являющихся заявителями, указывается (если он установлен) код страны местонахождения или места жительства соответственно по стандарту Всемирной организации интеллектуальной собственности (далее — ВОИС) ST.3.

Если заявителей несколько, указанные сведения приводятся для каждого из них.

Графа, содержащая просьбу об установлении приоритета, заполняется только тогда, когда испрашивается приоритет более ранний, чем дата подачи заявки в патентный орган.

В этом случае знаком «X» в соответствующих квадратах отмечаются основания для испрашивания приоритета и указываются номер более ранней заявки, на основании которой или дополнительных материалов к которой испрашивается приоритет, и дата испрашиваемого приоритета (дата подачи более ранней заявки или дата поступления дополнительных материалов к ней).

Если приоритет испрашивается на основании нескольких заявок, указываются номера всех заявок и в соответствующих случаях несколько дат испрашиваемого приоритета. При испрашивании конвенционного приоритета указывается код страны подачи по стандарту ВОИС ST.3.

В графе «Название...» (изобретения, полезной модели, промышленного образца) приводится название заявляемого изобретения, полезной модели, промышленного образца, которое должно совпадать с названием, приводимым в описании изобретения, полезной модели, промышленного образца.

В графе «Адрес для переписки» приводятся адрес в соответствии с почтовыми правилами, имя или наименование адресата (заявителя, патентного поверенного или общего представителя), а также номера телефона, факса и адрес электронной почты (если они имеются).

Графа «Представитель заявителя» заполняется в случае, когда заявка подается через патентного поверенного, зарегистрированного в патентном органе; в графе указываются фамилия, имя, отчество, его регистрационный номер.

Эта графа заполняется и в том случае, если заявителей несколько и ведение дел по заявке после ее подачи поручается одному из них (общий представитель), здесь приводятся сведения об общем представителе, идентичные приведенным в графе «Заявитель(и)».

Графа «Перечень прилагаемых документов» на второй странице заявления заполняется путем простановки знака «X» в соответствующих квадратах и указания количества экземпляров и листов в каждом экземпляре прилагаемых документов. Для прилагаемых документов, вид которых не предусмотрен формой заявления («другой документ»), указывается конкретно их назначение.

В графе «Основание для возникновения права на подачу заявки» знаком «X» в соответствующем (соответствующих) квадрате (квадратах) отмечается соответствующее основание (основания) для подачи заявки.

В графе «Фигура №» указывается номер фигуры чертежей, предлагаемой для публикации, если фигур несколько (только для изобретений и полезных моделей).

В графе «Автор(ы)» приводятся сведения об авторе (авторах) изобретения, полезной модели, промышленного образца: фамилия, имя, отчество (если оно используется).

В графе «Адрес местожительства» приводятся полный адрес местожительства каждого автора, код страны по стандарту ВОИС ST.3.

Заполнение последней графы заявления «Подпись (и)» с указанием даты подписания обязательно во всех случаях. Заявление подписывается заявителем или патентным поверенным. От имени юридического лица заявление подписывается руководителем юридического лица или лицом, уполномоченным на это, указывается должность подписывающего лица, подпись скрепляется печатью.

Подпись расшифровывается указанием фамилии и инициалов подписывающего лица.

Если какие-либо сведения нельзя разместить в соответствующих графах заявления, их приводят по той же форме на дополнительном листе с указанием в соответствующей графе заявления: «см. продолжение на дополнительном листе» или «сведения приведены на дополнительном листе». Дополнительный лист подписывается заявителем или патентным поверенным.

Заявление выполняется на одном листе с двух сторон машинописным способом.

**ДОГОВОР**  
**продажи-покупки (не)исключительной лицензии**  
**на передачу права на использование изобретения (полезной модели,**  
**промышленного образца) по патенту**

**Лицензиар** — \_\_\_\_\_ и  
(фамилия, имя, отчество гражданина или полное наименование юридического лица)

**Лицензиат** — \_\_\_\_\_,  
(фамилия, имя, отчество гражданина или полное наименование юридического лица)

принимая во внимание, что Лицензиар является владельцем патента Республики Беларусь на изобретение (полезную модель, промышленный образец) «Воздухонагреватель», а Лицензиат желает приобрести на условиях настоящего договора право на его использование, договорились о нижеследующем:

**1. Объект договора**

1.1. Объектом договора являются патент Республики Беларусь № 1243 на изобретение (полезную модель, промышленный образец) «Воздухонагреватель», а также относящаяся к вышеназванному патенту нормативная, конструкторская и технологическая документация (далее — техническая документация).

**2. Предмет договора**

2.1. Лицензиар предоставляет Лицензиату на срок действия настоящего договора (не)исключительную лицензию на право использования изобретения (полезной модели, промышленного образца) № 1243 «Воздухонагреватель» и технической документации.

При этом Лицензиату предоставляется право на изготовление, предложение к продаже, продажу и иное введение в хозяйственный оборот продукции по лицензии на территории Республики Беларусь.

Лицензиар сохраняет за собой право самому использовать полезную модель и продавать лицензии третьим лицам.

**3. Техническая документация**

3.1. Вся необходимая техническая документация передается Лицензиаром уполномоченному представителю Лицензиата в течение 10 (десяти) дней после перечисления первоначального платежа (подпункт 7.1).

3.2. Если Лицензиат при передаче или в течение 3 (трех) месяцев после получения им документации установит неполноту или неправильность полученной им от Лицензиара документации, то Лицензиар обязан в течение 3 (трех) недель передать недостающую документацию или исправить частичные недостатки и передать откорректированную документацию Лицензиату.

3.3. Лицензиат может размножить документацию в любом количестве для своих нужд, но при соблюдении обязательств по обеспечению конфиденциальности.

**4. Усовершенствования и улучшения**

4.1. В течение срока действия настоящего договора стороны обязуются незамедлительно информировать друг друга обо всех произведенных ими усовершенствованиях, касающихся продукции по лицензии.

4.2. Стороны обязуются в первую очередь предлагать друг другу все вышеуказанные усовершенствования и улучшения. Условия передачи этих усовершенствований и улучшений будут согласованы сторонами дополнительно.

Усовершенствования и улучшения, защищенные патентами, или в отношении которых поданы заявки на получение патентов, которые создаются одной из сторон, считаются принадлежащими ей.

В случае отказа любой из сторон или неполучения ответа на предложение, касающееся использования усовершенствований и улучшений в течение двух месяцев, стороны вправе предлагать усовершенствования и улучшения третьим лицам.

## 5. Обязательства и ответственность

5.1. Лицензиар заявляет, что на момент подписания настоящего договора ему ничего не известно о правах третьих лиц, которые могли бы быть нарушены предоставлением данной лицензии.

5.2. Лицензиар заявляет о технической осуществимости производства продукции по лицензии на предприятии Лицензиата и о возможности достижения показателей, предусмотренных настоящим договором, при условии полного соблюдения Лицензиатом технических условий и инструкций Лицензиара.

5.3. Лицензиат обязуется изготавливать продукцию по лицензии в полном соответствии с полученной технической документацией и инструкциями Лицензиара в части, касающейся полезной модели.

5.4. Сторона, не выполнившая вышеуказанных условий, обязана возместить другой стороне понесенные ею в связи с этим невыполнением убытки.

## 6. Техническая помощь

6.1. Для оказания технической помощи Лицензиату в освоении производства продукции по лицензии, а также для обучения персонала Лицензиата методам и приемам работы, относящимся к изготовлению и применению продукции по лицензии, Лицензиар по просьбе Лицензиата направляет на предприятие Лицензиата необходимое количество специалистов.

6.2. В случае обращения Лицензиата к Лицензиару с просьбой о посещении предприятий, производящих продукцию по лицензии, в целях ознакомления с ее производством на месте, Лицензиар обязан удовлетворить такую просьбу.

## 7. Платежи

7.1. Паушальные платежи (единовременные или в рассрочку, твердые или фиксированные суммы) Лицензиатом Лицензиару (не) выплачиваются (согласно следующему: ...).

7.2. Роялти (текущие периодические отчисления) уплачиваются Лицензиатом Лицензиару в размере 5 % (пять процентов) от продажной цены продукции по лицензии, произведенной и реализованной Лицензиатом, в течение срока действия данного договора.

7.3. Процентные отчисления уплачиваются не позднее 20 дней с момента реализации продукции по лицензии.

7.4. После прекращения срока действия настоящего договора его положения будут применяться до тех пор, пока не будут окончательно урегулированы платежи, обязательства по которым возникли в период его действия.

## 8. Информация и отчетность

8.1. Лицензиат предоставляет Лицензиару данные по объемам реализации продукции по лицензии, а также сведения о продажных ценах продукции по лицензии.

8.2. Лицензиар имеет право производить проверку предоставленных технико-экономических данных, относящихся к объему производства и реализации продукции по лицензии, а также соответствия выпускаемой продукции по лицензии переданной технической документации.

## 9. Обеспечение конфиденциальности

9.1. Стороны берут на себя обязательства по сохранению конфиденциальности полученных от Лицензиара технической документации и информации, относящихся к производству продукции по лицензии, а также новых сведений, не имеющих правовой охраны или находящихся в стадии патентования, с тем чтобы предотвратить полное или частичное разглашение указанных сведений третьим лицам.

9.2. В случае разглашения Лицензиатом или его партнерами по кооперации указанных в подпункте 9.1 сведений, Лицензиат возместит Лицензиару понесенные в связи с этим убытки.

## 10. Защита передаваемых прав

10.1. В течение всего срока действия настоящего договора Лицензиат признает и будет признавать действительность прав, вытекающих из патента Лицензиара.

10.2. Лицензиар обязуется поддерживать в силе патент в течение всего срока действия настоящего договора.

Если Лицензиар намерен прекратить поддержание патента в силе, он заблаговременно информирует об этом Лицензиата, и в этом случае стороны урегулируют свои отношения, вытекающие из настоящего договора, путем двухстороннего соглашения.



10.3. О случаях противоправного использования третьими лицами изобретения (полезной модели, промышленного образца), защищенного патентом Лицензиара на территории, ставших известными Лицензиату, он немедленно уведомит об этом Лицензиара. В случае если к Лицензиату будут предъявлены претензии или иски по поводу нарушения им прав третьих лиц в связи с использованием лицензии по настоящему договору, Лицензиат известит об этом Лицензиара.

В обоих случаях Лицензиар обязуется урегулировать такие претензии или предпринять иные действия, исключающие возникновение расходов и убытков для Лицензиата.

10.4. В случае, если Лицензиат придет к заключению о целесообразности патентования за границей Полезной модели Лицензиара, по которым еще не получены патенты в стране Лицензиара, он доводит свое мнение до сведения Лицензиара.

#### 11. Реклама

11.1. Лицензиат обязан указывать в соответствующих рекламных материалах, а также на продукции по лицензии, выпускаемой на его предприятиях, что эта продукция производится по лицензии Лицензиара.

#### 12. Разрешение споров

12.1. В случае возникновения споров между Лицензиаром и Лицензиатом по вопросам, предусмотренным настоящим договором, стороны примут все меры к разрешению их путем переговоров между собой.

12.2. В случае невозможности разрешения указанных споров путем переговоров они должны решаться в соответствии с действующим законодательством.

#### 13. Срок действия договора

13.1. Настоящий договор заключен на срок действия патента на изобретение (полезную модель, промышленный образец) и вступает в силу с даты его регистрации в патентном органе в установленном порядке.

13.2. Каждая из сторон имеет право досрочно расторгнуть настоящий договор путем письменного уведомления, если другая сторона не выполнит какое-либо условие, содержащееся в подпунктах 3.1–3.2; 7.1–7.3; 9.1–9.2 настоящего договора. Однако стороне, не выполнившей своего обязательства, будет предоставлено три месяца для устранения нарушения.

13.3. Если настоящий договор будет досрочно расторгнут из-за невыполнения Лицензиатом своих обязательств, то он лишается права использовать изобретение (полезную модель, промышленный образец) в любой форме и обязан вернуть Лицензиару всю техническую документацию.

13.4. В случае признания патента недействительным или при досрочном прекращении действия патента до истечения срока действия настоящего договора стороны урегулируют свои отношения на договорных началах.

13.5. По истечении срока действия настоящего договора Лицензиат имеет право, по подпункту 2.1, использовать изобретение (полезную модель, промышленный образец) Лицензиара в объеме, предусмотренном настоящим договором безвозмездно (если не будет согласовано иное).

При этом сохраняются обязательства по сохранению конфиденциальности.

#### 14. Прочие условия

14.1. Права и обязанности каждой из сторон по настоящему договору не могут быть переуступлены другому гражданину или юридическому лицу без письменного на то разрешения другой стороны.

14.2. Лицензиат имеет право согласно действующему законодательству относить лицензионные платежи к затратам, включаемым в себестоимость продукции.

14.3. Лицензиар имеет преимущественное по сравнению с третьими лицами право в получении по отпускным ценам Лицензиата продукции по лицензии.

14.3. Во всем остальном, что не предусмотрено настоящим договором, будут применяться нормы гражданского и гражданско-процессуального права.

14.5. Настоящий договор совершен в г. Минске \_\_\_\_\_ 2010 г.  
в 3 экземплярах.

## 15. Юридические адреса и реквизиты сторон

Лицензиар

Лицензиат

### Приложения

Приложение 1. Копия патента.

Приложение 2. Перечень технической документации.

Приложение 3. Приемо-сдаточный акт.

Приложение 4. Форма представления данных по объему реализации продукции.

От имени Лицензиара

Директор

**ПЕРЕЧЕНЬ НОРМАТИВНЫХ ПРАВОВЫХ АКТОВ  
РЕСПУБЛИКИ БЕЛАРУСЬ, РЕГУЛИРУЮЩИХ ОТНОШЕНИЯ  
В СФЕРЕ ИНТЕЛЛЕКТУАЛЬНОЙ СОБСТВЕННОСТИ  
(по состоянию на 1 ноября 2010 г.)**

*Авторское право и смежные права*

1. Конституция Республики Беларусь (статья 51).
2. Гражданский кодекс Республики Беларусь от 7 декабря 1998 г. № 218-3 (ред. от 28 декабря 2009 г.). Раздел V. Исключительные права на результаты интеллектуальной деятельности (Интеллектуальная собственность).
3. Уголовный кодекс Республики Беларусь от 9 июля 1999 г. № 275-3 (ред. от 15 июля 2010 г.). Статья 201. Нарушение авторских, смежных, изобретательских и патентных прав.
4. Кодекс Республики Беларусь от 21 апреля 2003 г. № 194-3 (ред. от 15 июля 2010 г.) «Об административных правонарушениях». Статья 9.21. Нарушение авторских, смежных и патентных прав.
5. Процессуально-исполнительный кодекс Республики Беларусь от 20 декабря 2006 г. № 194-3 (ред. от 15 июля 2010 г.) об административных правонарушениях. Статья 3.30. Лица, уполномоченные составлять протоколы об административных правонарушениях.
6. Таможенный кодекс Республики Беларусь от 4 января 2007 г. № 204-3 (ред. от 15 июля 2009 г.). Глава 12. Особенности таможенного оформления в отношении товаров, содержащих объекты интеллектуальной собственности.
7. Закон Республики Беларусь от 16 мая 1996 г. № 370-XIII (ред. от 14 июля 2008 г.) «Об авторском праве и смежных правах».
8. Указ Президента Республики Беларусь от 6 июля 2005 г. № 314 (ред. от 25 июня 2009 г.) «О некоторых мерах по защите прав граждан, выполняющих работу по гражданско-правовым и трудовым договорам».
9. Положение о взаимодействии республиканских органов государственного управления, правоохранительных органов в области охраны интеллектуальной собственности (утверждено Постановлением Совета Министров Республики Беларусь от 5 августа 2005 г. № 871 (ред. от 2 августа 2006 г.)).
10. Постановление Кабинета Министров Республики Беларусь от 1 ноября 1996 г. № 697 (ред. от 25 ноября 2004 г.) «О минимальных ставках авторского вознаграждения за издание произведений науки, литературы и искусства».
11. Постановление Совета Министров Республики Беларусь от 8 мая 1997 г. № 452 (ред. от 3 марта 2008 г.) «Об управлении имущественными правами авторов на коллективной основе и минимальных ставках авторского вознаграждения за использование некоторых видов произведений литературы и искусства».
12. Постановление Совета Министров Республики Беларусь от 3 марта 2008 г. № 321 «О некоторых вопросах выплаты вознаграждения за воспроизведение в личных целях аудиовизуальных произведений и произведений, воплощенных в фонограммах».
13. Постановление Совета Министров Республики Беларусь от 29 ноября 2000 г. № 1818 (ред. от 15 июля 2002 г.) «О минимальных ставках авторского вознаграждения за выполнение заказов на создание произведений литературы и искусства для публичного исполнения или за право первого публичного исполнения необнародованных произведений».
14. Постановление Совета Министров Республики Беларусь от 28 апреля 2001 г. № 616 (ред. от 21 июня 2010 г.) «О минимальных ставках и порядке выплаты авторского и иных видов вознаграждения в кинематографии».
15. Постановление Совета Министров Республики Беларусь от 25 сентября 2002 г. № 1319 «О минимальных ставках авторского вознаграждения за создание произведений изобразительного и декоративно-прикладного искусства».
16. Постановление Совета Министров Республики Беларусь от 15 февраля 2008 г. № 210 «О ставках и порядке выплаты авторского и иных видов вознаграждения за создание произведений и материалов в сфере телевидения и радиовещания».

17. Положение о порядке подготовки и рассмотрения литературных сценариев для фильмов, производимых по социально-творческим заказам (утверждено Постановлением Совета Министров Республики Беларусь от 24 августа 2007 г. № 1093 (ред. от 23 декабря 2008 г.)).

18. Положение об организации проведения дискотек и работы культурно-развлекательных (ночных) клубов в Республике Беларусь (утверждено Постановлением Совета Министров Республики Беларусь от 14 мая 2007 г. № 582 (ред. от 29 мая 2008 г.)).

19. Правила осуществления розничной торговли отдельными видами товаров и общественного питания (утверждены Постановлением Совета Министров Республики Беларусь от 7 апреля 2004 г. № 384 (ред. от 30 августа 2010 г.)).

20. Постановление Государственного комитета по науке и технологиям Республики Беларусь от 15 января 2008 г. № 2 «О наделении полномочиями на составление протоколов об административных правонарушениях».

21. Постановление Государственного комитета по науке и технологиям Республики Беларусь от 10 июня 2008 г. № 7 «Об утверждении форм по делам об административных правонарушениях».

22. Положение о порядке применения минимальных ставок авторского вознаграждения за создание произведений изобразительного и декоративно-прикладного искусства (утверждено Постановлением Министерства культуры Республики Беларусь от 24 октября 2002 г. № 14).

### *Промышленная собственность*

1. Гражданский кодекс Республики Беларусь от 7 декабря 1998 г. № 218-3 (ред. от 28 декабря 2009 г.). Раздел V. Исключительные права на результаты интеллектуальной деятельности (Интеллектуальная собственность).

2. Уголовный кодекс Республики Беларусь от 9 июля 1999 г. № 275-3 (ред. от 15 июля 2010 г.). Статья 201. Нарушение авторских, смежных, изобретательских и патентных прав. Статья 248. Незаконное использование деловой репутации конкурента.

3. Кодекс Республики Беларусь от 21 апреля 2003 г. № 194-3 (ред. от 15 июля 2010 г.) «Об административных правонарушениях». Статья 9.21. Нарушение авторских, смежных и патентных прав. Статья 11.26. Незаконное использование деловой репутации конкурента.

4. Процессуально-исполнительный кодекс Республики Беларусь от 20 декабря 2006 г. № 194-3 (ред. от 15 июля 2010 г.) об административных правонарушениях. Статья 3.30. Лица, уполномоченные составлять протоколы об административных правонарушениях.

5. Таможенный кодекс Республики Беларусь от 4 января 2007 г. № 204-3 (ред. от 15 июля 2009 г.). Глава 12. Особенности таможенного оформления в отношении товаров, содержащих объекты интеллектуальной собственности.

6. Налоговый кодекс Республики Беларусь (Особенная часть) от 29 декабря 2009 г. № 72-3. Глава 28. Патентные пошлины.

7. Закон Республики Беларусь от 10 декабря 1992 г. № 2034-XII (ред. от 4 января 2010 г.) «О противодействии монополистической деятельности и развитии конкуренции».

8. Указ Президента Республики Беларусь от 26 апреля 2010 г. № 200 «Об административных процедурах, осуществляемых государственными органами и иными организациями по заявлениям граждан». Глава 19. Охрана объектов промышленной собственности.

9. Государственная программа по охране интеллектуальной собственности на 2008–2010 гг. (утверждена Постановлением Совета Министров Республики Беларусь от 21 ноября 2007 г. № 1555).

10. Постановление Совета Министров Республики Беларусь от 26 марта 2003 г. № 403 (ред. от 28 января 2010 г.) «О мерах по обеспечению охраны прав и противодействию нарушениям в сфере интеллектуальной собственности».

11. Положение о взаимодействии республиканских органов государственного управления, правоохранительных органов в области охраны интеллектуальной собственности (утверждено Постановлением Совета Министров Республики Беларусь от 5 августа 2005 г. № 871 (ред. от 2 августа 2006 г.)).

12. Положение о Национальном центре интеллектуальной собственности (утверждено Постановлением Совета Министров Республики Беларусь от 31 мая 2004 г. № 641).

13. Положение о порядке и условиях государственного стимулирования создания и использования объектов промышленной собственности (утверждено Постановлением Совета Министров Республики Беларусь от 6 марта 1998 г. № 368 (ред. от 19 февраля 2010 г.)).

14. Положение о служебных объектах промышленной собственности (утверждено Постановлением Совета Министров Республики Беларусь от 23 декабря 1998 г. № 1957 (ред. от 4 июня 2003)).

15. Постановление Совета Министров Республики Беларусь от 21 марта 2009 г. № 346 (ред. от 23 июля 2010 г.) «О регистрации лицензионных договоров, договоров уступки, договоров залога прав на объекты права промышленной собственности и договоров комплексной предпринимательской лицензии (франчайзинга)».

16. Постановление Совета Министров Республики Беларусь от 22 декабря 2009 г. № 1679 «Об утверждении Положения о порядке подачи жалоб, возражений, заявлений и их рассмотрения Апелляционным советом при патентном органе».

17. Постановление Совета Министров Республики Беларусь от 17 февраля 2010 г. № 209 «Об утверждении Положения о рационализаторстве в Республике Беларусь».

18. Положение об Апелляционном совете при патентном органе (утверждено Постановлением Комитета по науке и технологиям при Совете Министров Республики Беларусь от 10 января 2003 г. № 2 (ред. от 29 ноября 2004 г.)).

19. Положение об официальных изданиях Национального центра интеллектуальной собственности (утверждено Постановлением Государственного комитета по науке и технологиям Республики Беларусь от 26 сентября 2005 г. № 12).

20. Инструкция о порядке регистрации лицензионных договоров, договоров уступки, договоров залога прав на объекты права промышленной собственности и договоров комплексной предпринимательской лицензии (франчайзинга) (утверждена Постановлением Государственного комитета по науке и технологиям Республики Беларусь от 15 апреля 2009 г. № 6 (ред. от 1 июля 2010 г.)).

## **ИЗОБРЕТЕНИЯ, ПОЛЕЗНЫЕ МОДЕЛИ, ПРОМЫШЛЕННЫЕ ОБРАЗЦЫ**

1. Закон Республики Беларусь от 16 декабря 2002 г. № 160-3 (ред. от 24 декабря 2007 г.) «О патентах на изобретения, полезные модели, промышленные образцы».

2. Положение о секретных изобретениях, полезных моделях, промышленных образцах (утверждено Постановлением Совета Министров Республики Беларусь от 2 июля 2003 г. № 900 (ред. от 24 октября 2006 г.)).

3. Правила составления, подачи и предварительной экспертизы заявки на выдачу патента на изобретение (утверждены Постановлением Комитета по науке и технологиям при Совете Министров Республики Беларусь от 16 июня 2003 г. № 19 (ред. от 11 мая 2009 г.)).

4. Правила проведения патентной экспертизы заявки на выдачу патента на изобретение (утверждены Постановлением Комитета по науке и технологиям при Совете Министров Республики Беларусь от 16 июня 2003 г. № 22 (ред. от 11 мая 2009 г.)).

5. Инструкция по ведению дел по заявке на выдачу патента на изобретение (утверждена Постановлением Комитета по науке и технологиям при Совете Министров Республики Беларусь от 4 апреля 2003 г. № 9 (ред. от 11 мая 2009 г.)).

6. Правила составления, подачи и рассмотрения заявки на выдачу патента на полезную модель (утверждены Постановлением Комитета по науке и технологиям при Совете Министров Республики Беларусь от 16 июня 2003 г. № 17 (ред. от 11 мая 2009 г.)).

7. Правила составления, подачи и рассмотрения заявки на выдачу патента на промышленный образец (утверждены Постановлением Комитета по науке и технологиям при Совете Министров Республики Беларусь от 16 июня 2003 г. № 18 (ред. от 11 мая 2009 г.)).

8. Инструкция о порядке обращения с заявками на секретные изобретения, полезные модели, промышленные образцы (утверждена Постановлением Государственного комитета по науке и технологиям Республики Беларусь от 4 апреля 2005 г. № 4 (ред. от 20 ноября 2006 г.)).

9. Инструкция о порядке регистрации лицензионных договоров, договоров уступки, договоров залога прав на объекты права промышленной собственности и договоров комплексной предпринимательской лицензии (франчайзинга) (утверждена Постановлением Государственного



комитета по науке и технологиям Республики Беларусь от 15 апреля 2009 г. № 6 (ред. от 1 июля 2010 г.)).

## **ТОВАРНЫЕ ЗНАКИ И ЗНАКИ ОБСЛУЖИВАНИЯ**

1. Закон Республики Беларусь от 5 февраля 1993 г. № 2181-XII (ред. от 15 июля 2009 г.) «О товарных знаках и знаках обслуживания».

2. Постановление Совета Министров Республики Беларусь от 28 декабря 2009 г. № 1719 «Об утверждении Положения о порядке регистрации товарного знака и знака обслуживания и внесении изменений в некоторые постановления Совета Министров Республики Беларусь».

3. Правила признания товарного знака общеизвестным в Республике Беларусь (утверждены Постановлением Государственного патентного комитета Республики Беларусь от 9 августа 2001 г. № 2 (ред. от 25 июня 2004 г.)).

4. Инструкция о порядке регистрации лицензионных договоров, договоров уступки, договоров залога прав на объекты права промышленной собственности и договоров комплексной предпринимательской лицензии (франчайзинга) (утверждена Постановлением Государственного комитета по науке и технологиям Республики Беларусь от 15 апреля 2009 г. № 6 (ред. от 1 июля 2010 г.)).

5. Постановление Государственного комитета по науке и технологиям Республики Беларусь от 12 января 2010 г. № 1 «Об утверждении форм».

6. Постановление Государственного комитета по науке и технологиям Республики Беларусь от 12 января 2010 г. № 2 «О свидетельстве на товарный знак».

## **НАИМЕНОВАНИЯ МЕСТ ПРОИСХОЖДЕНИЯ ТОВАРОВ**

1. Закон Республики Беларусь от 17 июля 2002 г. № 127-3 (ред. от 4 января 2010 г.) «О географических указаниях».

2. Положение о порядке составления заявки на регистрацию и предоставление права пользования наименованием места происхождения товара (утверждено Постановлением Совета Министров Республики Беларусь от 30 апреля 2010 г. № 661).

## **СОРТА РАСТЕНИЙ**

1. Закон Республики Беларусь от 13 апреля 1995 г. № 3725-XII (ред. от 4 января 2010 г.) «О патентах на сорта растений».

2. Постановление Совета Министров Республики Беларусь от 8 сентября 2009 г. № 1152 «Об утверждении перечня видов растений, сорта которых охраняются в соответствии с Законом Республики Беларусь “О патентах на сорта растений”».

3. Положение о порядке составления заявки на выдачу патента на сорт растения (утверждено Постановлением Совета Министров Республики Беларусь от 28 апреля 2010 г. № 631).

4. Постановление Совета Министров Республики Беларусь от 1 апреля 2010 г. № 492 «Положение о сортоиспытании на патентоспособность».

## **ТОПОЛОГИИ ИНТЕГРАЛЬНЫХ МИКРОСХЕМ**

1. Закон Республики Беларусь от 7 декабря 1998 г. № 214-3 (ред. от 4 января 2010 г.) «О правовой охране топологий интегральных микросхем».

2. Положение о порядке составления заявки на регистрацию топологии интегральной микросхемы (утверждено Постановлением Совета Министров Республики Беларусь от 28 апреля 2010 г. № 628).



## **ОЦЕНКА СТОИМОСТИ ОБЪЕКТОВ ИНТЕЛЛЕКТУАЛЬНОЙ СОБСТВЕННОСТИ. ЭКСПЕРТИЗА ДОСТОВЕРНОСТИ ОЦЕНКИ СТОИМОСТИ ОБЪЕКТОВ ИНТЕЛЛЕКТУАЛЬНОЙ СОБСТВЕННОСТИ**

1. Указ Президента Республики Беларусь от 13 октября 2006 г. № 615 «Об оценочной деятельности в Республике Беларусь» (ред. от 23 января 2009 г.).

2. Положение о проведении экспертизы достоверности оценки имущества, вносимого в виде неденежного вклада в уставный фонд юридического лица (утверждено Постановлением Кабинета Министров Республики Беларусь от 12 февраля 1996 г. № 92 (ред. от 20 октября 2003 г.)).

3. Постановление Совета Министров Республики Беларусь от 19 марта 1998 г. № 435 «О порядке оценки и учета объектов интеллектуальной собственности в составе нематериальных активов» (в ред. от 20 октября 2003 г.).

4. Постановление Совета Министров Республики Беларусь от 7 мая 2007 г. № 562 «О методах оценки стоимости объектов гражданских прав при осуществлении с ними определенных видов сделок и (или) иных юридически значимых действий».

5. Положение о порядке предоставления полномочий организациям на проведение экспертизы достоверности оценки имущества, вносимого в виде неденежного вклада в уставный фонд юридического лица (утверждено Постановлением Министерства по управлению государственным имуществом и приватизации Республики Беларусь от 30 июля 2001 г. № 9).

6. Методические рекомендации по оценке стоимости и учету объектов интеллектуальной собственности в составе нематериальных активов (утверждены Приказом Государственного патентного комитета Республики Беларусь от 17 апреля 1998 г. № 20, Министерства экономики Республики Беларусь от 18 мая 1998 г. № 41, Министерства финансов Республики Беларусь от 20 апреля 1998 г. № 109, Государственного комитета по науке и технологиям Республики Беларусь от 22 апреля 1998 г. № 75 (ред. от 28 марта 2007 г.)).

7. Государственный стандарт Республики Беларусь СТБ/ОР 52.5.01-2007 «Оценка стоимости объектов гражданских прав. Оценка объектов интеллектуальной собственности».

## **РАСПРЕДЕЛЕНИЕ, ПЕРЕДАЧА ПРАВ НА ОИС**

Методические рекомендации о порядке предоставления и передачи прав на результаты научной, научно-технической и инновационной деятельности, созданные с использованием средств республиканского бюджета (утверждены Приказом Государственного комитета по науке и технологиям Республики Беларусь от 29 июня 2006 г. № 175).

## **БУХГАЛТЕРСКИЙ УЧЕТ РЕЗУЛЬТАТОВ ИНТЕЛЛЕКТУАЛЬНОЙ ДЕЯТЕЛЬНОСТИ**

1. Положение по бухгалтерскому учету нематериальных активов (утверждено Постановлением Министерства финансов Республики Беларусь от 12 декабря 2001 г. № 118 (ред. от 25 июня 2010 г.)).

2. Инструкция о порядке отражения в бухгалтерском учете бюджетных организаций хозяйственных операций с объектами нематериальных активов (утверждена Постановлением Министерства финансов Республики Беларусь от 17 июня 2009 г. № 78) (ред. от 22 апреля 2010 г.)).

3. Инструкция по бухгалтерскому учету нематериальных активов (утверждена Постановлением Министерства финансов Республики Беларусь от 20 декабря 2001 г. № 128 (ред. от 25 июня 2010 г.)).

4. Инструкция по бухгалтерскому учету результатов научно-исследовательских работ, опытно-конструкторских и опытно-технологических работ (утверждена Постановлением Министерства финансов Республики Беларусь от 30 июня 2006 г. № 75 (ред. от 30 июня 2010 г.)).

5. Инструкция о порядке начисления амортизации основных средств и нематериальных активов (утверждена Постановлением Министерства экономики Республики Беларусь, Министерства

финансов Республики Беларусь, Министерства архитектуры и строительства Республики Беларусь от 27 февраля 2009 г. № 37/18/6 (ред. от 2 декабря 2009 г.)).

6. Методические рекомендации по оценке стоимости и учету объектов интеллектуальной собственности в составе нематериальных активов (утверждены Приказом Государственного патентного комитета Республики Беларусь от 17 апреля 1998 г. № 20, Министерства экономики Республики Беларусь от 18 мая 1998 г. № 41, Министерства финансов Республики Беларусь от 20 апреля 1998 г. № 109, Государственного комитета по науке и технологиям Республики Беларусь от 22 апреля 1998 г. № 75 (ред. от 28 марта 2007 г.)).

### **ВЫПЛАТА ВОЗНАГРАЖДЕНИЙ ЗА СОЗДАНИЕ И ИСПОЛЬЗОВАНИЕ ОБЪЕКТОВ ПРОМЫШЛЕННОЙ СОБСТВЕННОСТИ (РАСЧЕТЫ С АВТОРАМИ ИЗОБРЕТЕНИЙ)**

1. Гражданский кодекс Республики Беларусь от 7 декабря 1998 г. № 218-3 (ред. от 28 декабря 2009 г.). Раздел V, главы 60, 62, 63, 66.

2. Положение о порядке и условиях государственного стимулирования создания и использования объектов промышленной собственности (утверждено Постановлением Совета Министров Республики Беларусь от 6 марта 1998 г. № 368 (ред. от 19 февраля 2010 г.)); Положение о служебных объектах промышленной собственности (утверждено Постановлением Совета Министров Республики Беларусь от 23 декабря 1998 г. № 1957 (ред. от 4 июня 2003 г.)).

3. Методические рекомендации по оценке стоимости и учету объектов интеллектуальной собственности в составе нематериальных активов (утверждены Приказом Государственного патентного комитета Республики Беларусь от 17 апреля 1998 г. № 20, Министерства экономики Республики Беларусь от 18 мая 1998 г. № 41, Министерства финансов Республики Беларусь от 20 апреля 1998 г. № 109, Государственного комитета по науке и технологиям Республики Беларусь от 22 апреля 1998 г. № 75 (ред. от 28 марта 2007 г.)).

4. Методические рекомендации о порядке предоставления и передачи прав на результаты научной, научно-технической и инновационной деятельности, созданные с использованием средств республиканского бюджета (утверждены Приказом Государственного комитета по науке и технологиям Республики Беларусь от 29 июня 2006 г. № 175).

5. Государственный стандарт Республики Беларусь СТБ/ОР 52.5.01-2007 «Оценка стоимости объектов гражданских прав. Оценка объектов интеллектуальной собственности».

### **ДОГОВОРЫ, ЗАКЛЮЧАЕМЫЕ В СФЕРЕ ИНТЕЛЛЕКТУАЛЬНОЙ СОБСТВЕННОСТИ**

1. Гражданский кодекс Республики Беларусь от 7 декабря 1998 г. № 218-3 (ред. от 28 декабря 2009 г.). Раздел III, глава 23; раздел IV, глава 53; раздел V, главы 60, 66, 67.

2. Постановление Совета Министров Республики Беларусь от 21 марта 2009 г. № 346 (ред. от 23 июля 2010 г.) «О регистрации лицензионных договоров, договоров уступки, договоров залога прав на объекты права промышленной собственности и договоров комплексной предпринимательской лицензии (франчайзинга)».

3. Инструкция о порядке регистрации лицензионных договоров, договоров уступки, договоров залога прав на объекты права промышленной собственности и договоров комплексной предпринимательской лицензии (франчайзинга) (утверждена Постановлением Государственного комитета по науке и технологиям Республики Беларусь от 15 апреля 2009 г. № 6 (ред. от 1 июля 2010 г.)).

**РЕКОМЕНДУЕМАЯ ЛИТЕРАТУРА***Основная*

1. Басалай Е. И. Международная охрана интеллектуальной собственности: учеб.-метод. пособие. — Минск: БИП-С Плюс, 2006. — 63 с.
2. Герасимова Л. К., Боровская Е. А. Основы управления интеллектуальной собственностью: практ. пособие. — Минск: ФУАинформ, 2007. — 167 с.
3. Герасимович Л. С. Основы инженерного творчества: курс лекций. — Минск: БГАТУ, 2006. — 84 с.
4. Гесть Н. Л., Шмидт-Шалевски Ж. Охрана промышленной собственности в Европейском союзе: учеб. пособие. — Минск: БГЭУ, 2004. — 125 с.
5. Гражданское право: В 2 ч. Ч. 2: Учебник / Под общ. ред. проф. В. Ф. Чигира. — Минск: Амалфея, 2002. — 1008 с. (раздел 6)
6. Калининвич В. А. Экономико-правовой механизм отношений интеллектуальной собственности в Республике Беларусь: учеб.-метод. пособие. — Минск: НО ООО «БИП-С», 2002. — 79 с.
7. Колбасин Д. А. Гражданское право. Особенная часть: учеб. пособие. — Минск: Амалфея, 2006. — 766 с.
8. Кудашов В. И. Управление интеллектуальной собственностью: учеб. пособие для вузов. — Минск: ИВЦ Минфина, 2007. — 359 с.
9. Кудашов В. И. Управление интеллектуальной собственностью: учебное пособие. — 2-е изд. — Минск: ИВЦ Минфина, 2008. — 359 с.
10. Кудашов В. И. Управление интеллектуальной собственностью: учеб.-метод. комплекс. — Минск: Изд-во МИУ, 2006. — 200 с.
11. Кудашов В. И. Интеллектуальная собственность: охрана и реализация прав, управление: учеб. пособие для вузов. — Минск: БНТУ, 2004. — 321 с.
12. Кудашов В. И., Иванова Е. В. Основы управления интеллектуальной собственностью: учеб.-метод. комплекс. — Минск: Изд-во МИУ, 2007. — 178 с.
13. Кудашов В. И., Турлюк Т. И. Методическое пособие по вопросам введения в гражданский оборот результатов интеллектуальной деятельности. — Минск, 2004. — 111 с.
14. Лосев С. С. Основы управления интеллектуальной собственностью: учеб.-метод. пособие. — Минск: БГЭУ, 2007. — 154 с.
15. Пашин А. Д., Сай А. С., Расолько А. М. Основы управления интеллектуальной собственностью: метод. пособие. — Минск: БНТУ, 2007. — 72 с.
16. Рубашный В. С. Инновационный менеджмент и интеллектуальная собственность: курс лекций. — Минск: ФУ Аинформ, 2007. — 367 с.
17. Строцев Ю. В. Методы защиты интеллектуальной собственности: учеб.-метод. комплекс. — Минск: Изд-во МИУ, 2004. — 198 с.
18. Судариков С. А. Право интеллектуальной собственности: учебник. — М.: ТК Велби, Изд-во «Проспект», 2008. — 368 с.
19. Черкасова Е. В. Защита интеллектуальной собственности и коммерческой тайны: учеб.-метод. комплекс. — Минск: Изд-во МИУ, 2005. — 111 с.
20. Черкасова Е. В. Право интеллектуальной собственности: учеб.-метод. пособие. — Минск: Изд-во МИУ, 2006. — 162 с.
21. Якимахо А. П. Управление объектами интеллектуальной собственности в Республике Беларусь: практ. пособие. — Минск: Амалфея, 2005. — 471 с.
22. Якимахо А. П., Олехнович Г. И. Управление объектами интеллектуальной собственности: учеб. пособие. — Минск: ГИУСТ БГУ, 2006. — 335 с.

*Дополнительная*

23. Белицкий С. А. Особенности выявления и документирования правонарушений, связанных с контрафактной продукцией: метод. рекомендации / С. А. Белицкий, А. И. Подгруша, Н. М. Беганский. — Минск: РИВШ БГУ, 2002. — 89 с.

24. Вольнец-Руссет Э. Я. Коммерческая реализация изобретений и ноу-хау (на внешних и внутренних рынках): учебник / Э. Я. Вольнец-Руссет. — М.: Экономистъ, 2004. — 326 с.
25. Гражданское право: учебник / под общ. ред. В. Ф. Чигира (в 2-х частях). — Ч. 2. — Минск: Амалфея, 2002. — 1008 с. (главы 63, 65).
26. Гришаев С. П. Интеллектуальная собственность: учеб. пособие / С. П. Гришаев. — М.: Юрист, 2004. — 238 с.
27. Идрис К. Интеллектуальная собственность — мощный инструмент экономического роста: пер. с англ. / Камил Идрис. — М.: ФИПС, 2004. — 450 с.
28. Интеллектуальная собственность: кратк. учеб. курс / М. В. Карпычев [и др.]; под общ. ред. Н. М. Коршунова. — М.: Норма, 2006. — 304 с.
29. Зинов В. Г. Управление интеллектуальной собственностью: учеб. пособие / В. Г. Зинов. — М.: Дело, 2003. — 512 с.
30. Как получить евразийский патент / под ред. А. Н. Григорьева. — 4-е изд., перераб. и доп. — М.: ИНИЦ Роспатента, 2005. — 46 с.
31. Казаков Ю. В. Защита интеллектуальной собственности: учеб. пособие для вузов / Ю. В. Казаков. — М.: Мастерство, 2002. — 176 с.
32. Карпухина С. И. Защита интеллектуальной собственности и патентование: учебник / С. И. Карпухина. — М.: Международные отношения, 2004. — 400 с.
33. Мухопад В. И. Маркетинг интеллектуальной собственности : учеб. пособие / В. И. Мухопад, Л. И. Устинова, И. В. Суслина. — М.: ИНИЦ Роспатента, 2001. — 157 с.
34. Панкеев И. А. Авторское право: курс лекций / И. А. Панкеев. — М.: ВК, 2005. — 270 с.
35. Пыльнев Ю.А. Современные возможности информационного поиска в электронных патентных БД / Патентная информация сегодня. — 2003. — № 2
36. Ракутова Д. Я. Формула изобретения / Д. Я. Ракутова. — Минск: УП «Технопринт», 2004. — 44 с.
37. Ревинский О. В. Компьютерное программное обеспечение и патентная охрана / О. В. Ревинский. — 2-е изд., перераб. и доп. — М.: ИНИЦ Роспатента, 2005. — 167 с.
38. Сергеев А.П. Право интеллектуальной собственности в Российской Федерации: учебник / А. П. Сергеев. — 2-е изд., перераб. и доп. — М.: Проспект, 2005. — 751 с.
39. Скорняков Э. П. Управление качеством и конкурентоспособностью промышленной продукции на основе патентных исследований / Э. П. Скорняков. — 2-е изд. — М.: ИНИЦ Роспатента, 2002. — 162 с.
40. Скорняков Э. П. Методические рекомендации по проведению патентных исследований / Э. П. Скорняков, Т. Б. Омарова, О. В. Чельшева. — 3-е изд., исправ. и доп. — М.: ИНИЦ Роспатент, 2001. — 196 с.
41. Скорняков Э. П., Горбунова М. Э. Прогнозы и прогнозныe оценки на основе патентных исследований. — М.: ИНИЦ Роспатента, 2002.
42. Скорняков Э. П., Смирнова В. Р., Гаврилов С. В. Использование Интернета при проведении патентных исследований. — М.: ИНИЦ Роспатента, 2006.
43. Скорняков Э. П., Горбунова М. Э. Патентные исследования. — М.: ИНИЦ Роспатента, 2006.
44. Скорняков Э. П., Цехмистренко Н. М., Горбунова М. Э. Патентные исследования при стоимостной оценке объектов промышленной собственности. — М., 2006.
45. Скорняков Э. П., Горбунова М. Э. Патентные исследования: учеб.-метод. пособие. — М.: ИНИЦ Роспатента, 2006.
46. Скорняков Э. П., Омарова Т. Б., Чельшева О. В. Источники информации для проведения патентных исследований / Рос. агентство по патентам и товарным знакам. — М.: ВНИИПИ, 1997.
47. Скорняков Э. П. Оценка технического уровня продукции — необходимое условие выхода на рынок / Э. П. Скорняков, В. В. Шведова, Л. И. Мельникова. — 2-е изд., исправ. и доп. — М.: ИНИЦ Роспатента, 2000. — 92 с.
48. Фейгельсон В. М. Методика и практика экспертизы объектов техники на патентную чистоту / В. М. Фейгельсон. — 2-е изд. — М.: ИНИЦ Роспатента, 1999. — 343 с.

49. Журнал «Интеллектуальная собственность в Беларуси».
50. Официальные бюллетени РБ «Изобретения, полезные модели, промышленные образцы», «Товарные знаки», «Сорта растений».
51. Сборники «Промышленная собственность» (нормативно-методические материалы). — Минск: НЦИС.
52. Интеллектуальная собственность. Авторское право и смежные права: Сб. актов законодательства / сост. В. Г. Гавриленко. — Минск: ИООО «Право и экономика», 2004. — 384 с. — (Серия «Белорусское законодательство»).

## АДРЕСА ПАТЕНТНЫХ ВЕДОМСТВ СТРАН МИРА И МЕЖДУНАРОДНЫХ ОРГАНИЗАЦИЙ В ИНТЕРНЕТЕ

Республика Беларусь: Национальный центр интеллектуальной собственности	<a href="http://belgospatent.org.by">http://belgospatent.org.by</a>
Межвузовский центр маркетинга научно-исследовательских разработок	<a href="http://www.icm.by">http://www.icm.by</a> (законодательство в области интеллектуальной собственности)
Национальный центр правовой информации	<a href="http://www.ncpi.gov.by">http://www.ncpi.gov.by</a>
Великобритания	<a href="http://www.patent.gov.uk/">http://www.patent.gov.uk/</a>
Германия	<a href="http://www.dpma.de/index.htm">http://www.dpma.de/index.htm</a>
Латвия	<a href="http://www.lrpv.lv">http://www.lrpv.lv</a>
Литва	<a href="http://www.vpb.lt">http://www.vpb.lt</a>
Польша	<a href="http://www.uprp.pl/English">http://www.uprp.pl/English</a> ; <a href="http://www.uprp.pl/polski">http://www.uprp.pl/polski</a>
Республика Молдова	<a href="http://www.agepi.md">http://www.agepi.md</a>
Россия	<a href="http://www.fips.ru">http://www.fips.ru</a>
США	<a href="http://www.uspto.gov">http://www.uspto.gov</a>
Таджикистан	<a href="http://www.tipat.org">http://www.tipat.org</a>
Туркменистан	<a href="http://www.eapo.org">http://www.eapo.org</a>
Узбекистан	<a href="http://www.patent.uz">http://www.patent.uz</a>
Украина	<a href="http://www.sdip.gov.ua/rus">http://www.sdip.gov.ua/rus</a>
Франция	<a href="http://www.inpi.fr/">http://www.inpi.fr/</a>
Швейцария	<a href="http://www.ige.ch/">http://www.ige.ch/</a>
Япония	<a href="http://www.jpo.go.jp">http://www.jpo.go.jp</a>
<b>ВОИС</b> (Всемирная организация интеллектуальной собственности)	<a href="http://www.wipo.int">http://www.wipo.int</a> (вход для поиска других ресурсов)
<b>ЕАПО</b> (Евразийская патентная организация)	<a href="http://www.eapo.org">http://www.eapo.org</a>
<b>ЕПО</b> (Европейская патентная организация)	<a href="http://ep.espacenet.com">http://ep.espacenet.com</a> (Worldwide, Patent Abstracts of Japan, EP-esp@cenet, WIPO-esp@cenet)
<b>РСТ</b> (титульные листы опубликованных международных заявок по договору РСТ)	<a href="http://www.wipo.int/ipdl/en/search/pct/search-adv.jsp">http://www.wipo.int/ipdl/en/search/pct/search-adv.jsp</a>

## АДРЕСА МЕЖДУНАРОДНЫХ КЛАССИФИКАЦИЙ

МПК (Международная патентная классификация — для изобретений и полезных моделей)	<a href="http://www1.fips.ru/wps/portal/IPC/IPC8_XML">http://www1.fips.ru/wps/portal/IPC/IPC8_XML</a>
МКПО (Международная классификация промышленных образцов)	<a href="http://www1.fips.ru/wps/portal/IPC/МКПО9_HTML">http://www1.fips.ru/wps/portal/IPC/МКПО9_HTML</a>
МКТУ (Международная классификация товаров и услуг)	<a href="http://www1.fips.ru/wps/portal/IPC/МКТУ9_RTf">http://www1.fips.ru/wps/portal/IPC/МКТУ9_RTf</a>

## АДРЕС МЕЖДУНАРОДНОЙ РЕГИСТРАЦИИ ТОВАРНЫХ ЗНАКОВ

MadridExpress	<a href="http://www.wipo.int/ipdl/en/search/madrid/search-struct.jsp">http://www.wipo.int/ipdl/en/search/madrid/search-struct.jsp</a>
---------------	---

## ДИСТАНЦИОННОЕ ОБУЧЕНИЕ

В рамках Протокола о сотрудничестве между Национальным центром интеллектуальной собственности Республики Беларусь и Всемирной организацией интеллектуальной собственности (ВОИС) Всемирная организация интеллектуальной собственности предлагает пройти бесплатное обучение по программе, разработанной Всемирной академией ВОИС DL101 «Основы интеллектуальной собственности» на русском языке.



Данный курс включает одиннадцать модулей:

- (1) Введение в интеллектуальную собственность (ИС);
- (2) Авторское право;
- (3) Смежные права;
- (4) Товарные знаки;
- (5) Географические указания;
- (6) Промышленный образец;
- (7) Патенты;
- (8) Международные системы регистрации;
- (9) Недобросовестная конкуренция;
- (10) Охрана новых сортов растений;
- (11) Обсуждения и резюме.

Программа дает возможность получить основополагающие знания, относящиеся к интеллектуальной собственности.

Доступ к учебным модулям программы открывается Всемирной академией ВОИС 2 раза в год на 6 календарных недель по индивидуальным кодам доступа, которые желающие пройти обучение получают при регистрации.

На вопросы теста ответы должны быть представлены в режиме одного непрерывного сеанса прямой связи с Всемирной академией ВОИС. Оценка по результатам тестирования выставляется автоматически, сразу в конце сеанса. Для усвоения курса учащимся требуется примерно 50 часов, то есть около 2 часов в день. Изучать материалы курса можно непосредственно с экрана компьютера или с распечатки. Во время обучения учащийся может обращаться к преподавателю по электронной почте по всем вопросам, которые касаются содержания курса, в частности, получать консультации.

По завершении обучения и сдачи заключительного экзамена учащийся получает свидетельство ВОИС.

Регистрация желающих пройти обучение на русском языке осуществляется путем обращения ориентировочно за 2 месяца до начала занятий на веб-сайт Всемирной академии ВОИС <http://academy.wipo.int/>.



НАЦИОНАЛЬНЫЙ ЦЕНТР ИНТЕЛЛЕКТУАЛЬНОЙ  
СОБСТВЕННОСТИ

**КОНСУЛЬТАЦИОННО-МЕТОДИЧЕСКИЕ ПУНКТЫ  
УЧЕБНОГО ЦЕНТРА ИНТЕЛЛЕКТУАЛЬНОЙ СОБСТВЕННОСТИ**

<b>г. Минск и Минская область</b>	
ул. Козлова, 20, к. 104, Национальный центр интеллектуальной собственности	Шах Людмила Леонидовна <i>тел. (8-017) 290-44-21</i>
пр. Победителей, 7, к. 503, РНТБ	<i>по понедельникам и средам с 15-00 до 18-00</i> <i>тел. (8-017) 226-65-01, 226-65-05</i>
<b>г. Брест и Брестская область</b>	
ул. Пушкинская, 1, Брестская областная научно-техническая библиотека — филиал РНТБ	Юркевич Жанна Валерьевна <a href="mailto:Zanna259@mail.ru">Zanna259@mail.ru</a> <i>по средам и пятницам с 9-00 до 11-00</i> <i>тел. (8-0162) 21-59-02</i>
<b>г. Витебск и Витебская область</b>	
пр. Победы, 2, Областной совет Белорусского общества изобретателей и рационализаторов	Пахноцкая Людмила Леонидовна <a href="mailto:Lusil@tut.by">Lusil@tut.by</a> <i>по вторникам и четвергам с 16-00 до 18-00</i> <i>тел. (8-0212) 22-48-91, 22-57-41</i>
<b>г. Гомель и Гомельская область</b>	
ул. Ленина, 3, к. 205, Гомельская областная научно-техническая библиотека — филиал РНТБ	Магонова Светлана Анатольевна <a href="mailto:magonova@mail.ru">magonova@mail.ru</a> <i>по вторникам и четвергам с 15-00 до 17-00</i> <i>тел. (8-0232) 74-95-38</i>
<b>г. Гродно и Гродненская область</b>	
ул. Горького, 72а, Гродненская областная научно-техническая библиотека — филиал РНТБ	Шамаль Алла Ивановна <a href="mailto:Grodno@RLST.org.by">Grodno@RLST.org.by</a> <i>по понедельникам с 11-00 до 13-00</i> <i>и средам с 15-00 до 17-00</i> <i>тел. (8-0152) 41-62-31</i>
<b>г. Могилев и Могилевская область</b>	
ул. Космонавтов, 19, к. 608, Могилевская областная научно-техническая библиотека — филиал РНТБ	Мешкова Елена Васильевна <a href="mailto:MeshkovaEV@tut.by">MeshkovaEV@tut.by</a> <i>по понедельникам и пятницам с 16-30 до 18-30</i> <i>тел. (8-0222) 23-59-34</i>

## **СВЕДЕНИЯ О ПОДПИСКЕ НА ЖУРНАЛ «Интеллектуальная собственность в Беларуси»**

Журнал «Интеллектуальная собственность в Беларуси» зарегистрирован в Министерстве информации Республики Беларусь.

Регистрационное свидетельство № 1203.

Издатель: Национальный центр интеллектуальной собственности.

Решением Высшей аттестационной комиссии Республики Беларусь с 2007 г. журнал «Интеллектуальная собственность в Беларуси» включен в Перечень научных изданий для опубликования результатов диссертационных исследований по экономическим и юридическим наукам в сфере интеллектуальной собственности.

Оформить подписку на журнал «Интеллектуальная собственность в Беларуси» можно через каталог РУП «Белпочта».

Индекс в каталоге:

- ведомственная подписка — 009212;
- индивидуальная подписка — 00921.

Информацию относительно выхода номеров и размещения авторских материалов можно уточнить по телефонам: 294-25-30, 290-44-12.

**ГОСУДАРСТВЕННЫЙ КОМИТЕТ ПО НАУКЕ И ТЕХНОЛОГИЯМ  
РЕСПУБЛИКИ БЕЛАРУСЬ**

УТВЕРЖДАЮ

Председатель Государственного комитета  
по науке и технологиям Республики Беларусь



И. В. Войтов

«15» ноября 2010 г.

**МЕТОДИЧЕСКИЕ РЕКОМЕНДАЦИИ  
ПО ВОПРОСАМ УЧАСТИЯ В РАЗРАБОТКЕ  
И РЕАЛИЗАЦИИ ГОСУДАРСТВЕННЫХ  
НАУЧНО-ТЕХНИЧЕСКИХ ПРОГРАММ**

Минск, 2010

## **ВВЕДЕНИЕ**

Настоящие методические рекомендации разработаны в целях реализации государственных требований к единому и комплексному подходу при разработке и выполнении государственных научно-технических программ.

В основу методических рекомендаций положены действующие в Республике Беларусь нормативно-правовые акты, касающиеся вопросов разработки и выполнения государственных научно-технических программ.

## **ГЛАВА 1. ПОРЯДОК РАЗРАБОТКИ ГОСУДАРСТВЕННЫХ НАУЧНО-ТЕХНИЧЕСКИХ ПРОГРАММ**

Согласно Закону Республики Беларусь от 19 января 1993 г. № 2105-ХІІ «Об основах государственной научно-технической политики», государственная научно-техническая политика формируется на основе выбора приоритетных направлений научно-технической деятельности, концентрации ресурсов для решения наиболее важных социально-экономических проблем Республики Беларусь.

Приоритетные направления научно-технической деятельности определяются по результатам оценки состояния и разработки прогнозов социально-экономического и научно-технического развития республики.

Приоритетные направления научно-технической деятельности в Республике Беларусь разрабатываются Правительством Республики Беларусь, утверждаются Президентом Республики Беларусь и являются основанием для распределения средств республиканского и местных бюджетов, выделяемых на научную, научно-техническую и инновационную деятельность.

В целях реализации государственной научно-технической политики по приоритетным направлениям научно-технической деятельности разрабатываются государственные научно-технические программы.

Государственные научно-технические программы (далее — программы) призваны решать наиболее значимые народнохозяйственные, экологические, социальные и оборонные проблемы.

Перечень программ, порядок их разработки, финансирования и выполнения определяются Правительством Республики Беларусь по согласованию с Президентом Республики Беларусь.

Конкурсный отбор заданий программ, финансируемых из республиканского бюджета, осуществляется на основе результатов государственной научно-технической экспертизы. Для ее проведения привлекаются на договорной (контрактной) основе научные организации, высшие учебные заведения, общественные организации ученых, а также отдельные ученые и специалисты, в том числе зарубежные.

В целях реализации государственной научно-технической политики предусматриваются бюджетные средства на научную, научно-техническую и инновационную деятельность:

- республиканским органам государственного управления и иным государственным организациям, подчиненным Правительству Республики Беларусь;
- другим государственным органам и государственным организациям, подчиненным Президенту Республики Беларусь.

Эти средства используются на проведение научно-исследовательских, опытно-конструкторских и опытно-технологических работ, выполняемых в рамках программ. Опытно-конструкторские работы — комплекс работ, выполняемых при создании или модернизации продукции: разработка конструкторской и технологической документации на опытные образцы (опытную партию), изготовление и испытания опытных образцов (опытной партии). Опытно-технологические работы — комплекс работ по созданию новых веществ, материалов и (или) технологических процессов и изготовлению технической документации на них.

## **ГЛАВА 2. ОПРЕДЕЛЕНИЕ ПОРЯДКА РАЗРАБОТКИ И ВЫПОЛНЕНИЯ ПРОГРАММ**

Постановлением Совета Министров Республики Беларусь от 31 августа 2005 г. № 961 определяется порядок разработки и выполнения программ, в том числе внесения в них изменений

и (или) дополнений, порядок контроля за ходом выполнения программ и приемки завершенных работ.

Программы — это комплекс увязанных по ресурсам, исполнителям и срокам выполнения заданий по проведению фундаментальных и прикладных научных исследований, опытно-конструкторских и опытно-технологических работ, завершающихся созданием новой или усовершенствованной технологии, видов товарной продукции или услуг, а также организационно-технических решений производственного, административного, коммерческого или иного характера (далее — инновации), освоением (внедрением) в производстве разработанных инноваций и выпуском на этой основе вновь освоенной продукции (далее — задания программ).

Программы разрабатываются по приоритетным направлениям научно-технической деятельности. Программа может выполняться в рамках государственной комплексной целевой научно-технической программы в соответствии с Положением о порядке формирования, финансирования и выполнения государственных комплексных целевых научно-технических программ, утвержденным Постановлением Совета Министров Республики Беларусь от 31 августа 2006 г. № 1117.

Программы разрабатываются на период, необходимый для полного достижения поставленных в них целей. При определении срока выполнения программ учитывается трехлетний период выпуска вновь освоенной продукции, созданной на основе разработанных инноваций.

Инновации должны основываться на новейших отечественных и зарубежных научных достижениях, результатах, полученных при выполнении государственных программ научных исследований, и к началу освоения в производстве соответствовать требованиям экологической безопасности и международных стандартов, по своим технико-экономическим характеристикам соответствовать лучшим мировым аналогам или превышать их, быть конкурентоспособными, расширять экспортные возможности производителей вновь освоенной продукции.

Разработка программ и подготовка проектов перечней программ осуществляются на конкурсной основе. Государственными заказчиками программ могут выступать:

- республиканские органы государственного управления, иные государственные организации, подчиненные Правительству Республики Беларусь;
- Генеральная прокуратура;
- Национальная академия наук Беларуси;
- Оперативно-аналитический центр при Президенте Республики Беларусь.

Проекты перечней программ по представлению ГКНТ рассматриваются Комиссией по вопросам государственной научно-технической политики при Совете Министров Республики Беларусь и утверждаются Советом Министров Республики Беларусь в установленном порядке. В перечне по каждому проекту программы указываются:

- основная цель программы;
- государственный заказчик и головная организация — исполнитель программы;
- срок выполнения;
- прогнозируемые объемы и источники финансирования по годам.

Проекты заданий, представляемые на конкурс и государственную научно-техническую экспертизу, подлежат согласованию с республиканскими органами государственного управления, в интересах которых разрабатываются инновации. В качестве конкурсных комиссий по проектам заданий программ выступают научно-технические советы по программам, составы которых утверждаются государственными заказчиками соответствующих программ по согласованию с ГКНТ.

Подготовку проектов перечней программ осуществляет ГКНТ. Разработка проектов программ, представляемых на конкурс, осуществляется по установленным ГКНТ формам документов по вопросам разработки и выполнения научно-технических программ, раздела научного обеспечения, утвержденные приказом ГКНТ от 5 мая 2010 г. № 155.

По результатам конкурсного отбора и государственной научно-технической экспертизы проектов заданий программы государственный заказчик формирует ее в окончательном виде. Государственные программы утверждаются ГКНТ.

Государственный заказчик представляет в ГКНТ отчет о выполнении работ по программе по итогам первого полугодия до 31 июля текущего года, по итогам года — до 25 января следующего за отчетным года.



Информация о предварительных итогах выполнения программы и об использовании выделенных на текущий год средств представляется государственными заказчиками в ГКНТ до 1 декабря текущего года.

Отчетные формы о выполнении и выпуске (внедрении) вновь освоенной продукции программы утверждены приказом ГКНТ от 4 апреля 2008 г. № 121.

Государственные заказчики несут ответственность:

- за своевременное и качественное выполнение заданий программ, включая освоение в производстве разработанных в рамках этих программ инноваций и выпуск вновь освоенной продукции;
- целевое и эффективное использование финансовых и материальных ресурсов, направленных на выполнение программ;
- своевременное принятие мер по возврату выделенных на выполнение программ бюджетных средств, использованных не по целевому назначению или с нарушением бюджетного законодательства;
- технико-экономическое обоснование и достоверность показателей, характеризующих конечные результаты программ, достижение планируемых целей.

### **ГЛАВА 3. ОПРЕДЕЛЕНИЕ ГОЛОВНОЙ ОРГАНИЗАЦИИ**

В соответствии с Положением о головной организации-исполнителе государственной научно-технической программы, утвержденной Постановлением ГКНТ от 30 ноября 2005 г. № 17, головной организацией-исполнителем программы может быть научно-исследовательская, опытно-конструкторская, опытно-технологическая или производственная организация, подчиненная государственному заказчику программы, на которую в соответствии с ее учредительными документами возложено решение разрабатываемых в программе научно-технических проблем. В исключительных случаях в качестве головной организации — исполнителя программы могут выступать не находящиеся в подчинении государственного заказчика программы научно-исследовательская, опытно-конструкторская, опытно-технологическая или производственная организация, учреждение, обеспечивающее получение высшего образования, компетентные в решении научно-технических проблем, на которые направлена программа.

Головная организация определяется государственным заказчиком программы.

Головная организация выполняет следующие задачи:

- в соответствии с целями, определенными программой, участвует в ее формировании;
- совместно с государственным заказчиком программы организует проведение конкурса проектов заданий программы;
- принимает участие в выборе исполнителей работ по заданиям программы;
- заключает договоры на выполнение работ по каждому заданию программы с исполнителями работ по этому заданию, включая поставку научно-технической продукции для государственных нужд и ее освоение в производстве, если данная функция предусмотрена в договоре с государственным заказчиком программы;
- представляет государственному заказчику программы в установленные сроки информацию об объемах финансирования, выделенного на выполнение каждого задания программы;
- готовит предложения государственному заказчику программы по составу работ на очередной финансовый (бюджетный) год;
- координирует и контролирует деятельность исполнителей работ по заданиям программы;
- ежегодно в установленные сроки готовит и представляет государственному заказчику программы предложения по объемам финансирования из республиканского бюджета для включения в сводную заявку на средства, необходимые для финансирования научной, научно-технической и инновационной деятельности;
- готовит в случае необходимости предложения о внесении изменений и дополнений в программу для последующего рассмотрения их научно-техническим советом по программе и государственным заказчиком программы;
- принимает участие в приемке работ по каждому заданию программы;
- проводит выставки и конференции по научно-техническим вопросам, связанным с разрабатываемыми в рамках программы проблемами;

- представляет в установленные сроки государственному заказчику программы и научно-техническому совету по программе отчет о ходе выполнения работ по программе за прошедший период;
- принимает выполненные работы у исполнителей работ по заданиям программы, готовит материалы по программе для приемки государственным заказчиком программы;
- готовит в случае необходимости предложения об исключении из числа исполнителей организаций, которые не выполняют свои обязательства, о привлечении к работе других исполнителей, о прекращении выполнения неперспективных заданий программы и последующем возврате в республиканский бюджет неэффективно использованных на их выполнение бюджетных средств;
- информирует заинтересованные организации о наиболее важных итогах работ по программе.

Головная организация в соответствии с заключенным с государственным заказчиком программы договором несет ответственность:

- за обеспечение достижения в полном объеме целей программы;
- обеспечение выполнения в полном объеме и в установленные сроки предусмотренных программой заданий в соответствии с договорами, заключенными с исполнителями работ по заданиям, и принятыми обязательствами по внебюджетному финансированию;
- целевое и эффективное использование выделенных на выполнение программы бюджетных средств, выполнение работ по заданиям программы в установленные сроки и освоение создаваемой научно-технической продукции (если данная функция предусмотрена в договоре с государственным заказчиком программы);
- соответствие разработанной исполнителями работ по заданиям научно-технической продукции утвержденным техническим заданиям;
- своевременную передачу результатов завершенных работ государственному заказчику программы и заинтересованным организациям-изготовителям для их освоения в производстве;
- соблюдение конфиденциальности при использовании научно-технической, коммерческой и иной информации, связанной с выполнением заданий программы;
- сохранность и эффективное использование имущества, предоставленного в ее распоряжение или созданного в процессе выполнения заданий программы в соответствии с законодательством.

#### **ГЛАВА 4. КООРДИНАЦИОННЫЕ СОВЕТЫ ПО ПРИОРИТЕТНЫМ НАПРАВЛЕНИЯМ НАУЧНО-ТЕХНИЧЕСКОЙ ДЕЯТЕЛЬНОСТИ**

В качестве конкурсных комиссий по проектам программ выступают соответствующие координационные советы по приоритетным направлениям научно-технической деятельности, создаваемые при ГКНТ.

Положение о координационных советах по приоритетным направлениям научно-технической деятельности и проводимом ими конкурсе проектов государственных научно-технических программ, утвержденное Постановлением ГКНТ от 30 ноября 2005 г. № 16, определяет задачи и порядок деятельности координационных советов по приоритетным направлениям научно-технической деятельности, создаваемых при ГКНТ, а также порядок проведения ими конкурса проектов программ.

В состав советов включаются ведущие ученые и специалисты Национальной академии наук Беларуси, научно-исследовательских, конструкторско-технологических и других организаций, учреждений, обеспечивающих получение высшего образования, республиканских органов государственного управления и иных государственных организаций, подчиненных Правительству Республики Беларусь.

Составы советов утверждаются приказами ГКНТ.

Основные задачи деятельности советов:

- определение наиболее важных и актуальных научно-технических, экономических, экологических, социальных и других проблем по приоритетным направлениям научно-технической деятельности, для решения которых требуется разработка программ;

- подготовка предложений о целесообразности разработки программ по решению наиболее значимых народнохозяйственных, экологических, социальных и оборонных проблем;
- координация деятельности предполагаемых государственных заказчиков программ;
- выполнение функций конкурсной комиссии при проведении конкурса проектов программ.

Советы имеют право:

- запрашивать от республиканских органов государственного управления, иных государственных организаций, подчиненных Правительству Республики Беларусь, облисполкомов, Минского горисполкома, Национальной академии наук Беларуси информацию, необходимую для выполнения возложенных на советы задач;
- создавать секции для оценки научно-технического уровня поступающих материалов и анализа их соответствия приоритетным направлениям научно-технической деятельности с учетом новейших достижений науки и техники;
- вносить в ГКНТ предложения по механизму формирования и организации выполнения программ, повышению результативности научно-исследовательских, опытно-конструкторских и опытно-технологических работ.

Решение совета оформляется протоколом, в котором отражаются средний балл экспертной оценки проекта программы и итоги голосования по его включению в проект перечня программ. Протокол подписывается председателем совета и в недельный срок представляется в ГКНТ.

## **ГЛАВА 5. СОЗДАНИЕ И ДЕЯТЕЛЬНОСТЬ НАУЧНО-ТЕХНИЧЕСКИХ СОВЕТОВ ПО ПРОГРАММАМ**

В соответствии с Положением о научно-технических советах по государственным, региональным и отраслевым научно-техническим программам и проводимом ими конкурсе проектов заданий указанных программ, утвержденным Постановлением Государственного комитета по науке и технологиям Республики Беларусь от 30 ноября 2005 г. № 18, научно-технические советы по программам создаются государственными заказчиками программ по согласованию с ГКНТ.

В состав научно-технического совета включаются ведущие ученые и специалисты государственного заказчика программы и подведомственных ему организаций, исполнителей работ по заданиям программы, Национальной академии наук Беларуси, учреждений, обеспечивающих получение высшего образования, иных организаций соответствующего профиля.

Основные цели и задачи научно-технического совета:

- осуществлять конкурсный отбор проектов заданий, предлагаемых для включения в программу;
- представлять прошедшие конкурсный отбор проекты заданий государственному заказчику программы;
- по результатам конкурсного отбора и государственной научно-технической экспертизы проектов заданий совместно с государственным заказчиком программы формировать программу;
- совместно с государственным заказчиком программы осуществлять приемку результатов работ по заданиям программы и программы в целом, рассматривать материалы заданий программы, в том числе на предмет их соответствия действующим стандартам;
- совместно с государственным заказчиком программы рассматривать изменения и дополнения, предлагаемые для внесения в программу;
- вносить государственному заказчику программы предложения об обеспечении работ, которые выполняются в соответствии с утвержденной программой, материально-техническими и финансовыми ресурсами;
- заслушивать доклады руководителей организаций-исполнителей заданий программы о состоянии работ, а также о практическом использовании полученных результатов;
- давать оценку выполненным разработкам и вносить государственному заказчику программы предложения, направленные на успешную реализацию программы;
- вносить государственному заказчику программы предложения о прекращении финансирования неперспективных работ, о признании бюджетных средств неэффективно использованными, исключении из числа исполнителей тех организаций, которые не выполняют задания программы, и о привлечении к работе других исполнителей;

- разрабатывать рекомендации по освоению и широкомасштабному использованию полученных в ходе выполнения программы результатов;
- вносить государственному заказчику программы предложения о проведении совещаний, конференций по научно-техническим вопросам, связанным с выполнением программы, информировать заинтересованные организации о наиболее важных результатах проводимых работ;
- организовывать изучение международного опыта по вопросам, имеющим отношение к выполнению программы, заслушивать при необходимости доклады специалистов, выезжающих за границу.

Научно-технический совет имеет право:

- получать от организаций, учреждений, обеспечивающих получение высшего образования, и научных учреждений информационные материалы по вопросам, связанным с выполнением программы;
- создавать секции и комиссии для анализа и оценки уровня предлагаемых и разрабатываемых в рамках программы конструкторских, технологических и проектных решений;
- вносить государственному заказчику программы предложения по совершенствованию организации выполнения программы, повышению эффективности научно-исследовательских, опытно-конструкторских и опытно-технологических работ и освоения их результатов.

Конкурс проектов заданий программ проводится на основании утвержденных в установленном порядке перечней программ.

Организатором конкурса выступает государственный заказчик программы. В качестве конкурсной комиссии выступает научно-технический совет. В десятидневный срок после утверждения перечня программ государственный заказчик программы совместно с ГКНТ публикует в средствах массовой информации объявление о проведении конкурса проектов заданий научно-исследовательских, опытно-конструкторских и опытно-технологических работ для включения в программу.

Участниками конкурса могут быть юридические лица независимо от форм организации и собственности, зарегистрированные в установленном порядке и имеющие научно-технический и кадровый потенциал, соответствующее материально-техническое обеспечение, необходимое для разработки требуемой научно-технической продукции.

Основными критериями при конкурсном отборе являются:

- соответствие проекта задания программы ее целям и задачам;
- наличие соответствующего кадрового потенциала и материально-технического обеспечения, требуемого для выполнения задания;
- планируемые сроки выполнения задания программы;
- возможность организации производства и выпуска разрабатываемой продукции в требуемых объемах;
- конкурентоспособность разрабатываемой продукции на внутреннем и внешнем рынках;
- стоимость разрабатываемой продукции.

Результаты конкурсного отбора оформляются протоколом заседания научно-технического совета, в котором указываются:

- проекты заданий программы, рекомендуемые для дальнейшего прохождения государственной научно-технической экспертизы;
- проекты заданий программы, требующие доработки;
- проекты заданий программы, не рекомендуемые для выполнения в рамках программы с указанием соответствующих причин.

## **ГЛАВА 6. ВЫБОР И ОЦЕНКА НАИБОЛЕЕ ЭФФЕКТИВНЫХ ВАРИАНТОВ ВЫПОЛНЕНИЯ ЗАДАНИЙ**

На основании утвержденных перечней программ проводится конкурс проектов заданий соответствующих программ и их государственная научно-техническая экспертиза, в ходе которых осуществляется выбор и оценка наиболее эффективных вариантов выполнения заданий.

Проекты заданий, представляемые на конкурс и государственную научно-техническую экспертизу, подлежат согласованию с республиканскими органами государственного управления, в интересах которых разрабатываются инновации.

В качестве конкурсных комиссий по проектам заданий программ выступают научно-технические советы по программам.

В соответствии с Приказом ГКНТ от 5 мая 2010 г. № 5 проект задания программы должен состоять из форм задания и его этапов, технико-экономического обоснования, которое включает пояснительную записку и соответствующие приложения (карта технического уровня нового вида изделия (технологического процесса), калькуляция стоимости работ, выполняемых за счет средств республиканского бюджета и расчеты расходов к ней, калькуляция за счет средств государственных целевых бюджетных фондов, а также внебюджетных средств).

При подготовке материалов проектов заданий программ используются следующие основные государственные стандарты Республики Беларусь:

– СТБ 1080-97 «Порядок выполнения научно-исследовательских и опытно-конструкторских работ по созданию научно-технической продукции»;

– СТБ 972-2000 «Разработка и постановка продукции на производство. Общие положения»;

– СТБ 972-2000 «Разработка и постановка продукции на производство. Термины и определения»;

– ГОСТ 31279-2004 «Инновационная деятельность. Термины и определения»;

– ГОСТ 7.32-2001 «Отчет о научно-исследовательской работе. Структура и правила оформления»;

– и другие, применяемые в различных отраслях народного хозяйства.

В случаях, если по решению государственного заказчика предусматривается разработка бизнес-плана, он прилагается к представляемым формам. Пояснительная записка излагается в краткой форме.

Она включает:

– анализ состояния предлагаемой к разработке проблемы в республике и достигнутый уровень ее решения в странах СНГ и за рубежом;

– цель работ;

– основные технико-экономические параметры создаваемых инноваций, сравнение их с характеристиками лучших аналогов;

– сведения о новизне разработки, номера патентов на применяемые изобретения, данные зарубежных и отечественных источников по решению проблемы;

– сведения об ожидаемых экономических и социальных показателях освоения результатов (снижение себестоимости продукции, повышение ее эксплуатационных характеристик, экономия трудовых, материальных и энергетических ресурсов; импортозамещение, объемы поставок вновь освоенной продукции на экспорт; увеличение объема выпуска товаров народного потребления; чистый дисконтированный доход, внутренняя норма рентабельности, динамический срок окупаемости; улучшение экологических характеристик производства, условий труда и других социально-экономических показателей) у изготовителя и потребителя инноваций; ориентировочная цена на новую продукцию, потребность в ней внутри страны, в странах СНГ, дальнего зарубежья и степень удовлетворения этой потребности;

– обязательства организации-изготовителя вновь освоенной продукции по срокам и объемам выпуска, по ее участию в финансировании работ;

– сведения о вероятности возможных отрицательных последствий реализации задания, возникновения аварийных ситуаций, экологических загрязнений и др. при разработке, производстве и использовании вновь освоенной продукции;

– сведения об основных потребителях вновь освоенной продукции.

Кроме того, указывается, какой интеллектуальный и научно-технический потенциал будет направлен на разработку задания в части НИОК(Т)Р и освоение их результатов в производстве, какие крупные научные и технические проблемы ранее были решены учеными (специалистами), привлекаемыми к выполнению задания, в рамках государственных программ научных исследований, взятых за основу для проведения планируемых опытно-конструкторских и опытно-технологических работ, перечень публикаций исполнителей по данной проблеме; приводятся данные о результатах освоения (внедрения) ранее завершенных разработок, необходимых ресурсах (трудовые, энергетические, сырьевые и др.), о наличии производственных мощно-



стей (площадях), оборудования для реализации задания; обосновываются предлагаемые сроки выполнения задания, объемы финансирования НИОК(Т)Р и работ по освоению их результатов, включая предусматриваемые объемы затрат заказчика, разработчика и изготовителя, а также потребность в финансовой поддержке из республиканского бюджета, объемы выпуска вновь освоенной продукции.

## **ГЛАВА 7. ГОСУДАРСТВЕННАЯ НАУЧНО-ТЕХНИЧЕСКАЯ ЭКСПЕРТИЗА ПРОЕКТОВ ЗАДАНИЙ ПРОГРАММ**

Государственная научно-техническая экспертиза проектов заданий программ организуется и проводится в порядке, установленном Советом Министров Республики Беларусь.

Положением о порядке организации и проведения государственной научно-технической экспертизы, утвержденным Постановлением Совета Министров Республики Беларусь от 29 октября 2007 г. № 1411, определен порядок организации и проведения государственной научно-технической экспертизы.

Объектами экспертизы являются проекты заданий программ.

Экспертиза представляет собой систему действий по анализу и оценке разделов программ, проектов и работ, указанных выше и подготовке заключений о целесообразности (нецелесообразности) их выполнения и финансирования за счет средств республиканского бюджета.

Экспертиза проводится государственными научно-техническими экспертными советами, создаваемыми ГКНТ и Национальной академией наук Беларуси по приоритетным направлениям научно-технической деятельности в Республике Беларусь.

При проведении экспертизы осуществляется анализ и оценка:

- принципиальной новизны, конкурентоспособности, научно-технического уровня, объемов финансирования и сроков выполнения представляемых к рассмотрению проектов и работ, их экономической эффективности;
- соответствия рассматриваемых проектов и работ приоритетным направлениям научно-технической деятельности в Республике Беларусь;
- потребностей республики в результатах, планируемых при выполнении рассматриваемых проектов и работ, с учетом возможностей расширения экспорта или сокращения импорта продукции, поставки разработанной и осваиваемой продукции;
- возможности освоения результатов выполнения проектов и работ в производстве;
- научной, конструкторско-технологической и производственной базы, научного и кадрового потенциала организации-исполнителя проекта или работы, в том числе численности сотрудников, предлагаемых для выполнения проекта или работы;
- наличия у исполнителей опыта решения поставленных проблем, ранее полученных результатов работ, выполненных в рамках государственных программ научных исследований, взятых за основу для проведения планируемых опытно-конструкторских и опытно-технологических работ, целесообразности проведения новых научных исследований, а также наличия необходимых для реализации указанных проектов материальных и финансовых ресурсов;
- возможных социальных, экономических и экологических последствий от реализации предлагаемых к выполнению проектов и работ.

Заключение о результатах проведенной экспертизы, протокол заседания экспертного совета, подписанные председателем и секретарем экспертного совета, направляются в ГКНТ.

## **ГЛАВА 8. РЕГИСТРАЦИЯ НИОК(Т)Р, ВЫПОЛНЯЕМЫХ В РАМКАХ ЗАДАНИЙ ПРОГРАММ**

НИОК(Т)Р, выполняемые в рамках заданий программ, подлежат государственной регистрации в Государственном учреждении «Белорусский институт системного анализа и информационного обеспечения научно-технической сферы» по формам, утвержденным Приказом ГКНТ от 22 июня 2006 г. № 164.



## **ГЛАВА 9. ПОРЯДОК СОЗДАНИЯ И УСЛОВИЯ ДЕЯТЕЛЬНОСТИ ВРЕМЕННЫХ НАУЧНЫХ КОЛЛЕКТИВОВ**

Указом Президента Республики Беларусь от 26 июня 2009 г. № 349 «О мерах по совершенствованию порядка создания и условий деятельности временных научных коллективов» определяются порядок создания и условия деятельности временных научных коллективов (далее — ВНК).

ВНК формируется по инициативе организации, в том числе организации-исполнителя, для которой необходимо выполнение научных исследований и разработок, либо по инициативе физического лица.

ВНК создается посредством заключения физическими лицами договора о ВНК по форме, утвержденной Постановлением ГКНТ от 14 сентября 2009 г. № 15.

ВНК осуществляют свою деятельность в соответствии с заключаемыми руководителями ВНК с заказчиками договорами на выполнение научных исследований и разработок за счет бюджетных и (или) внебюджетных средств. При этом научные исследования и разработки могут выполняться ВНК не более чем по двум договорам одновременно и только для одного заказчика.

Организации-исполнители могут заключать с руководителями ВНК договоры на выполнение научных исследований и разработок за счет бюджетных средств, если они не в состоянии обеспечить выполнение соответствующей работы собственными силами и (или) в сроки, определенные заключенными ими с государственными заказчиками договорами на выполнение научных исследований и разработок или установленными им заданиями.

ГОСУДАРСТВЕННЫЙ КОМИТЕТ ПО НАУКЕ И ТЕХНОЛОГИЯМ  
РЕСПУБЛИКИ БЕЛАРУСЬ

УТВЕРЖДАЮ

Председатель Государственного комитета  
по науке и технологиям Республики Беларусь

  
И. В. Войтов

«15» ноября 2010 г.

**МЕТОДИЧЕСКИЕ РЕКОМЕНДАЦИИ  
ПО ОРГАНИЗАЦИИ И ВЫПОЛНЕНИЮ ИННОВАЦИОННЫХ  
ПРОЕКТОВ, РАБОТ ПО ОРГАНИЗАЦИИ И ОСВОЕНИЮ  
ПРОИЗВОДСТВА, ВЕНЧУРНЫХ ПРОЕКТОВ  
НА ВОЗВРАТНОЙ ОСНОВЕ, ФИНАНСИРУЕМЫХ  
ЗА СЧЕТ СРЕДСТВ ИННОВАЦИОННЫХ ФОНДОВ  
ЧЕРЕЗ БЕЛОРУССКИЙ ИННОВАЦИОННЫЙ ФОНД**

Минск, 2010

## ГЛАВА 1. ОБЩИЕ ПОЛОЖЕНИЯ

Настоящие методические рекомендации предназначены для руководства при организации и выполнении инновационных проектов (далее — проекты), работ по организации и освоению производства, венчурных проектов, финансируемых на возвратной основе за счет средств инновационных фондов, направляемых на эти цели Белорусскому инновационному фонду (далее — Белинфонд), и устанавливают общие требования к подготовке, оформлению, согласованию и выполнению договоров.

Методические рекомендации разработаны на основании:

– Указа Президента Республики Беларусь от 25 марта 2008 г. № 174 «О совершенствовании деятельности Белорусского инновационного фонда»;

– Указа Президента Республики Беларусь от 3 января 2007 г. № 1 «Об утверждении Положения о порядке создания субъектов инновационной инфраструктуры и внесении изменения и дополнений в Указ Президента Республики Беларусь от 30 сентября 2002 г. № 495»;

– Указа Президента Республики Беларусь от 17 мая 2010 г. № 252 «О внесении дополнений и изменений в некоторые указы Президента Республики Беларусь»;

– Положения о порядке формирования и использования средств инновационных фондов, утвержденного Указом Президента Республики Беларусь от 7 декабря 2009 г. № 596;

– Положения о порядке конкурсного отбора и реализации проектов и работ, финансируемых за счет средств республиканского бюджета, в том числе инновационных фондов, утвержденного Постановлением Совета Министров Республики Беларусь от 10 октября 2006 г. № 1329;

– Положения о порядке организации и проведения государственной научно-технической экспертизы, утвержденного Постановлением Совета Министров Республики Беларусь от 29 октября 2007 г. № 1411;

– Постановления Министерства финансов Республики Беларусь от 29 июня 2000 г. № 66 «Об утверждении Инструкции о порядке оплаты денежных обязательств получателей бюджетных средств»;

– Постановления Государственного комитета по науке и технологиям Республики Беларусь (далее — ГКНТ) от 7 октября 2010 г. № 21 «Об утверждении примерных форм документов, связанных с конкурсным отбором и финансированием Белорусским инновационным фондом венчурных проектов»;

– Приказа ГКНТ, Министерства финансов Республики Беларусь, Министерства экономики Республики Беларусь от 30 июля 1999 г. № 202а/207/76 «Об утверждении Типового договора на создание (передачу) научно-технической продукции и финансирование инновационного проекта на возвратной основе»;

– Приказа ГКНТ от 9 июня 2008 г. № 172 «Об утверждении примерных форм»;

– Приказа ГКНТ от 7 июля 2008 г. № 203 «Об утверждении примерной формы договора».

В рекомендациях применяются следующие термины и определения:

**Проекты** — научно-исследовательские, опытно-конструкторские и опытно-технологические работы, выполняемые в рамках реализации инновационных проектов.

**Работы по организации и освоению производства** — работы по организации и освоению производства научно-технической продукции, полученной в результате выполнения инновационных проектов и заданий государственных научно-технических программ.

**Венчурные проекты** — комплекс работ по созданию и реализации инноваций, организации и (или) развитию производства высокотехнологичных товаров (работ, услуг), в том числе путем создания инновационной организации.

**Организация-исполнитель** — научно-исследовательская, опытно-конструкторская, опытно-технологическая или производственная организация, на которую в соответствии с условиями заключенного с Белинфондом договора возложена реализация проектов, работ по организации и освоению производства, венчурных проектов.

**Государственные заказчики** — республиканские органы государственного управления, иные государственные организации, подчиненные Правительству Республики Беларусь, Государственная прокуратура, Национальная академия наук Беларуси, облисполкомы, Минский горисполком.

**Заявительные формы** — комплект документов, необходимый для прохождения научно-технической экспертизы и конкурсного отбора в целях оценки проектов, работ по организации и освоению производства, венчурных проектов.

**Договор** — комплект утвержденных ГКНТ форм документов, подписываемый Белинфондом, организацией-исполнителем и государственным заказчиком, на основании которых осуществляется финансирование проектов, работ по организации и освоению производства, венчурных проектов на условиях платности, срочности и возвратности.

**Возврат средств** — обязательства, возникшие в результате получения от Белинфонда организацией-исполнителем средств инновационных фондов на финансирование проекта, работ по организации и освоению производства, венчурного проекта, включая уплату процентов за пользование.

**Отсрочка** — календарный период, в течение которого организация-исполнитель в установленном порядке не осуществляет возврат выделенных средств и (или) не уплачивает проценты за пользование выделенными средствами.

## ГЛАВА 2. ПОДГОТОВКА И ОФОРМЛЕНИЕ ЗАЯВИТЕЛЬНЫХ ФОРМ

Проекты, работы по организации и освоению производства, венчурные проекты должны отвечать следующим требованиям:

- быть направленными на решение важнейших проблем социально-экономического и инновационного развития республики и соответствовать утвержденным в установленном законодательством порядке приоритетным направлениям научно-технической деятельности;

- должны быть включены в Государственную программу инновационного развития Республики Беларусь (исключение могут составлять венчурные проекты);

- не дублировать работы, финансируемые из республиканского бюджета в рамках государственных, отраслевых, межгосударственных и других выполняемых в республике программ и проектов.

Кроме того, научно-техническая продукция, создаваемая при выполнении проекта (а при финансировании венчурного проекта — высокотехнологичная продукция), должна базироваться на новейших научных достижениях, являться конкурентоспособной.

Период от начала выполнения проекта, работ по организации и освоению производства, венчурного проекта, финансируемых на возвратной основе, до полного достижения поставленных целей, включая этапы промышленного выпуска продукции и возврата средств, как правило, не должен превышать пяти лет. При этом срок выполнения самих работ не должен превышать двух лет.

И наконец, этапы выполнения не должны выходить за рамки календарного года.

Венчурные проекты должны отвечать дополнительным требованиям:

- востребованность продукта на внутреннем и (или) внешнем рынке;

- наличие защищенных прав интеллектуальной собственности;

- возможность внедрения (коммерциализации) и начала производства и продаж (предоставления услуг) в относительно короткие сроки — не более трех лет;

- возможность разбить финансирование проекта на этапы с определением интервалов, в которых принимаются решения о последующем финансировании;

- возможность выхода из венчурного проекта (продажа доли Белинфонда в инновационной организации), возврат в полном объеме в бюджет выделенных средств на финансирование венчурного проекта и уплата процентов за их пользование;

- рентабельность не ниже 40 % в течение периода финансирования (учитывая, что Белинфонд является некоммерческой организацией и финансирует венчурные проекты с участием государства по отдельным проектам, этот показатель может быть снижен);

- объем инвестиций на венчурный проект не должен превышать 5 млрд руб. (размер инвестиций может увеличиваться по годам с учетом роста инфляции);

- наличие организационных и производственных возможностей, команды квалифицированных специалистов для реализации венчурных проектов.

Переходящие работы по организации и освоению производства, по венчурным проектам на следующий год возможны в случае изготовления (приобретения) оборудования в более длительные сроки.

По каждому из этапов работ должен быть определен один источник финансирования. Финансирование из нескольких источников в исключительных случаях возможно, как правило, если этапы связаны с изготовлением (приобретением) оборудования.

Отсрочка по возврату выделенных Белинфондом средств и уплате процентов за их пользование в установленном порядке может составлять не более 2–3 месяцев со дня окончания определенных договором сроков финансирования, согласно графику возврата Белинфонду средств, полученных организацией. Окончательный срок возврата средств и уплаты процентов не должен превышать пяти лет.

Подготовку и оформление комплекта документов осуществляют организации-исполнители проектов, работ по организации и освоению производства, венчурных проектов при участии государственного заказчика на конкурсной основе. Конкурсный отбор проводят научно-технические советы или другие структуры предполагаемых государственных заказчиков, на которые возложены функции координации научно-технической и инновационной деятельности.

В комплект документов, необходимых для прохождения государственной научно-технической экспертизы, по проектам, работам по организации и освоению производства, венчурным проектам, оформленным в соответствии с требованиями, установленными ГКНТ, входят:

- краткая аннотация;
- бизнес-план;
- аудиторское заключение о финансовом состоянии юридического лица;
- технико-экономическое обоснование по проектам, целью которых является разработка новых организационно-технических решений производственного, организационного и социально-экономического характера;
- обязательства государственного заказчика и (или) других заинтересованных по практическому использованию результатов научных исследований и (или) разработок;
- информация о результатах конкурсного отбора государственным заказчиком;
- формы и показатели по реализации инновационных проектов по созданию новых технологий, машин, материалов и социальным проблемам — проектам;
- примерные формы по реализации работ по организации и освоению производства научно-технической продукции, финансируемых за счет средств инновационных фондов через Белинфонд, — по работам по организации и освоению производства;
- примерные формы документов, связанные с конкурсным отбором и финансированием Белинфондом — по венчурным проектам.

Подготовленный комплект документов, состоящий из форм и показателей по реализации инновационных проектов по созданию новых технологий, машин, материалов и социальным проблемам, примерных форм по реализации работ по организации и освоению производства научно-технической продукции и примерных форм документов, связанные с конкурсным отбором и финансированием Белинфондом, подлежит рассмотрению и согласованию в рабочем порядке в Белинфонде.

После рассмотрения в Белинфонде весь комплект документов, указанный в настоящих рекомендациях и оформленный в соответствии с установленными требованиями, направляется государственным заказчиком в государственные научно-технические экспертные советы для проведения государственной научно-технической экспертизы.

Государственная научно-техническая экспертиза проектов, работ по организации и освоению производства, венчурных проектов организуется и проводится в порядке, установленном Советом Министров Республики Беларусь.

На основании положительного заключения государственной научно-технической экспертизы ГКНТ создается конкурсная комиссия, которая проводит отбор проектов, работ по организации и освоению производства, венчурных проектов.

Состав конкурсной комиссии формируется из представителей ГКНТ, специалистов и ученых Национальной академии наук Беларуси, республиканских органов государственного управления, иных государственных организаций, подчиненных Правительству Республики Беларусь, других организаций республики. Порядок работы конкурсной комиссии определяется регламентом, утверждаемым ГКНТ.

На основании положительного результата конкурсного отбора, проводимого в установленном порядке ГКНТ, издается приказ.

В течение пяти рабочих дней после издания приказа государственному заказчику и организации-исполнителю проекта, работы по организации производства, венчурного проекта направляется письменное уведомление (копия приказа).

### ГЛАВА 3. ПОДГОТОВКА И ОФОРМЛЕНИЕ ДОГОВОРА

В течение месяца после подписания приказа ГКНТ организация-исполнитель заключает с Белинфондом и государственным заказчиком трехсторонний договор:

- на создание (передачу) научно-технической продукции и финансирование инновационного проекта на возвратной основе — при финансировании проекта;
- финансирование работ по организации и освоению производства научно-технической продукции за счет средств инновационных фондов на возвратной основе — при финансировании работ по организации и освоению производства;
- финансирование венчурного проекта через Белинфонд на возвратной основе — при финансировании венчурного проекта.

Договор и все приложения к нему подписываются сторонами на каждом листе (государственный заказчик, организация-исполнитель, Белинфонд). Все изменения и дополнения по условиям договора оформляются дополнительными соглашениями и подписываются всеми сторонами. Право подписывать договор или дополнительные соглашения от имени сторон имеет руководитель или лицо, уполномоченное на их подписание.

При подготовке всех необходимых документов по договору организация-исполнитель обязана соблюдать следующие требования:

– Договор с приложениями к нему предоставляется Белинфонду на бумажном и электронном носителях.

– При заполнении календарного плана работ по договору необходимо соблюдать следующие правила:

– срок выполнения отдельного этапа календарного плана работ по договору (далее — этап) должен находиться в рамках календарного года; переходящие работы по организации и освоению производства, по венчурным проектам на следующий год возможны в случае изготовления (приобретения) оборудования в более длительные сроки;

– в каждом этапе должен быть определен один источник финансирования; финансирование из нескольких источников в исключительных случаях возможно, как правило, когда этапы связаны с изготовлением (приобретением) оборудования;

– по каждому этапу определяется объем финансирования, в том числе с указанием средств для приобретения оборудования, комплектующих и материалов и страны происхождения (импортное, белорусское);

– при закупке оборудования, комплектующих и материалов предусматривается возможность 100 % авансирования с указанием месяца и объема финансирования;

– авансовые платежи осуществляются Белинфондом после предоставления организацией-исполнителем комплекта подтверждающих документов (договоры поставки, счет-фактуры, решения конкурсной комиссии и др.);

***Справочно.** При закупке (приобретении) импортного оборудования (изготовитель — иностранное предприятие, незарегистрированное на территории РБ) необходимо представить в Белинфонд следующие документы: решение комиссии Совета Министров Республики Беларусь, материалы конкурсной комиссии, копию контракта (договора) на поставку (изготовление), сопроводительное письмо со ссылкой на соответствующий этап договора с указанием необходимой суммы аванса.*

– финансирование других затрат по этапу происходит авансовыми платежами ежемесячно равными долями, за исключением последнего месяца этапа; перечисление средств организации за последний месяц осуществляется после предоставления Белинфонду акта сдачи-приемки работ по этапу.

– При заполнении калькуляции плановой стоимости (по проектам) или плановой сметы расходов (заполняется по каждому источнику финансирования) организация-исполнитель включает все расходы в соответствии со спецификой хозяйственной деятельности и своей учетной политикой, указывая полное наименование всех расходов, перечень налоговых и других платежей.



– В обязательном порядке прилагается пояснительная записка к плановой смете расходов, коротко обосновывающая заявляемые расходы.

– В результате заполнения договора и приложений к нему должны совпадать следующие цифры: общий объем финансирования, указанный в договоре по каждому источнику (бюджетные и другие средства), и суммы этапов календарного плана, а также указанные в сметах расходы. При разбивке перечисленных показателей по годам должны соблюдаться те же условия.

После представления организацией-исполнителем подписанного всеми сторонами договора Белинфонд присваивает ему номер.

#### **ГЛАВА 4. ПОДГОТОВКА И ОФОРМЛЕНИЕ ДОПОЛНИТЕЛЬНЫХ СОГЛАШЕНИЙ К ДОГОВОРУ**

В ходе выполнения проектов, работ по организации и освоению производства, венчурных проектов в них могут вноситься изменения.

Решения об изменении запланированных результатов, объемов финансирования и сроков выполнения работ в целом принимает ГКНТ по предложениям государственного заказчика, которые должны содержать точное определение характера и причин изменений, а также обоснование необходимости этих изменений.

Предложения о внесении изменений в проекты, работы по организации и освоению производства, венчурные проекты принимаются ГКНТ за 30 дней, а в исключительных случаях не менее чем за 10 дней, до окончания планового срока выполнения соответствующего этапа.

Организация-исполнитель подготавливает и согласует с госзаказчиком комплект заявительных форм со всеми приложениями, которых касаются вносимые изменения и (или) дополнения. Оформленные надлежащим образом документы, направляются государственным заказчиком в ГКНТ и далее — на государственную научно-техническую экспертизу.

На основании положительного заключения государственной научно-технической экспертизы издается приказ ГКНТ.

В соответствии с приказом ГКНТ Белинфонд в течение пяти рабочих дней направляет государственному заказчику и организациям-исполнителям проектов, работ по организации и освоению производства, венчурных проектов письменное уведомление с копией приказа ГКНТ.

В течение семи дней после получения уведомления организация-исполнитель подготавливает и подписывает дополнительное соглашение к договору с учетом требований, изложенных в главе 3.

Решение об изменении сроков выполнения этапов текущего года по работам по организации и освоению производства, венчурным проектам принимает Белинфонд по представлению государственного заказчика. На основании принятого решения издается приказ Белинфонда.

***Справочно.** Перенос срока выполнения этапа, по которому уже получен аванс, не допускается и возможен только в исключительных случаях, при необходимости изменений конструктивных, технологических решений, требующих от исполнителя дополнительного времени для их выполнения.*

В течение пяти рабочих дней Белинфонд направляет государственному заказчику и организации-исполнителю работы по организации и освоению производства, венчурного проекта письменное уведомление с копией приказа Белинфонда.

В течение семи дней после получения уведомления организация-исполнитель подготавливает и подписывает дополнительное соглашение к договору с учетом требований, изложенных в главе 3.

#### **ГЛАВА 5. ПОРЯДОК РАСЧЕТА И ОФОРМЛЕНИЕ ДОКУМЕНТОВ ПО ВОЗВРАТУ ВЫДЕЛЕННЫХ БЕЛИНФОНДОМ СРЕДСТВ**

В соответствии с условиями договора между Белинфондом, организацией-исполнителем и государственным заказчиком подписывается График возврата Белинфонду средств, полученных организацией-исполнителем из инновационных фондов (далее — график возврата средств) с соблюдением следующих условий:

– Указывается срок действия отсрочки по возврату основного долга и уплаты начисленных процентов, исчисляемый с момента планового окончания финансирования договора Белинфондом в соответствии с календарным планом.

– Организация-исполнитель по ходатайству государственного заказчика на стадии прохождения экспертизы проекта определяет срок необходимой ей отсрочки. По результатам решения государственного экспертного совета и конкурсной комиссии приказом ГКНТ утверждается срок действия отсрочки. Срок действия отсрочки — до двух лет (максимально — 23 месяца);

– Срок возврата средств не может превысить пяти лет от начала действия договора (даты подписания) и должен быть закончен за месяц до окончания действия договора.

За месяц до окончания срока действия отсрочки (до начала возврата основного долга) между Белинфондом, организацией-исполнителем и государственным заказчиком подписывается График возврата Белинфонду организацией суммы начисленных процентов за пользование средствами в период действия отсрочки (далее — график возврата начисленных процентов). Основанием для его составления является акт сверки взаиморасчетов «Расчет процентов за перечисленные средства за период действия отсрочки». Если организация-исполнитель не заявляет отсрочку по уплате процентов за пользование полученными средствами, то график возврата не заполняется, и проценты уплачиваются не позднее пятого числа месяца, следующего за месяцем перечисления средств.

Одновременно с началом погашения основного долга и ранее начисленных процентов организация-исполнитель ежемесячно уплачивает сумму текущих начисленных процентов в соответствии с условиями договора за пользование той частью средств, которая еще не возвращена.

В случае невозможности осуществить текущий платеж, организация-исполнитель по ходатайству государственного заказчика не позднее чем за 15 дней до очередного платежа по согласованию с Белинфондом может скорректировать сроки графиков в пределах текущего года, не выходя за рамки срока действия договора.

За пользование организацией-исполнителем договора средствами, выделяемыми Белинфондом, начисляются проценты в размере 0,5 ставки рефинансирования Национального банка, действующей на день их начисления, начиная со дня, следующего за днем выдачи указанных средств.

При нарушении организацией-исполнителем установленных договором сроков возврата выделенных средств, а также уплаты начисленных процентов за пользование этими средствами за каждый день просрочки начисляется пеня в размере процентов, указанных в договоре, увеличенных в 1,5 раза. Пеня начисляется со дня, следующего за днем наступления обязательства по возврату выделенных средств, уплаты процентов, включая день погашения задолженности.

Неисполненные обязательства по возврату средств, уплате процентов за пользование ими и пени подлежат взысканию в бесспорном порядке в республиканский бюджет на основании решения, принимаемого ГКНТ по представлению Белинфонда, а также Комитетом государственного контроля или Министерством финансов.

Организация-исполнитель должна неукоснительно выполнять взятые на себя обязательства по возврату средств в сроки, определенные условиями договора.

Все платежи по возврату средств организация-исполнитель должна осуществлять не позднее 25-го числа месяца, так как Белинфонд обязан в трехдневный срок и обязательно в текущем месяце перечислить поступившие на его текущий (расчетный) счет средства в бюджет.

## **ГЛАВА 6. КОНТРОЛЬ ЗА ИСПОЛНЕНИЕМ ДОГОВОРА, ПРИЕМКА РАБОТ И ДОГОВОРА В ЦЕЛОМ**

Белинфонд осуществляет текущий контроль:

- за выполнением работ по договору согласно календарному плану;
- использованием средств, выделенных на выполнение работ по договору, выполнением организацией-исполнителем взятых на себя обязательств по привлечению внебюджетных средств;
- своевременным возвратом в полном объеме выделенных средств, а также уплатой процентов за пользование указанными средствами.

При невыполнении условий договора, нецелевом и неэффективном использовании полученных средств или невыполнении обязательств со стороны организации-исполнителя, а также несвоевременном возврате в полном объеме полученных средств Белинфонд уведомляет госзаказчика о нарушениях и совместно с ним применяет меры в соответствии с законодательством.

Если на любом этапе выполнения проекта, работ по организации и освоению производства, венчурного проекта будет установлено, что получить предусмотренные договором результаты не представляется возможным, государственный заказчик информирует об этом ГКНТ.

Решение о прекращении работ принимает ГКНТ по представлению государственного заказчика.

В случае прекращения действия договора организация-исполнитель проекта возвращает использованную сумму полученных средств с учетом начисленных процентов за пользование этими средствами. Государственный заказчик несет ответственность за своевременное принятие мер по возврату выделенных на выполнение договора бюджетных средств.

Оценку и приемку результатов выполнения проекта, работ по организации и освоению производства, венчурного проекта по договору проводит государственный заказчик. В состав приемочной комиссии включаются представители Белинфонда. При необходимости Белинфонд подготавливает и согласует с заинтересованными сторонами приказ о создании комиссии по приемке вышеуказанных работ. Результаты приемки оформляются актом.

При выполнении всех обязательств по договору составляется акт завершения договора.

Решение о передаче результатов договора организации-исполнителю принимается в установленном порядке.

## **ГЛАВА 7. ОТЧЕТНЫЕ МАТЕРИАЛЫ, ПРЕДОСТАВЛЯЕМЫЕ ОРГАНИЗАЦИЕЙ-ИСПОЛНИТЕЛЕМ ПО ДОГОВОРУ**

Перечень документов для предоставления в Белинфонд при закрытии этапа включает в себя:

- сопроводительное письмо;
- протокол (выписка из протокола) заседания технического или научно-технического совета организации-исполнителя работ по договору с рассмотрением результатов выполнения этапа(ов) работ;
- акт сдачи-приемки работ по этапу в соответствии с СТБ 1080-97 (приложением Е ) при выполнении НИОК(Т)Р;
- акт сдачи-приемки работ по этапу при выполнении работ по организации и освоению производства, венчурного проекта, подписанный государственным заказчиком, Белинфондом и организацией-исполнителем;
- документы, подтверждающие выполнение, запланированных по этапам работ (ТЗ, протоколы и акты испытаний, комплекты: КД, ТД, Экс. Д, Рем. Д, ТУ, программы и методики испытаний, акты изготовления научно-технической продукции (далее — НТП), акты постановки на учет разработанной НТП и т. д.).

Акт сдачи-приемки работ по этапу должен быть предоставлен в Белинфонд не позднее 25-го числа последнего месяца выполнения работ по нему. Если срок окончания работ по этапу приходится на декабрь акт сдачи-приемки работ по этапу необходимо предоставить в Белинфонд до 15-го декабря.

По этапам продолжительностью более одного квартала в срок до 25-го числа последнего месяца текущего квартала организация-исполнитель предоставляет в Белинфонд промежуточный отчет об использовании полученных средств, подписанный государственным заказчиком, Белинфондом и организацией-исполнителем.

Если по этапу на последний месяц текущего квартала не запланированы выплаты средств, организация-исполнитель не позднее 1-го числа месяца следующего за отчетным предоставляет в Белинфонд промежуточный отчет об использовании полученных средств согласно календарному плану.

Перечень документов при приемке работ после завершения проектов, работ по организации и освоению производства, венчурных проектов включает в себя:

– письмо организации о готовности к проведению работ по приемке проектов, работ по организации и освоению производства, венчурных проектов;

– приказ о создании комиссии по приемке проектов, работ по организации и освоению производства, венчурных проектов. Приказ издается государственным заказчиком или Белинфондом. В состав комиссии должны быть включены представители государственного заказчика, ГКНТ, Белинфонда, организации-исполнителя и представители сторонних организаций, заинтересованных в реализации проекта;

– программу приемки с протоколами рабочих заседаний комиссии;

– акт приемки проектов, работ по организации и освоению производства, венчурных проектов с приложениями к нему (при необходимости).

Состав документов при закрытии договора в целом включает в себя:

– письмо организации о готовности к проведению работ по закрытию договора;

– документы, подтверждающие выполнение организацией-исполнителем взятых на себя обязательств по возврату бюджетных средств, полученных на реализацию работ;

– акт выполненных работ по договору в целом.

Организация-исполнитель в процессе выполнения договора предоставляет Белинфонду:

– ежеквартально в сроки, указанные в договоре, отчет об использовании полученных средств (в случае несвоевременного предоставления отчета вступают в действие условия, предусмотренные в договоре, в соответствии с которыми Белинфонд приостанавливает проведение платежей до выполнения организацией-исполнителем своих обязательств);

– ежегодно, в сроки указанные в договоре, отчет об объемах выпускаемой продукции.

**ГОСУДАРСТВЕННЫЙ КОМИТЕТ ПО НАУКЕ И ТЕХНОЛОГИЯМ  
РЕСПУБЛИКИ БЕЛАРУСЬ**

УТВЕРЖДАЮ

Председатель Государственного комитета  
по науке и технологиям Республики Беларусь



И. В. Войтов

«15» ноября 2010 г.

**МЕТОДИЧЕСКИЕ УКАЗАНИЯ  
ПО ИНФОРМАЦИОННОМУ ОБЕСПЕЧЕНИЮ  
НАУЧНО-ТЕХНИЧЕСКОЙ И ИННОВАЦИОННОЙ  
ДЕЯТЕЛЬНОСТИ ПРЕДПРИЯТИЙ  
И ОРГАНИЗАЦИЙ РЕСПУБЛИКИ БЕЛАРУСЬ**

Минск, 2010

## ГЛАВА 1. ОБЩИЕ ПОЛОЖЕНИЯ

Стратегическая цель «Государственной программы инновационного развития Республики Беларусь на 2011–2015 гг.» — создание конкурентоспособной на мировом рынке, инновационной, высокотехнологичной, ресурсо- и энергосберегающей, экологобезопасной экономики, обеспечивающей устойчивое социально-экономическое развитие Республики Беларусь и повышение качества жизни белорусского народа.

Государственная программа направлена на решение важнейших для республики задач по формированию сбалансированной экономики, основанной на знаниях, в том числе увеличении доли экспорта, включая рост высоко- и среднетехнологичной продукции, оптимизации импорта и обеспечении положительного торгового баланса.

Разработка настоящих методических указаний обусловлена низкой инновационной активностью ведущих промышленных предприятий республики и низкой информационной прозрачностью инновационной сферы, прежде всего недостатком информации о новых технологиях и возможных рынках сбыта принципиально нового (инновационного) продукта.

## ГЛАВА 2. ТЕРМИНЫ И ОПРЕДЕЛЕНИЯ

**База данных** — представленная в объективной форме совокупность самостоятельных материалов (статей, расчетов, нормативных актов, судебных решений и иных подобных материалов), систематизированных таким образом, чтобы эти материалы могли быть найдены и обработаны с помощью электронной вычислительной машины (ЭВМ).

**Библиографическая база данных** — база данных, представляющая организованную совокупность библиографических описаний в автоматизированной информационной системе.

**Библиографическая информация** — информация о документах, необходимая для их идентификации и использования.

**Библиографическое издание** — библиографическое пособие, изданное в виде отдельного документа.

**Библиографическое информирование** — систематическое обеспечение библиографической информацией абонента в соответствии с его долговременно действующим запросом.

**Бюллетень патентного ведомства** — официальный печатный орган патентного ведомства, периодическое или продолжающееся издание, содержащее сведения о делопроизводстве, связанном с охраной объектов промышленной собственности.

**Виртуальная справочная служба** — справочная служба, функционирующая с помощью электронных технологий, часто в реальном масштабе времени. Клиенты используют компьютеры и интернет-технологии для взаимодействия с персоналом службы без физического контакта.

**Государственный стандарт Республики Беларусь** — стандарт, утвержденный Государственным комитетом по стандартизации Республики Беларусь, а в области архитектуры и строительства — Министерством архитектуры и строительства Республики Беларусь.

**Документные ресурсы** — вид информационных ресурсов, представляющий совокупность отдельных документов, массивов документов в информационных системах.

**Дифференцированное информационное обеспечение руководства (ДИОР)** — обеспечение руководителей различных уровней специально подготовленной информацией.

**Заявка на получение охранного документа** — совокупность определенных нормативными актами документов, содержащих сведения об объекте промышленной собственности, авторе (соавторах), заявителе, патентообладателе, оформленных установленным способом, подаваемых в патентное ведомство страны с просьбой о выдаче патентного документа.

**Изобретение** — творческое техническое решение задачи как результат человеческой деятельности в любой отрасли хозяйства, экономики, социально-культурного строительства, обороны, направленное на удовлетворение определенной потребности.

**Имидж-каталог** — упорядоченный массив оцифрованных каталожных карточек на часть документов. Структура имидж-каталога повторяет структуру карточного каталога.

**Индивидуальное информирование** — информирование индивида в соответствии с его потребностями.



**Информатизация** — комплекс мер, направленных на обеспечение оперативного доступа к информационным ресурсам.

**Информационная инфраструктура** — совокупность информационных центров, банков данных, систем связи, обеспечивающая доступ потребителей к информационным ресурсам.

**Информационная продукция** — документы, информационные массивы, базы данных и информационные услуги, являющиеся результатом функционирования информационных систем.

**Информационная услуга** — предоставление информации определенного вида потребителю по его запросу.

**Информационно-библиографическое обеспечение** — совокупность информационно-библиографических ресурсов и услуг для удовлетворения долговременных потребностей в информации.

**Информационное обеспечение** — совокупность информационных ресурсов и услуг, предоставляемых для решения управленческих и научно-технических задач в соответствии с этапами их выполнения.

**Информационное обслуживание** — обеспечение пользователей необходимой информацией, осуществляемое информационными органами и службами путем предоставления информационных услуг.

**Информационные ресурсы** — совокупность данных, организованных для эффективного получения достоверной информации.

**Информационный менеджмент** — организованное управление работой предприятия, фирмы или объединения, осуществляемое на основе комплексного использования всех видов информации, имеющихся как на самом предприятии, в фирме или объединении, так и за его пределами.

**Информационный центр** — организация, выполняющая функции по сбору, аналитико-синтетической переработке и распространению информации.

**Информация** — сведения, воспринимаемые человеком и (или) специальными устройствами как отражение фактов материального или духовного мира в процессе коммуникации.

**Информирование** — обеспечение информацией заинтересованных пользователей.

**Избирательное распространение информации (ИРИ)** — распространение информации, которая вновь появилась в информационно-поисковой системе, в соответствии с постоянными информационными запросами потребителей информации.

**Межбиблиотечный абонемент** — абонемент, основанный на использовании документов из фондов других библиотек при их отсутствии в данном фонде.

**Межгосударственный (региональный) стандарт** — стандарт, утвержденный (принятый) межгосударственной (региональной) организацией по стандартизации.

**Международный стандарт** — стандарт, утвержденный (принятый) международной организацией по стандартизации.

**Научная информация** — логически организованная информация, получаемая в процессе научного познания и отображающая явления и законы природы, общества и мышления.

**Научно-техническая информация (НТИ)** — информация, получаемая и (или) используемая в области науки и (или) техники.

**Научно-информационная деятельность (НИД)** — отрасль деятельности по удовлетворению потребностей (запросов) в научно-технической деятельности.

**Описание изобретения** — документ, содержащий информацию, необходимую и достаточную для осуществления на ее основе изобретения, и являющийся частью заявки или охранного документа на изобретение.

**Орган научно-технической информации** — специализированная организация или структурное подразделение предприятия, организации, осуществляющие информационную деятельность, а также научные исследования в этой области.

**Патентная литература** — совокупность документальных источников или опубликованных данных об охраняемых объектах. К патентной литературе относятся описания изобретений, рефераты, аннотации, информационные издания и другие материалы, созданные на основе описаний, способные обеспечить поиск необходимой патентной информации, содержащейся в литературе. Патентная литература является составной частью научно-технической литературы.

**Патентный документ** — документ, который содержит сведения о научно-технических и проектно-конструкторских разработках, заявленных или признанных изобретениями, полезными

ми моделями, промышленными образцами, а также сведения об охране прав изобретателей, патентовладельцев, владельцев свидетельств на объекты промышленной собственности (на изобретения, полезные модели, промышленные образцы, товарные знаки, программы для ЭВМ, базы данных).

**Платные услуги** — форма инициативной хозяйственной внебюджетной деятельности библиотек, которая сориентирована на удовлетворение дополнительных информационных и социокультурных запросов разных групп пользователей и предусматривает коммерческий характер взаимоотношений с ними.

**Полезная модель** — техническое решение, относящееся к устройству.

**Полнотекстовая база данных** — текстовая база первичных данных, которая содержит полные тексты документов.

**Пользователь информационной системы** — лицо (группа лиц, организация), пользующееся услугами информационной системы для получения информации или решения других задач.

**Программа для ЭВМ** — представленная в объективной форме совокупность данных и команд, предназначенных для функционирования ЭВМ и других компьютерных устройств в целях получения определенного результата, включая подготовительные материалы, полученные в ходе разработки программы для ЭВМ, и порождаемые ею аудиовизуальные отображения.

**Промышленная собственность** — часть интеллектуальной собственности, созданная в результате творческой деятельности человека в производственной и научной областях. К объектам промышленной собственности относятся: патенты на изобретения, полезные модели, промышленные образцы, товарные знаки, знаки обслуживания, фирменные наименования и указания происхождения товаров или наименования мест происхождения, а также пресечение недобросовестной конкуренции.

**Промышленный каталог (ПК)** — каталог, содержащий систематизированный перечень промышленной продукции с целью ее учета.

**Промышленный образец** — художественно-конструкторское решение промышленного или кустарно-ремесленного производства, определяющее его внешний вид.

**Реферативная база данных** — библиографическая база данных, содержащая библиографические записи, которые включают сведения о содержании документа (аннотацию или реферат).

**Система научно-технической информации** — система взаимосвязанных органов, осуществляющих совместную научно-информационную деятельность с согласованным разделением функций (по видам обработки информации, тематике, территории и (или) другими признаками).

**Сорт растения** — группа растений, которая независимо от охраноспособности определяется по признакам, характеризующим данный генотип или комбинацию генотипов, и отличается от других групп растений того же ботанического таксона одним или несколькими признаками.

**Справочно-поисковый аппарат (СПА)** — совокупность упорядоченных массивов вторичных документов, предназначенная для поиска научно-технической информации.

**Справочно-поисковый аппарат к патентному фонду** — совокупность средств учета и поиска сведений, содержащихся как в первичных, так и во вторичных патентных документах, а также самих патентных документов, состоящих из элементов — средств учета и поиска патентной документации (указатели, каталоги, справки), которые реализуются в виде списков, таблиц, схем, связанных текстов.

**Стандарт** — технический нормативный правовой акт, разработанный в процессе стандартизации на основе согласия большинства заинтересованных субъектов технического нормирования и стандартизации и содержащий технические требования к продукции, процессам ее разработки, производства, эксплуатации (использования), хранения, перевозки, реализации и утилизации или оказанию услуг.

**Стандартизация** — деятельность по установлению технических требований в целях их всеобщего и многократного применения в отношении постоянно повторяющихся задач, направленная на достижение оптимальной степени упорядочения в области разработки, производства, эксплуатации (использования), хранения, перевозки, реализации и утилизации продукции или оказания услуг.

**Технические нормативные правовые акты** — технические кодексы установившейся практики, стандарты, в том числе государственные стандарты Республики Беларусь, стандарты

организаций, технические условия, авиационные правила, зооигиенические, ветеринарные, ветеринарно-санитарные нормы и правила, санитарные нормы, правила и гигиенические нормативы, нормы и правила пожарной безопасности, государственные классификаторы технико-экономической информации, формы государственных статистических наблюдений и указания по их заполнению, методики по формированию и расчету статистических показателей, инструкции по организации и проведению несплошных (выборочных) государственных статистических наблюдений, проекты зон охраны недвижимых материальных историко-культурных ценностей, утвержденные (введенные в действие) в порядке, установленном законодательством Республики Беларусь.

**Технические условия** — технический нормативный правовой акт, разработанный в процессе стандартизации, утвержденный юридическим лицом или индивидуальным предпринимателем и содержащий технические требования к конкретным типу, марке, модели, виду реализуемой ими продукции или оказываемой услуге, включая правила приемки и методы контроля.

**Технический кодекс установившейся практики** — технический нормативный правовой акт, разработанный в процессе стандартизации, содержащий основанные на результатах установившейся практики технические требования к процессам разработки, производства, эксплуатации (использования), хранения, перевозки, реализации и утилизации продукции или оказанию услуг.

**Технический регламент** — технический нормативный правовой акт, разработанный в процессе технического нормирования, устанавливающий непосредственно и (или) путем ссылки на технические кодексы установившейся практики и (или) государственные стандарты Республики Беларусь обязательные для соблюдения технические требования, связанные с безопасностью продукции, процессов ее разработки, производства, эксплуатации (использования), хранения, перевозки, реализации и утилизации или оказания услуг.

**Товарный знак, знак обслуживания** — обозначение, служащее для индивидуализации товаров юридических лиц или индивидуальных предпринимателей, либо выполняемых юридическими лицами или индивидуальными предпринимателями работ или оказываемых услуг.

**Топология интегральной микросхемы** — зафиксированное на материальном носителе пространственно-геометрическое расположение совокупности элементов интегральной микросхемы и связей между ними. Интегральной микросхемой является микроэлектронное изделие окончательной или промежуточной формы, которое предназначено для выполнения функций электронной схемы, элементы и связи которого нераздельно сформированы в объеме и (или) на поверхности материала, на основе которого изготовлено такое изделие.

**Фактографическая база данных** — база данных, содержащая информацию, которая непосредственно относится к предметной области.

**Электронный каталог (ЭК)** — машиночитаемый библиотечный каталог, работающий в реальном режиме времени и предоставленный в распоряжение читателей.

### **ГЛАВА 3. НОРМАТИВНЫЕ ПРАВОВЫЕ АКТЫ**

Для информационного обеспечения научно-технической и инновационной деятельности предприятий и организаций разработаны и приняты следующие нормативные правовые акты.

– Закон Республики Беларусь от 22 марта 1995 г. № 3680-XII (в ред. от 7 мая 2007 г.) «Аб бібліятэчнай справе ў Рэспубліцы Беларусь».

– Закон Республики Беларусь от 5 мая 1999 г. № 250-3 «О научно-технической информации».

– Постановление Совета Министров Республики Беларусь от 4 февраля 1998 г. № 163 «О некоторых мерах по совершенствованию информационного обеспечения научно-инновационной деятельности».

– Постановление Совета Министров Республики Беларусь от 9 августа 2010 г. № 1174 «О стратегии развития информационного общества в Республике Беларусь на период до 2015 г. и плане первоочередных мер по реализации Стратегического развития информационного общества в Республике Беларусь на 2010 г.».

– Соглашение о свободном доступе и порядке обмена открытой научно-технической информацией государств — участников СНГ (Заключено в г. Москве 11 сентября 1998 г.).

– Решение Совета глав правительств Содружества Независимых Государств от 30 мая 2002 г. «О Концепции согласованной аграрной политики государств — участников СНГ». Научно-техническое и информационное сотрудничество, подготовка кадров.

– Устав ГУ «Республиканская научно-техническая библиотека», утвержденный 23 апреля 2004 г. № 8.

– Нормативные правовые акты, направленные на регулирование отношений в сфере научной, научно-технической и инновационной деятельности, а также в области охраны прав на объекты интеллектуальной собственности, принятых (изданных) в 2010 г. (см. приложения 1, 2).

#### **ГЛАВА 4. КАДРОВОЕ ОБЕСПЕЧЕНИЕ**

В целях оперативного и качественного информационного обеспечения специалистов предприятий и организаций Республики Беларусь необходимо создать на каждом предприятии (в организации) информационную службу (подразделение), научно-техническую библиотеку или (на небольших предприятиях) выделить сотрудника, ответственного за научно-техническое информирование.

Принять организационные меры, направленные на укрепление информационных служб (подразделений), научно-технических библиотек профессионально подготовленными кадрами в области научно-технической информации, стандартизации и патентования.

Сотрудникам информационных служб (подразделений), научно-технических библиотек необходимо пройти обучение (на курсах, семинарах, тренингах и стажировках) по информационно-библиотечному обслуживанию, а также по применению новейших информационных и интернет-технологий на базе Республиканской научно-технической библиотеки (РНТБ), которая является республиканским научно-методическим центром для научно-технических библиотек, служб стандартизации, информационных и патентных служб предприятий и организаций.

#### **ГЛАВА 5. МАТЕРИАЛЬНО-ТЕХНИЧЕСКАЯ БАЗА**

Обеспечить каждую информационную службу (подразделение), научно-техническую библиотеку или сотрудника, ответственного за научно-техническое информирование, современной компьютерной техникой и предоставить интернет-доступ к национальным и мировым информационным ресурсам.

#### **ГЛАВА 6. ИНФОРМАЦИОННАЯ БАЗА ДЛЯ ИННОВАЦИОННОГО РАЗВИТИЯ ПРЕДПРИЯТИЙ И ОРГАНИЗАЦИЙ РЕСПУБЛИКИ БЕЛАРУСЬ**

Основные информационные ресурсы по науке и технике сосредоточены в крупнейших библиотеках республики.

Наиболее значительный фонд научно-технической литературы и документов сосредоточен в РНТБ и пяти ее областных филиалах, основным предназначением которых является справочно-библиографическое, информационное и библиотечное обслуживание научно-технической и производственной сферы Республики Беларусь — республиканских органов государственного управления, организаций, промышленных предприятий, научно-исследовательских и проектно-конструкторских институтов, а также изобретателей, рационализаторов, инженерно-технических работников, работников патентных служб, служб стандартизации, метрологии и сертификации, преподавателей и аспирантов технических вузов и других категорий пользователей.

Среди других крупнейших библиотек республики наиболее значительными фондами литературы по науке и технике обладают Национальная библиотека Беларуси, Центральная научная библиотека НАН Беларуси, Президентская библиотека и Белорусская сельскохозяйственная библиотека.

Национальная библиотека Беларуси и Президентская библиотека располагают фондами по универсальной тематике, как и областные универсальные библиотеки, в которых объемы литературы по науке и технике сравнительно невелики.

Центральная научная библиотека НАН Беларуси комплектуется преимущественно по естественно-научной тематике. Основным профилем комплектования ее фондов являются, в первую очередь, естественные науки, которые можно рассматривать как смежные, и в меньшей мере как технические.

Тематика комплектования библиотек многопрофильных и технических вузов соотносится с изучаемыми дисциплинами, и большую часть их фондов составляет учебная литература.

В научно-технических библиотеках предприятий и организаций сосредоточены научно-технические издания и документы по профилю их деятельности.

Наиболее полные информационные ресурсы по науке и технике сосредоточены в РНТБ и ее областных филиалах, которые служат информационной базой для инновационной деятельности предприятий и организаций страны.

РНТБ является головной библиотекой в Беларуси по формированию многоотраслевого фонда научно-технической литературы и документов, национальным депозитарием отечественной и зарубежной литературы по технике, экономике, промышленности и смежным отраслям, патентных, технических нормативных правовых актов и промышленных каталогов по универсальной тематике.

РНТБ и ее областные филиалы предоставляют доступ к национальным и мировым информационным ресурсам по науке и технологиям, в том числе других информационных центров и библиотек (см. приложение 3).

Информация о фондах и услугах РНТБ и ее областных филиалов представлена на сайтах РНТБ ([www.rlst.org.by](http://www.rlst.org.by)) и ее филиалов ([www.brest.rlst.org.by](http://www.brest.rlst.org.by), [www.vitebsk.rlst.org.by](http://www.vitebsk.rlst.org.by), [www.gomel.rlst.org.by](http://www.gomel.rlst.org.by), [www.grodno.rlst.org.by](http://www.grodno.rlst.org.by), [www.mogilev.rlst.org.by](http://www.mogilev.rlst.org.by)).

Для организации эффективного информационного обеспечения научной, производственной и инновационной деятельности предприятиям и организациям необходимо заключать с РНТБ Договор об оказании платных библиотечных и информационных услуг (см. приложение 5).

Для специалистов предприятий и организаций Республики Беларусь РНТБ и ее областные филиалы предоставляют следующие основные информационные ресурсы:

- библиотечные фонды на традиционных и электронных носителях информации;
- электронный каталог РНТБ ([www.rntbcat.org.by](http://www.rntbcat.org.by)), отражающий состав ее фондов с возможностью удаленного заказа изданий;
- приобретенные базы данных и базы данных генерации РНТБ и ее филиалов (см. приложение 4).

Кроме того, РНТБ и ее областные филиалы предоставляют услуги:

- доступ к национальным и мировым информационным ресурсам через Интернет;
- обслуживание в режимах ИРИ и ДОР;
- поиск информации в режиме «запрос — ответ»;
- патентно-информационный поиск;
- виртуальная справочная служба (ВСС);
- электронная доставка документов (ЭДД);
- межбиблиотечный абонемент (МБА);
- обучение информационным и телекоммуникационным технологиям на базе интернет-центра РНТБ и др.



**ПЕРЕЧЕНЬ ОСНОВНЫХ АКТОВ ЗАКОНОДАТЕЛЬСТВА РЕСПУБЛИКИ БЕЛАРУСЬ,  
НАПРАВЛЕННЫХ НА РЕГУЛИРОВАНИЕ ОТНОШЕНИЙ В СФЕРЕ НАУЧНОЙ,  
НАУЧНО-ТЕХНИЧЕСКОЙ И ИННОВАЦИОННОЙ ДЕЯТЕЛЬНОСТИ**

1. Закон Республики Беларусь от 19 января 1993 г. № 2105-ХІІ «Об основах государственной научно-технической политики».
2. Закон Республики Беларусь от 21 октября 1996 г. № 708-ХІІІ «О научной деятельности».
3. Закон Республики Беларусь от 5 мая 1998 г. № 159-З «О Национальной академии наук Беларуси».
4. Закон Республики Беларусь от 5 мая 1999 г. № 250-З «О научно-технической информации».
5. Указ Президента Республики Беларусь от 8 июля 1996 г. № 244 «О стимулировании создания и развития в Республике Беларусь производств, основанных на новых и высоких технологиях».
6. Указ Президента Республики Беларусь от 7 сентября 1998 г. № 436 «О научных объектах, которые составляют национальное достояние».
7. Указ Президента Республики Беларусь от 18 марта 1999 г. № 167 «О мерах государственной поддержки отраслевой науки».
8. Указ Президента Республики Беларусь от 3 мая 2001 г. № 234 «О государственной поддержке разработки и экспорта информационных технологий».
9. Декрет Президента Республики Беларусь от 5 марта 2002 г. № 7 «О совершенствовании государственного управления в сфере науки».
10. Указ Президента Республики Беларусь от 5 июля 2002 г. № 362 «О дополнительных мерах государственной поддержки науки».
11. Указ Президента Республики Беларусь от 22 января 2003 г. № 29 «О некоторых вопросах деятельности Высшей аттестационной комиссии Республики Беларусь».
12. Указ Президента Республики Беларусь от 3 февраля 2003 г. № 56 «О некоторых вопросах Национальной академии наук Беларуси».
13. Указ Президента Республики Беларусь от 17 ноября 2004 г. № 560 «Об утверждении Положения о присуждении ученых степеней и присвоении ученых званий в Республике Беларусь».
14. Указ Президента Республики Беларусь от 23 ноября 2004 г. № 571 «О совершенствовании стимулирования труда в сфере здравоохранения, науки, культуры и образования, внесении изменений и признании утратившими силу некоторых указов Президента Республики Беларусь и их отдельных положений».
15. Указ Президента Республики Беларусь от 6 июля 2005 г. № 315 «Об утверждении приоритетных направлений научно-технической деятельности в Республике Беларусь на 2006–2010 гг.».
16. Указ Президента Республики Беларусь от 11 августа 2005 г. № 367 «О совершенствовании стимулирования творческого труда молодых ученых».
17. Декрет Президента Республики Беларусь от 22 сентября 2005 г. № 12 «О Парке высоких технологий».
18. Указ Президента Республики Беларусь от 4 апреля 2006 г. № 202 «Об освобождении от обложения ввозными таможенными пошлинами и налогом на добавленную стоимость товаров, предназначенных для обеспечения научной, научно-исследовательской и инновационной деятельности».
19. Указ Президента Республики Беларусь от 18 апреля 2006 г. № 242 «О создании научно-практических центров Национальной академии наук Беларуси и некоторых мерах по осуществлению научной деятельности».
20. Указ Президента Республики Беларусь от 25 мая 2006 г. № 356 «О государственной регистрации научно-исследовательских, опытно-конструкторских и опытно-технологических работ».



21. Указ Президента Республики Беларусь от 19 июня 2006 г. № 402 «О некоторых мерах по упорядочению использования слова “академия”, присуждения ученых степеней, присвоения ученых и академических ученых званий».

22. Указ Президента Республики Беларусь от 30 июня 2006 г. № 418 «О мерах по стимулированию производства лазерно-оптической техники в Республике Беларусь».

23. Указ Президента Республики Беларусь от 3 января 2007 г. № 1 «Об утверждении Положения о порядке создания субъектов инновационной инфраструктуры и внесении изменения и дополнений в Указ Президента Республики Беларусь от 30 сентября 2002 г. № 495».

24. Указ Президента Республики Беларусь от 26 марта 2007 г. № 136 «О Государственной программе инновационного развития Республики Беларусь на 2007–2010 гг.».

25. Указ Президента Республики Беларусь от 25 сентября 2007 г. № 450 «Об установлении доплат за ученые степени и звания».

26. Указ Президента Республики Беларусь от 25 марта 2008 г. № 174 «О совершенствовании деятельности Белорусского инновационного фонда».

27. Указ Президента Республики Беларусь от 4 декабря 2008 г. № 662 «О налогообложении высокотехнологичных организаций».

28. Указ Президента Республики Беларусь от 9 марта 2009 г. № 123 «О некоторых мерах по стимулированию инновационной деятельности в Республике Беларусь».

29. Указ Президента Республики Беларусь от 26 июня 2009 г. № 349 «О мерах по совершенствованию порядка создания и условий деятельности временных научных коллективов».

30. Указ Президента Республики Беларусь от 31 августа 2009 г. № 432 «О некоторых вопросах приобретения имущественных прав на результаты научно-технической деятельности и распоряжения этими правами».

31. Указ Президента Республики Беларусь от 7 сентября 2009 г. № 441 «О дополнительных мерах по стимулированию научной, научно-технической и инновационной деятельности».

32. Указ Президента Республики Беларусь от 7 декабря 2009 г. № 596 «О некоторых вопросах формирования и использования средств инновационных фондов».

33. Указ Президента Республики Беларусь от 17 мая 2010 г. № 252 «О внесении дополнений и изменений в некоторые указы Президента Республики Беларусь».

34. Указ Президента Республики Беларусь от 22 июля 2010 г. № 378 «Об утверждении приоритетных направлений научно-технической деятельности в Республике Беларусь на 2011–2015 гг.».

#### **Постановления Межпарламентской Ассамблеи государств — участников Содружества Независимых Государств.**

1. Постановление Совета Межпарламентской Ассамблеи государств — участников Содружества Независимых Государств № 7–15 «О модельном Библиотечном кодексе для государств — участников СНГ (часть первая)». Принято в г. Санкт-Петербурге 17 февраля 1996 г. (Статья 22. Взаимодействие библиотек с органами научно-технической информации и архивами).

2. Постановление Межпарламентской Ассамблеи государств — участников Содружества Независимых Государств № 15–10 «О модельном законе “О научно-технической информации”». Принято в г. Санкт-Петербурге 13 июня 2000 г.

3. Постановление Межпарламентской Ассамблеи государств — участников Содружества Независимых Государств № 20–13 «О модельном законе “О реализации прав государства на объекты интеллектуальной собственности в сфере науки и технологий”». Принято в г. Санкт-Петербурге 7 декабря 2002 г. (Статья 19. Распространение научно-технической информации).

4. Постановление Межпарламентской Ассамблеи государств — участников Содружества Независимых Государств № 22–12 «О новой редакции модельного Библиотечного кодекса для государств — участников СНГ». Принято в г. Санкт-Петербурге 15 ноября 2003 г. (Статья 25. Взаимодействие библиотек с органами научно-технической информации и архивами (ред. от 3 апреля 2008 г.)).

5. Постановление Межпарламентской Ассамблеи государств — участников Содружества Независимых Государств № 27–16 «О модельном законе “Об инновационной деятельности”» Принято в г. Санкт-Петербурге 16 ноября 2006 г. (Статья 24. Меры по обеспечению распространения научно-технической информации).

6. Постановление Межпарламентской Ассамблеи государств — участников Содружества Независимых Государств № 31–15 «О модельном законе “О научной и научно-технической деятельности”». Принято в г. Санкт-Петербурге 25 ноября 2008 г. (Статья 12. Информационное обеспечение и прогнозирование в научно-технической сфере).

7. Соглашение о свободном доступе и порядке обмена открытой научно-технической информацией государств — участников СНГ (Заключено в г. Москве 11 сентября 1998 г.).

8. Решение Совета глав правительств Содружества Независимых Государств «О Концепции согласованной аграрной политики государств — участников СНГ». Принято в г. Москве 30 мая 2002 г. (Раздел «Научно-техническое и информационное сотрудничество, подготовка кадров»).

#### **Постановления Правительства Республики Беларусь.**

1. Постановление Совета Министров Республики Беларусь от 27 февраля 1997 г. № 139 «О приоритетных направлениях создания и развития новых и высоких технологий и критериях их оценки».

2. Постановление Совета Министров Республики Беларусь от 16 июня 1997 г. № 718 «Об утверждении Положения о порядке и условиях заключения контрактов с научными работниками».

3. Постановление Совета Министров Республики Беларусь от 21 июля 1997 г. № 914 «Об утверждении Положения об оценке результатов научной деятельности».

4. Постановление Совета Министров Республики Беларусь от 4 февраля 1998 г. № 163 «О некоторых мерах по совершенствованию информационного обеспечения научно-инновационной деятельности».

5. Постановление Совета Министров Республики Беларусь от 6 марта 1998 г. № 368 «Об утверждении Положения о порядке и условиях государственного стимулирования создания и использования объектов промышленной собственности».

6. Постановление Совета Министров Республики Беларусь от 30 марта 1998 г. № 496 «О Комиссии по вопросам государственной научно-технической политики при Совете Министров Республики Беларусь».

7. Постановление Совета Министров Республики Беларусь от 3 апреля 1998 г. № 536 «Об утверждении Положения о порядке и условиях проведения конкурса на замещение должности научного работника».

8. Постановление Совета Министров Республики Беларусь от 5 июня 1998 г. № 892 «Об утверждении Положения о порядке формирования и использования фондов специального назначения для финансирования научной, научно-технической и инновационной деятельности».

9. Постановление Совета Министров Республики Беларусь от 10 июля 1998 г. № 1084 «Об утверждении Положения о порядке финансирования научной, научно-технической и инновационной деятельности за счет средств республиканского бюджета».

10. Постановление Совета Министров Республики Беларусь от 3 ноября 1998 г. № 1688 «Об утверждении Положения о порядке выделения грантов на выполнение научно-исследовательских работ докторантами, аспирантами и студентами».

11. Постановление Совета Министров Республики Беларусь от 7 декабря 1998 г. № 1873 «Об утверждении Положения о научных объектах, которые составляют национальное достояние».

12. Постановление Совета Министров Республики Беларусь от 18 июля 2000 г. № 1082 «Об утверждении положений, регулирующих порядок разработки, финансирования и выполнения государственных программ фундаментальных и прикладных научных исследований и порядок организации и проведения научной экспертизы проектов научно-исследовательских работ».

13. Постановление Совета Министров Республики Беларусь от 22 февраля 2002 г. № 240 «О Государственной программе “Научные кадры”».

14. Постановление Совета Министров Республики Беларусь от 8 мая 2003 г. № 609 «О научно-технической экспертизе предложений по вопросам приобретения за рубежом высоких технологий и дорогостоящего оборудования за счет средств республиканского бюджета».
15. Постановление Совета Министров Республики Беларусь от 4 августа 2003 г. № 1029 «Об утверждении Положения о порядке формирования государственных нужд на научно-техническую продукцию».
16. Постановление Совета Министров Республики Беларусь от 13 августа 2003 г. № 1065 «Об утверждении Положения о научно-технических проектах, выполняемых в рамках международных договоров Республики Беларусь».
17. Постановление Совета Министров Республики Беларусь от 15 марта 2004 г. № 282 «О Государственном комитете по науке и технологиям Республики Беларусь».
18. Постановление Совета Министров Республики Беларусь от 9 апреля 2004 г. № 397 «О составе Комиссии по вопросам государственной научно-технической политики при Совете Министров Республики Беларусь».
19. Постановление Совета Министров Республики Беларусь от 30 июля 2004 г. № 928 «Об усилении стимулирования труда работников науки и научного обслуживания».
20. Постановление Совета Министров Республики Беларусь от 28 апреля 2005 г. № 432 «Об утверждении Положения о порядке планирования, финансирования и контроля подготовки научных работников высшей квалификации».
21. Постановление Совета Министров Республики Беларусь от 17 мая 2005 г. № 512 «Об утверждении перечня приоритетных направлений фундаментальных и прикладных научных исследований Республики Беларусь на 2006–2010 гг.».
22. Постановление Совета Министров Республики Беларусь от 31 августа 2005 г. № 961 «Об утверждении Положения о порядке разработки и выполнения научно-технических программ и признании утратившими силу некоторых постановлений Совета Министров Республики Беларусь и их отдельных положений».
23. Постановление Совета Министров Республики Беларусь от 31 августа 2006 г. № 1103 «Об использовании результатов научно-исследовательских, опытно-конструкторских и опытно-технологических работ и признании утратившим силу постановления Совета Министров Республики Беларусь от 28 мая 2003 г. № 700».
24. Постановление Совета Министров Республики Беларусь от 31 августа 2006 г. № 1117 «О государственных комплексных целевых научно-технических программах».
25. Постановление Совета Министров Республики Беларусь от 30 сентября 2006 г. № 1283 «О мерах по реализации Указа Президента Республики Беларусь от 25 мая 2006 г. № 356».
26. Постановление Совета Министров Республики Беларусь от 10 октября 2006 г. № 1329 «Об утверждении Положения о порядке конкурсного отбора и реализации инновационных проектов, финансируемых из республиканского бюджета, научно-исследовательских, опытно-конструкторских и опытно-технологических работ и работ по организации и освоению производства научно-технической продукции, финансируемых за счет средств инновационных фондов».
27. Постановление Совета Министров Республики Беларусь от 30 октября 2006 г. № 1436 «Об утверждении Положения о порядке выдачи заключений о необходимости товаров, оборудования и оснастки для производства лазерно-оптической техники».
28. Постановление Совета Министров Республики Беларусь от 10 апреля 2007 г. № 459 «О мерах по реализации Указа Президента Республики Беларусь от 3 января 2007 г. № 1».
29. Постановление Совета Министров Республики Беларусь от 25 апреля 2007 г. № 523 «Об утверждении плана реализации Государственной программы инновационного развития Республики Беларусь на 2007–2010 гг.».
30. Постановление Совета Министров Республики Беларусь от 30 ноября 2007 г. № 1642 «Об утверждении перечня административных процедур, осуществляемых Государственным комитетом по науке и технологиям и подчиненными ему государственными организациями в отношении юридических лиц и индивидуальных предпринимателей».

31. Постановление Совета Министров Республики Беларусь от 6 июня 2008 г. № 818 «О некоторых мерах по обеспечению выполнения инновационных и инвестиционных программ».
32. Постановление Совета Министров Республики Беларусь от 22 августа 2008 г. № 1218 «О некоторых вопросах межправительственных комиссий по научно-техническому сотрудничеству».
33. Постановление Совета Министров Республики Беларусь от 26 января 2010 г. № 98 «Об утверждении Положения о республиканском конкурсе инновационных проектов».
34. Постановление Совета Министров Республики Беларусь от 17 февраля 2010 г. № 209 «Об утверждении Положения о рационализаторстве в Республике Беларусь».
35. Постановление Совета Министров Республики Беларусь от 19 апреля 2010 г. № 585 «Об утверждении перечня приоритетных направлений фундаментальных и прикладных научных исследований Республики Беларусь на 2011–2015 гг.».
36. Постановление Совета Министров Республики Беларусь от 25 мая 2010 г. № 790 «О некоторых мерах по созданию и внедрению современных интегрированных информационных систем и технологий».
37. Постановление Совета Министров Республики Беларусь от 12 августа 2010 г. № 1196 «О некоторых вопросах регулирования научной, научно-технической и инновационной деятельности».
38. Постановление Совета Министров Республики Беларусь от 9 августа 2010 г. № 1174 «О стратегии развития информационного общества в Республике Беларусь на период до 2015 г. и плане первоочередных мер по реализации Стратегического развития информационного общества в Республике Беларусь на 2010 г.».
39. Постановление Совета Министров Республики Беларусь от 15 сентября 2010 г. № 1326 «О некоторых вопросах финансирования научной, научно-технической и инновационной деятельности».

**Нормативные правовые акты республиканских органов государственного управления (Национальной академии наук Беларуси).**

1. Приказ Министерства образования Республики Беларусь, Министерства финансов Республики Беларусь и Министерства экономики Республики Беларусь от 30 сентября 1996 г. № 421/56/107 «Об утверждении формы Типового договора на создание (передачу) научно-технической продукции».
2. Приказ Государственного комитета по науке и технологиям Республики Беларусь, Министерства финансов Республики Беларусь и Министерства труда Республики Беларусь от 2 июля 1997 г. № 61/74/14 «Об утверждении типовых форм».
3. Постановление Министерства труда Республики Беларусь от 15 июля 1997 г. № 64 «Об утверждении Примерной формы контракта с научными работниками».
4. Приказ Государственного комитета по науке и технологиям Республики Беларусь и Национальной академии наук Беларуси от 9 сентября 1997 г. № 84/187 «Об утверждении примерных перечней результатов научной деятельности, показателей и критериев их оценки».
5. Приказ Министерства финансов Республики Беларусь и Государственного комитета по науке и технологиям Республики Беларусь от 23 июля 1998 г. № 139/181 «Об утверждении Положения о Государственном научно-техническом экспертном совете».
6. Приказ Министерства экономики Республики Беларусь и Государственного комитета по науке и технологиям Республики Беларусь от 7 мая 1999 г. № 105/41 «Об утверждении критериев оценки высокотехнологичных производств и предприятий».
7. Приказ Министерства финансов Республики Беларусь, Министерства экономики Республики Беларусь и Государственного комитета по науке и технологиям Республики Беларусь от 30 июля 1999 г. № 201а/207/76 «Об утверждении Типового договора на создание (передачу) научно-технической продукции и финансирование инновационного проекта на возвратной основе».



8. Постановление Национальной академии наук Беларуси от 24 октября 2002 г. № 1 «Об утверждении Положения о порядке осуществления контроля за эффективным использованием государственных средств, выделяемых на финансирование фундаментальных, прикладных научных исследований и разработок».

9. Постановление Комитета по науке и технологиям при Совете Министров Республики Беларусь от 27 января 2003 г. № 3 «Об утверждении Инструкции о порядке представления заявок на выделение средств республиканского бюджета для развития материально-технической базы научных организаций».

10. Постановление Государственного комитета по науке и технологиям Республики Беларусь от 30 мая 2005 г. № 8 «Об утверждении Инструкции об особенностях исчисления стажа работы по специальности специалистов и руководителей научных организаций, финансируемых из бюджета и пользующихся государственными дотациями, и признании утратившими силу некоторых нормативных правовых актов».

11. Постановление Государственного комитета по науке и технологиям Республики Беларусь и Министерства финансов Республики Беларусь от 29 ноября 2005 г. № 14/208 «Об утверждении Инструкции о порядке возврата неэффективно использованных средств республиканского бюджета, выделенных на выполнение научно-исследовательских, опытно-конструкторских и опытно-технологических работ».

12. Постановление Государственного комитета по науке и технологиям Республики Беларусь от 30 ноября 2005 г. № 16 «Об утверждении Положения о координационных советах по приоритетным направлениям научно-технической деятельности и проводимом ими конкурсе проектов государственных научно-технических программ и признании утратившими силу некоторых нормативных правовых актов и их отдельных положений».

13. Постановление Государственного комитета по науке и технологиям Республики Беларусь от 30 ноября 2005 г. № 17 «Об утверждении Положения о головной организации-исполнителе государственной (региональной, отраслевой) научно-технической программы».

14. Постановление Государственного комитета по науке и технологиям Республики Беларусь от 30 ноября 2005 г. № 18 «Об утверждении Положения о научно-технических советах по государственным, региональным и отраслевым научно-техническим программам и проводимом ими конкурсе проектов заданий указанных программ и признании утратившим силу приказа Государственного комитета по науке и технологиям Республики Беларусь от 4 января 1999 г. № 1».

15. Постановление Государственного комитета по науке и технологиям Республики Беларусь от 8 декабря 2005 г. № 19 «Об утверждении форм контракта организации, имеющей потребность в подготовке научных работников высшей квалификации, учреждения, обеспечивающего получение послевузовского образования, и гражданина».

16. Постановление Государственного комитета по науке и технологиям Республики Беларусь от 24 апреля 2006 г. № 10 «О создании межведомственного совета по проблемам планирования подготовки научных работников высшей квалификации».

17. Постановление Национальной академии наук Беларуси и Государственного комитета по науке и технологиям Республики Беларусь от 27 октября 2006 г. № 8/19 «О проведении мониторинга привлечения и закрепления молодых ученых в организациях Республики Беларусь, осуществляющих научную деятельность».

18. Постановление Высшей аттестационной комиссии Республики Беларусь от 7 марта 2007 г. № 3 «О некоторых вопросах присвоения ученых званий в Республике Беларусь».

19. Постановление Государственного комитета по науке и технологиям Республики Беларусь от 26 февраля 2008 г. № 4 «Об утверждении Инструкции о порядке финансирования деятельности государственных научно-технических экспертных советов, выплаты вознаграждения экспертам и членам государственных научно-технических экспертных советов».

20. Постановление Государственного комитета по науке и технологиям Республики Беларусь от 18 декабря 2008 г. № 12 «О порядке выдачи заключений об отнесении товаров (работ, услуг) к высокотехнологичным и организации работы научно-технических экспертных советов».

21. Постановление Государственного комитета по науке и технологиям Республики Беларусь от 14 сентября 2009 г. № 15 «Об утверждении форм документов по вопросам деятельности временных научных коллективов».

22. Постановление Национальной академии наук Беларуси и Государственного комитета по науке и технологиям Республики Беларусь от 7 октября 2009 г. № 17/17 «Об осуществлении контроля за эффективным использованием государственных средств, выделяемых на финансирование фундаментальных и прикладных научных исследований, разработок».

23. Постановление Государственного комитета по науке и технологиям Республики Беларусь от 13 ноября 2009 г. № 26 «Об утверждении Инструкции о порядке рассмотрения вопросов, связанных с приобретением имущественных прав на результаты научно-технической деятельности и распоряжением этими правами».

24. Постановление Государственного комитета по науке и технологиям Республики Беларусь от 13 ноября 2009 г. № 25 «Об утверждении примерной формы договора на выполнение научно-исследовательских, опытно-конструкторских и технологических работ».

25. Постановление Государственного комитета по науке и технологиям Республики Беларусь от 13 ноября 2009 г. № 24 «Об утверждении примерных форм договоров о передаче имущественных прав на результаты научно-технической деятельности, о предоставлении права использования этих результатов».

26. Постановление Государственного комитета по науке и технологиям Республики Беларусь от 23 ноября 2009 г. № 29 «О порядке ведения реестра субъектов инновационной инфраструктуры».

27. Постановление Государственного комитета по науке и технологиям Республики Беларусь от 12 января 2010 г. № 1 «Об утверждении форм».

28. Постановление Государственного комитета по науке и технологиям Республики Беларусь от 9 марта 2010 г. № 7 «О критериях отнесения научных организаций, научных структурных подразделений высших учебных заведений, имущество которых находится в республиканской собственности, к определенной категории по оплате труда работников науки».

29. Постановление Национальной академии наук Беларуси и Государственного комитета по науке и технологиям Республики Беларусь от 25 марта 2010 г. № 3/10 «Об утверждении формы предложения для внесения в проект перечня государственных комплексных целевых научно-технических программ».

30. Постановление Национальной академии наук Беларуси и Государственного комитета по науке и технологиям Республики Беларусь и Высшей аттестационной комиссии Республики Беларусь от 8 сентября 2010 г. № 7/20/2 «Об утверждении Инструкции о порядке аккредитации научных организаций».

31. Постановление Министерства образования Республики Беларусь, Министерства юстиции Республики Беларусь от 30 ноября 2009 г. № 72/76 «Об утверждении перечня документов, образующихся в деятельности Министерства образования Республики Беларусь, структурных подразделений местных исполнительных и распорядительных органов, осуществляющих государственно-властные полномочия в области образования и по делам молодежи, и подчиненных им государственных организаций, с указанием сроков хранения» (Глава 49. Научно-техническая информация).

32. Постановление Министерства природных ресурсов и охраны окружающей среды Республики Беларусь, Министерства юстиции Республики Беларусь от 4 февраля 2010 г. № 5/7 «Об утверждении перечня документов, образующихся в деятельности Министерства природных ресурсов и охраны окружающей среды Республики Беларусь, органов и организаций, входящих в систему Министерства природных ресурсов и охраны окружающей среды Республики Беларусь, с указанием сроков хранения» (Глава 65. Научно-техническая, экологическая информация).

33. Постановление Министерства труда и социальной защиты Республики Беларусь от 28 марта 2002 г. № 49 (ред. от 25 августа 2009 г.) «Об утверждении Квалификационного справочника «Должности служащих, занятых в научно-исследовательских учреждениях, конструктор-



ских, технологических, проектных и изыскательских организациях”» (Заведующий (начальник) отделом научно-технической информации).

34. Постановление Министерства труда и социальной защиты Республики Беларусь от 10 марта 2003 г. № 27 (ред. от 29 марта 2010 г.) «Об оплате труда работников Белорусского государственного университета» (Приложение 5. Тарифные разряды и коэффициенты должностей руководителей и специалистов филиала БГУ — научно-технического центра «Безопасность информационных технологий»).

35. Постановление Министерства труда и социальной защиты Республики Беларусь от 29 июня 2005 г. № 75 (ред. от 9 июля 2010 г.) «Об утверждении выпуска 2 Единого квалификационного справочника должностей служащих “Должности служащих для всех отраслей промышленности”» (Начальник отдела научно-технической информации).

36. Постановление Министерства труда Республики Беларусь от 29 октября 1999 г. № 141 (ред. от 15 декабря 2009 г.) «Об утверждении квалификационных справочников “Должности служащих, занятых гидрологией, метеорологией и радиационно-экологическим мониторингом” и “Должности служащих, занятых в лесном хозяйстве”» (Начальник отдела (сектора) автоматизированного фонда данных; научно-технической информации).

37. Постановление Совета Министров Республики Беларусь от 14 июля 2003 г. № 943 (ред. от 17 декабря 2009 г.) «О Концепции развития жилищно-коммунального хозяйства Республики Беларусь на период до 2015 г.» (Научно-техническое и информационное обеспечение реализации Концепции).

38. Приказ Государственного комитета по науке и технологиям Республики Беларусь от 29 марта 2010 г. № 110 «Об утверждении Программы развития сети НТБ и библиотечно-информационных служб предприятий и организаций Республики Беларусь».

**ПЕРЕЧЕНЬ ОСНОВНЫХ АКТОВ ЗАКОНОДАТЕЛЬСТВА РЕСПУБЛИКИ  
БЕЛАРУСЬ В СФЕРЕ НАУЧНОЙ, НАУЧНО-ТЕХНИЧЕСКОЙ И ИННОВАЦИОННОЙ  
ДЕЯТЕЛЬНОСТИ, А ТАКЖЕ В ОБЛАСТИ ОХРАНЫ ПРАВ НА ОБЪЕКТЫ  
ИНТЕЛЛЕКТУАЛЬНОЙ СОБСТВЕННОСТИ, ПРИНЯТЫХ (ИЗДАННЫХ) В 2010 ГОДУ**

**Законодательные акты**

1. Закон Республики Беларусь от 4 мая 2010 г. «О внесении изменений и дополнений в некоторые законы Республики Беларусь по вопросам регулирования научной, научно-технической и инновационной деятельности».

В данном законе изложена новая редакция статьи 14 Закона Республики Беларусь «Об основах государственной научно-технической политики», в том числе то, что «средства, предусмотренные в республиканском бюджете для финансирования научной, научно-технической и инновационной деятельности, используются на организацию деятельности и развитие материально-технической базы субъектов инновационной инфраструктуры, включая капитальные расходы, в соответствии с законодательством Республики Беларусь».

В развитие данного закона принято Постановление Совета Министров Республики Беларусь от 15 сентября 2010 г. № 1326 «О некоторых вопросах финансирования научной, научно-технической и инновационной деятельности».

2. Указ Президента Республики Беларусь от 17 мая 2010 г. № 252 «О внесении дополнений и изменений в некоторые указы Президента Республики Беларусь».

В данном указе впервые регламентирована возможность финансирования венчурных проектов за счет бюджетных средств с участием Белорусского инновационного фонда, а также предусмотрено предоставление ряда льгот организациям, реализующим проекты по созданию технопарков и прочих элементов инновационной инфраструктуры, возможность финансирования организации деятельности и развития субъектов инновационной инфраструктуры из средств республиканского бюджета, выделяемых на науку.

3. Закон Республики Беларусь от 15 июля 2010 г. «О внесении изменений и дополнений в некоторые законы Республики Беларусь по вопросам правовой охраны изобретений, полезных моделей, промышленных образцов».

4. Указ Президента Республики Беларусь от 22 июля 2010 г. № 378 «Об утверждении приоритетных направлений научно-технической деятельности в Республике Беларусь на 2011–2015 гг.».

Данным постановлением утверждены приоритетные направления научно-технической деятельности в Республике Беларусь на 2011–2015 гг.:

– энергетика и энергосбережение, агропромышленные технологии и производства, промышленные и строительные технологии и производства, медицина, медицинская техника и технологии, фармацевтика, химические технологии, нанотехнологии и биотехнологии, информационно-коммуникационные и авиакосмические технологии, новые материалы, рациональное природопользование, ресурсосбережение и защита от чрезвычайных ситуаций;

– обороноспособность и национальная безопасность.

Также утверждена структура приоритетных направлений научно-технической деятельности в Республике Беларусь на 2011–2015 гг.

**Постановления Правительства Республики Беларусь**

1. Постановление Совета Министров Республики Беларусь от 26 января 2010 г. № 98 «Об утверждении Положения о республиканском конкурсе инновационных проектов».

Данное постановление направлено на активизацию инновационной деятельности, стимулирование реализации перспективных инновационных проектов.

2. Постановление Совета Министров Республики Беларусь от 27 января 2010 г. № 110 «О внесении дополнения в Постановление Совета Министров Республики Беларусь от 30 июля 2004 г. № 928 и признании утратившими силу некоторых постановлений Правительства Республики Беларусь и их отдельных положений».

Постановление предусматривает внесение дополнения в Постановление Совета Министров Республики Беларусь от 30 июля 2004 г. № 928 «Об усилении стимулирования труда работников науки и научного обслуживания», уточняется процедура отнесения научных организаций, научных структурных подразделений высших учебных заведений, имущество которых находится в республиканской собственности, к определенной категории по оплате труда работников науки, в том числе вводятся критерии, которыми необходимо руководствоваться при принятии соответствующих решений.

3. Постановление Совета Министров Республики Беларусь от 17 февраля 2010 г. № 219 «О внесении изменений и дополнения в некоторые постановления Совета Министров Республики Беларусь».

Постановление направлено на совершенствование порядка отнесения научных организаций, научных структурных подразделений высших учебных заведений, имущество которых находится в республиканской собственности, к определенной категории по оплате труда работников науки.

В его развитие принято Постановление Национальной академии наук Беларуси и Государственного комитета по науке и технологиям Республики Беларусь от 25 марта 2010 г. № 3/10 «Об утверждении формы предложения для внесения в проект перечня государственных комплексных целевых научно-технических программ».

4. Постановление Совета Министров Республики Беларусь от 17 февраля 2010 г. № 209 «Об утверждении Положения о рационализаторстве в Республике Беларусь».

Данным постановлением утверждено положение устанавливающее, что рационализаторским предложением признается техническое решение, предусматривающее создание или изменение конструкции изделия, технологии производства и применяемой техники, состава материала, являющееся новым и полезным для юридического лица, в адрес которого оно поступило, а также новое для него организационное решение, предусматривающее экономию и рациональное использование трудовых, топливно-энергетических и материальных ресурсов или иной положительный эффект.

5. Постановление Совета Министров Республики Беларусь от 19 февраля 2010 г. № 237 «О внесении изменений и дополнений в Постановление Совета Министров Республики Беларусь от 6 марта 1998 г. № 368».

Постановлением предусматривается внесение изменений и дополнений в Положение о порядке и условиях государственного стимулирования создания и использования объектов права промышленной собственности, путем изложения его в новой редакции. Данным положением определяются порядок и условия государственного стимулирования создания и использования объектов права промышленной собственности.

6. Постановление Совета Министров Республики Беларусь от 19 апреля 2010 г. № 585 «Об утверждении перечня приоритетных направлений фундаментальных и прикладных научных исследований Республики Беларусь на 2011–2015 гг.».

Постановлением утвержден перечень приоритетных направлений фундаментальных и прикладных научных исследований Республики Беларусь на 2011–2015 гг. При этом по содержанию государственные программы не должны выходить за рамки фундаментальных и прикладных научных исследований, обеспечивающих реализацию их приоритетных направлений.

7. Постановление Совета Министров Республики Беларусь от 23 апреля 2010 г. № 608 «Об утверждении Протокола о внесении изменений в Соглашение о создании общего научно-технологического пространства государств — участников Содружества Независимых Государств от 3 ноября 1995 г.».

8. Постановление Совета Министров Республики Беларусь от 28 апреля 2010 г. № 631 «Об утверждении Положения о порядке составления заявки на выдачу патента на сорт растения».

9. Постановление Совета Министров Республики Беларусь от 30 апреля 2010 г. № 661 «Об утверждении Положения о порядке составления заявки на регистрацию и предоставление права пользования наименованием места происхождения товара».

10. Постановление Совета Министров Республики Беларусь от 7 мая 2010 г. № 694 «О заключении Меморандума между Правительством Республики Беларусь и Правительством Курганской области (Российская Федерация) о торгово-экономическом, научно-техническом и культурном сотрудничестве».

11. Постановление Совета Министров Республики Беларусь от 25 мая 2010 г. № 790 «О некоторых мерах по созданию и внедрению современных интегрированных информационных систем и технологий».

Данным постановлением создана при Совете Министров Республики Беларусь межведомственная комиссия по координации работы республиканских органов государственного управления и иных государственных организаций, подчиненных Правительству Республики Беларусь, по вопросам создания и внедрения современных интегрированных информационных систем и технологий, определен ее состав, утверждено Положение об этой комиссии.

12. Постановление Совета Министров Республики Беларусь от 21 июня 2010 г. № 947 «О внесении дополнений и изменения в Постановление Совета Министров Республики Беларусь от 28 апреля 2001 г. № 616».

Внесение изменений в Постановление Совета Министров Республики Беларусь от 28 апреля 2001 г. № 616 «О минимальных ставках и порядке выплаты авторского и иных видов вознаграждения в кинематографии».

13. Постановление Совета Министров Республики Беларусь от 23 июля 2010 г. № 1105 «О внесении дополнений и изменений в Постановления Совета Министров Республики Беларусь от 30 ноября 2007 г. № 1642 и от 21 марта 2009 г. № 346».

Данным постановлением предусматривается внесение дополнения и изменений в перечень административных процедур, осуществляемых Государственным комитетом по науке и технологиям и подчиненными ему государственными организациями в отношении юридических лиц и индивидуальных предпринимателей, утвержденный Постановлением Совета Министров Республики Беларусь от 30 ноября 2007 г. № 1642, в части дополнения административной процедурой — аккредитацией научных организаций и приведения в соответствии с законодательством некоторых административных процедур в сфере интеллектуальной собственности.

14. Постановление Совета Министров Республики Беларусь от 12 августа 2010 г. № 1196 «О некоторых вопросах регулирования научной, научно-технической и инновационной деятельности».

Данным постановлением утверждены положения о порядке разработки, финансирования и выполнения государственных программ научных исследований и положение о порядке организации и проведения государственной научной экспертизы.

Также внесено дополнение в Постановление Совета Министров Республики Беларусь от 30 октября 2002 г. № 1504 «О сотрудничестве Республики Беларусь с международными организациями», предусматривающее сотрудничество ГКНТ с Международным центром научной и технической информации.

15. Постановление Совета Министров Республики Беларусь от 6 сентября 2010 г. № 1283 «Об изменении состава Комиссии по вопросам государственной научно-технической политики при Совете Министров Республики Беларусь».

16. Указ Президента Республики Беларусь от 13 сентября 2010 г. № 477 «О внесении изменений и дополнений в некоторые указы Президента Республики Беларусь по вопросам взимания косвенных налогов в таможенном союзе».

Данным Указом предусматривается корректировка некоторых положений Указа Президента Республики Беларусь от 4 апреля 2006 г. № 202 «Об освобождении от обложения ввозными таможенными пошлинами и налогом на добавленную стоимость товаров, предназначенных для обеспечения научной, научно-исследовательской и инновационной деятельности» в части замены понятия «для научно-исследовательских целей» понятием «для выполнения научно-исследовательских, опытно-конструкторских и опытно-технологических работ». Данная замена обусловлена тем, что деятельность для научно-исследовательских целей четко не обозначена в Общегосударственном классификаторе видов экономической деятельности.

17. Постановление Совета Министров Республики Беларусь от 15 сентября 2010 г. № 1326 «О некоторых вопросах финансирования научной, научно-технической и инновационной деятельности».

В данном постановлении учтены произошедшие в последнее время изменения порядка формирования проекта республиканского бюджета на очередной финансовый год в соответствии с принятым Бюджетным кодексом Республики Беларусь, Постановлением Министерства финансов Республики Беларусь от 31 декабря 2008 г. № 208 «О бюджетной классификации Республики Беларусь».

Предусматриваются также нормы, направленные на обеспечение согласованности актов законодательства в части полномочий Национальной академии наук Беларуси, определенных ее Уставом, утвержденным Указом Президента Республики Беларусь от 3 февраля 2003 г. № 56. Кроме того, уточнены цели финансирования научной, научно-технической и инновационной деятельности.

## ИНФОРМАЦИОННЫЕ РЕСУРСЫ РНТБ

Электронный каталог РНТБ ([www.rntbcatalog.org.by](http://www.rntbcatalog.org.by)) отражает:

- книги на русском и белорусском языках с 1995 г. (частично отражены издания более ранних лет, пользующиеся повышенным спросом);
- книги на иностранных языках;
- периодические издания;
- статьи из отечественных и иностранных периодических изданий, материалов конференций;
- технические нормативные правовые акты: ТР, ТКП, СТБ, ГОСТ, ТУ, СНИП, РД, ОСТ и др. с 2000 г., а также часть ретрофонда;
- базы данных (БД): патентных, технических нормативных правовых актов и других документов, в том числе БД генерации РНТБ;
- промышленные каталоги и проспекты международных выставок.

**Имидж-каталог РНТБ** представляет собой упорядоченный массив оцифрованных каталожных карточек на документы по стандартизации. Структура имидж-каталога повторяет структуру карточного каталога. Поиск в нем осуществляется как в любом карточном каталоге — по разделителям, затем сплошным просмотром карточек между разделителями.

Имидж-каталог содержит два раздела: «Документы по строительству» и «ГОСТ Р». Первый раздел содержит сведения о документах, регулирующих деятельность в области строительства: единые нормы и расценки, строительные нормы и правила, санитарные нормы, ресурсно-сметные нормы и др. Карточки расположены по видам документов, далее — в порядке возрастания номеров документов. Второй раздел содержит сведения о национальных стандартах Российской Федерации. Карточки расположены в порядке возрастания номеров документов.

**Патентные документы.** РНТБ выполняет функции центрального хранилища патентной документации в Беларуси в соответствии с Парижской конвенцией по охране промышленной собственности, подписанной Республикой Беларусь в 1993 г. Республиканский патентный фонд является частью государственного ресурса научно-технической информации Беларуси и предназначен для информационного обеспечения государственной политики в области охраны объектов промышленной собственности и является наиболее достоверным источником информации о новейших достижениях отечественной и зарубежной науки и техники.

Фонд насчитывает более 47 млн экз. документов 45 стран и 4 международных организаций. Глубина комплектования фонда:

- национальных изобретений — с 1994 г.;
- российских изобретений — более 100 лет;
- зарубежных изобретений — более 50 лет.

Фонд включает:

- описания изобретений к заявкам и патентам;
- реферативную и библиографическую информацию о полезных моделях, промышленных образцах, товарных знаках, сортах растений;
- информацию о программах для ЭВМ;
- информацию о БД;
- информацию о топологиях интегральных микросхем;
- официальные патентные бюллетени национальных патентных ведомств;
- патентно-ассоциируемую, патентно-правовую, нормативно-методическую и справочную литературу;

– классификационные материалы и справочно-поисковый аппарат.

БД патентных документов на CD-ROM включают описания изобретений к заявкам, патентам и полезным моделям, описания к промышленным образцам и товарным знакам.

**Технические нормативные правовые акты.** Республиканский информационный фонд технических нормативных правовых актов составляет более полумиллиона экземпляров, комплектуется по универсальной тематике и включает следующие нормативные документы:

- технические регламенты;
- технические кодексы установившейся практики;



- государственные стандарты Республики Беларусь;
- общегосударственные классификаторы технико-экономической и социальной информации;
- международные стандарты;
- межгосударственные стандарты;
- национальные стандарты Российской Федерации;
- отраслевые стандарты, технические условия до 1993 г.;
- каталожные листы продукции Республики Беларусь и Российской Федерации;
- национальные стандарты зарубежных стран (DIN);
- нормативные документы по стандартизации в области строительства;
- руководящие документы, правила, нормы и рекомендации по стандартизации;
- библиографическую и другую информацию о стандартах.

Библиотека располагает полнотекстовыми и библиографическими базами данных нормативно-технических документов.

**Промышленные каталоги.** Республиканский фонд промышленных каталогов насчитывает свыше полумиллиона экземпляров. В составе фонда:

- отраслевые каталоги;
- номенклатурные каталоги и перечни;
- фактографические базы данных;
- издания «Информэлектро»;
- информационные сообщения (бюллетени);
- рекламные проспекты;
- фирменные и бизнес-справочники.

РНТБ располагает уникальным фондом пристендовых материалов международных выставок, проходивших в г. Минске с 1993 г. Фонд включает проспекты, отраслевые листки-каталоги на новое отечественное и зарубежное промышленное оборудование, приборы, материалы, товары народного потребления, производимые и реализуемые на внутреннем рынке фирмами – участниками выставок, официальные каталоги участников выставок.

**Научно-техническая литература.** РНТБ является национальным депозитарием научно-технической литературы по технике, технологиям, экономике промышленности и смежным отраслям.

Фонд научно-технической литературы на русском и белорусском языках включает монографии, энциклопедии, терминологические словари, уникальные справочные издания, труды институтов, материалы конференций, газеты, журналы, издания органов НТИ, в том числе базы данных правовой информации, электронные издания.

В составе фонда зарубежной научно-технической литературы находятся книги и журналы по автомобилестроению, архитектуре, машиностроению, электронике, электротехнике, легкой и пищевой промышленности более чем 20 ведущих стран мира, а также товарно-фирменные справочники, толковые и языковые словари. Имеются электронные журналы по бизнесу, экономике, финансам, дизайну, архитектуре и БД, в том числе издательства EBSCO: Academic Search Elite, Master File Premier, New Paper Source, Academic Search Premier.

**Библиографические издания.** Фонд библиографических изданий включает:

- библиографические указатели;
- реферативные журналы ВИНТИ на бумажных и машиночитаемых носителях;
- тематические библиографические списки, выполненные РНТБ.

Информационный бюллетень РНТБ издается с 1996 г. Электронная версия бюллетеня представлена на сайте РНТБ с 2001 г. Издание предназначено для работников научно-технических библиотек, информационных, патентных служб и служб стандартизации, для которых РНТБ является республиканским научно-методическим центром.

**БАЗЫ ДАННЫХ РНТБ****Базы данных генерации РНТБ****Библиографические базы данных:**

- «Инновационная деятельность»;
- «Экономика производства»;
- «Устойчивое развитие»;
- «Экологически чистые и безопасные технологии в промышленности»;
- «Энергосбережение»;
- «Библиотечное ведение, библиография и научно-техническая информация»;
- «Статьи по стандартизации»;
- «Интеллектуальная собственность»;
- «Описание изобретений зарубежных стран».

**Фактографические базы данных:**

- «Материалы международных выставок».

**Базы данных, приобретенные библиотекой:**

- Электронная библиотека диссертаций Российской Государственной Библиотеки (ЭБД РГБ);
- «ИНТЕГРУМ»;
- «Статистические издания России и стран СНГ»;
- экономики и права (Электронный ресурс ООО «ПОЛПРЕД-Справочники»).

**Базы данных правовой информации****Полнотекстовые базы данных:**

- Банк данных правовой информации «Беларусь ЭТАЛОН-WIN» (Версия 6.0);
- Банк данных «Законодательство Российской Федерации»;
- Справочно-правовая система «КонсультантПлюс»;
- Юридическая справочно-информационная автоматизированная система «ЮСИАС».

**Базы данных патентных документов****Полнотекстовые базы данных:**

- «БАСИС» (Изобретения. Полезные модели);
- «ЕАПО»;
- «Патенты России»;
- «Патенты России: официальный бюллетень “Изобретения. Полезные модели”»;
- «Патенты России. Описания изобретений (ретрофонд)»;
- «Патенты России. Описания полезных моделей»;
- «Australian AU-A Patents»;
- «Australian AU-B Patents»;
- «COSMOS»;
- «DEPAROM-ACT»;
- «ESPACE/AT»;
- «ESPACE/BENELUX»;
- «ESPACE/CH»;
- «ESPACE CIS Patent» (CISPATENT);
- «ESPACE/EP-A»;
- «ESPACE/EP-B»;
- «ESPACE/EP»;
- «ESPACE-PRECES»;
- «ESPACE/UK»;
- «ESPACE/WORLD»;
- «JPO DVD-ROM B&Y»;
- «USAPat».

**Реферативные базы данных:**

- «Изобретения стран мира»;
- «Патенты России. Полезные модели»;

- «Патенты России. Рефераты»;
- «APA (Australian Patents Abstracts)»;
- «BREF»;
- «CNPATE-ACCESS» (Chinese Patent Bibliography Abstract);
- «ESPACE-ACCESS»;
- «GLOBALPAT»;
- «PAJ CD-ROM».

**Библиографические базы данных:**

- «БАСИС»;
- «Патенты России. Действующие патенты Российской Федерации»;
- «DEPAROM-КОМПАКТ»;
- «JOPAL»;
- «Patents and Trademarks Assign»;
- «Patents Assign»;
- «Patents BIB».

**Базы данных товарных знаков:**

- «Товарные знаки Республики Беларусь. Указатели»;
- «Товарные знаки России»;
- «ROMARIN BIBLIO»;
- «Trademarks Assign»;
- «Trademarks Assist»;
- «Trademarks BIB»;
- «Trademarks BIB: ACE»;
- «Trademarks BIB: LIVE»;
- «Trademarks Pending»;
- «Trademarks Registered».

**Базы данных промышленных образцов:**

- «Промышленные образцы Республики Беларусь. Указатели»;
- «Промышленные образцы России»;
- «JPO CD-ROM».

**Справочно-поисковые и другие базы данных:**

- «Евразийские заявки и патенты. Сводный индекс»;
- «Законодательная, нормативно-методическая и справочная документация ЕАПВ»;
- «Международная патентная классификация (МПК)»;
- «Международная патентная классификация. Базовый уровень (МПК-2009)»;
- «Международная патентная классификация. Расширенный уровень (МПК-2009)»;
- «Международная классификация промышленных образцов»;
- «Международная классификация товарных знаков»;
- «Патенты России. Годовые указатели к официальному бюллетеню»;
- «Изобретения. Полезные модели»;
- «Патенты России. Сводный индекс»;
- «Указатель к фондам СССР и Российской Федерации»;
- «Australian AU-A Patents. Index»;
- «Australian AU-B Patents. Index»;
- «PAJ CD-ROM INDEX».

**Базы данных нормативно-технических документов**

**Полнотекстовые базы данных:**

- «БиблиоСерт»;
- «ИСО»;
- «Нормы, правила, стандарты России»;
- «Продукция Республики Беларусь»;
- «Продукция России»;
- «Стандарт Плюс»;
- «СтройДОКУМЕНТ»;

- «СтройКонсультант»;
- «DIN»;
- «IECQ INTERNATIONAL ELECTROTECHNICAL COMMISSION QA SCHEME».

#### **Базы данных промышленных каталогов и бизнес-информации**

##### **Полнотекстовые базы данных:**

- «Приборы и средства автоматизации. Отраслевой каталог (Информприбор)»;
- «Федеральный информационный фонд отечественных и иностранных каталогов на промышленную продукцию / (ГО РосНИИ ИТ и АП)»;
- «Промышленные каталоги на электротехнические изделия (Информэлектро)»;
- «Энергосбережение (Информэлектро)».

##### **Фактографические базы данных:**

- Всемирная база данных производителей товаров и услуг «Комpass»;
- «Производители товаров и услуг» (ЗАО «АСУ–Импульс»);
- «Регистр Беларусь-2009. Промышленность. Полиграфия. Торговля. Ремонт. Транспорт. Строительство. Сельское хозяйство».

##### **Базы данных зарубежной информации:**

- «EBSCO Publishing».

В РНТБ открыт удаленный доступ к следующим БД компании «EBSCO»:

- «Academic Search Premier»;
- «Business Source Premier»;
- «Master File Premier».

##### **Базы данных «Реферативные журналы (РЖ) ВИНТИ РАН»:**

- «Автоматика и радиоэлектроника»;
- «Издательское дело и полиграфия»;
- «Информатика»;
- «Коррозия и защита от коррозии»;
- «Машиностроение»;
- «Металлургия»;
- «Механика»;
- «Обеспечение безопасности при чрезвычайных ситуациях»;
- «Охрана окружающей среды»;
- «Сварка»;
- «Транспорт»;
- «Физика»;
- «Химия»;
- «Экономика промышленности»;
- «Электротехника»;
- «Энергетика».

**ПЕРЕЧЕНЬ ПЛАТНЫХ БИБЛИОТЕЧНЫХ И ИНФОРМАЦИОННЫХ УСЛУГ****Копирование, сканирование, перфопереплет**

1. Прием заказов:
  - по телефону;
  - факсу;
  - электронной почте.
2. Передача копий фрагментов документов (до 5 страниц) и счет-фактуры по факсу.
3. Копирование фрагментов документов из фонда РНТБ:
  - с бумаги:
    - черно-белая печать;
    - цветная печать;
  - с микроносителей на бумагу;
  - с машиночитаемых носителей:
    - на бумагу:
      - черно-белая (односторонняя печать);
      - черно-белая (двухсторонняя печать);
      - цветная печать;
    - на дискету, компакт-диск или флэш-карту заказчика;
    - на дискету, компакт-диск или флэш-карту заказчика из Интернета (до 2 Мб):
      - с форматированием;
  - с электронного носителя (компакт-диск) на электронный носитель заказчика.
4. Копирование материалов заказчика:
  - с бумаги:
    - черно-белая печать;
    - цветная печать;
  - с микроносителей на бумагу;
  - с дискеты, компакт-диск или флэш-карты на бумагу.
5. Антивирусный контроль дискеты заказчика.
6. Сканирование фрагментов документов:
  - с бумаги:
    - без распознавания текста;
    - с высоким разрешением;
    - с распознаванием текста;
    - с формулами, рисунками, графикой;
  - с микроносителей на дискету, компакт-диск или флэш-карту заказчика.
7. Перфопереплет материалов.
8. Ламинирование материалов заказчика:
  - формат А3;
  - формат А4.
9. Услуги по Межбиблиотечному абонементу (МБА) и электронной доставке документов (ЭДД).
10. Прием заказов на МБА и ЭДД по телефону, факсу или электронной почте с оформлением бланка заказа.
11. Доработка запросов по каталогам и базам данных.
12. Обслуживание по МБА:
  - выдача книг и журналов;
  - предоставление изданий из фондов библиотек г. Минска для работы в читальном зале РНТБ.
13. Сканирование фрагментов документов с бумажного носителя:
  - без распознавания;
  - с распознаванием текста.
14. Копирование фрагментов документов с форматированием файла:
  - с микроносителей;

– машиночитаемых носителей.

15. Доставка электронных копий (файл до 2 Mb) на электронную почту заказчика:

– с бумажных и машиночитаемых носителей;

– с микроносителей.

#### **Услуги по использованию фонда научно-технической литературы и промышленных каталогов**

1. Выполнение адресной справки о производителях продукции в странах СНГ и за рубежом:

– поиск информации и подготовка справки о технических характеристиках конкретного оборудования или изделия;

– адресно-тематическая справка о зарубежной фирме.

Предоставляются сведения о наименовании предприятия, виде продукции или перечне оказываемых услуг, указывается адрес и телефон.

2. Поиск статей из зарубежных журналов по теме заказчика в полнотекстовых БД.

Услуги по использованию республиканского патентного фонда.

1. Определение классификационных индексов МПК, МКПО, МКТУ по теме заказчика.

2. Проведение патентного поиска в БД Республики Беларусь и зарубежных стран на CD-ROM:

– нумерационного;

– именованного/фирменного (заявитель/патентообладатель);

– тематического:

– изобретений и полезных моделей (по индексу МПК, ключевому слову);

– товарных знаков (по индексу МКТУ, ключевому слову);

– промышленных образцов (по индексу МКПО, ключевому слову).

3. Распечатка материалов поиска на лазерном принтере на бумажный носитель.

4. Запись материалов поиска на электронный носитель:

– с форматированием.

5. Проведение патентного поиска по официальным бюллетеням и информационным изданиям на бумажном носителе.

6. Предоставление справки:

– о дате (источнике) публикации патентного документа;

– о номере патентного документа по номеру приоритетной заявки.

7. Определение правового статуса патентов на изобретения Республики Беларусь и Российской Федерации.

8. Поиск и предоставление рефератов к зарубежным описаниям изобретений на русском языке.

9. Обучение работе с БД патентных документов.

10. Практические занятия по проведению патентного поиска и методике работы с патентными документами.

#### **Услуги по использованию фонда нормативно-технических документов (НТД)**

1. Предоставление справок по запросу заказчика:

– о наличии в фонде, сроках действия, отмене, замене НТД:

– письменно;

– на электронную почту заказчика;

– по телефону с 9.00 до 17.00;

– НТД по БД: «ГОСТ», «DIN», «СтройКонсультант», «БиблиоСерт» и др.:

– по телефону с 9.00 до 17.00;

– предприятиях — изготовителях продукции по БД «Продукция России»:

– письменно;

– на электронную почту заказчика;

– по телефону с 9.00 до 17.00.

2. Поиск информации и предоставление списка документов по теме заказчика (необходимо указать рабочий телефон для уточнения запроса).



3. Подготовка ежеквартального списка новых поступлений по теме заказчика (доставка почтой и на электронную почту заказчика).

**Переводческие услуги**

Письменный перевод текстов:

- с английского языка;
- на английский язык.

**Библиографические услуги**

- Поиск информации по теме заказчика в сети Интернет.
- Подготовка списков и подборок новых поступлений в фонд РНТБ по темам:  
«Архивное дело. Документационное обеспечение управления»;  
«Газовое хозяйство»;  
«Легкая промышленность»;  
«Лесная и деревообрабатывающая промышленность»;  
«Литье. Metallургия»;  
«Машиностроение. Обработка металлов»;  
«Нефтяная и газовая промышленность»;  
«Охрана окружающей среды. Экология»;  
«Охрана труда и техника безопасности»;  
«Пищевая промышленность»;  
«Радиоэлектроника. Связь»;  
«Строительство. Строительные материалы»;  
«Транспорт»;  
«Химическая промышленность»;  
«Электротехника. Энергетика».
- Подготовка списков статей и подборок документов по теме заказчика (указать отрасль):  
«Безопасность труда»;  
«Новые технологии и оборудование»;  
«Очистка сточных вод»;  
«Утилизация и переработка отходов»;  
«Экологический контроль»;  
«Энерго- и ресурсосбережение» и др.

**Методическое обеспечение**

- Участие в семинарах, конференциях, тренингах.
- Организация и проведение стажировок для работников научно-технических библиотек.
- Проведение индивидуальных консультаций по организации ЭК и БД в ПО «Библиотека».
- Обучение новым информационным и интернет-технологиям.

**Услуги информационно-справочного отдела**

- Запись в библиотеку и оформление читательского билета.

**Маркетинговые услуги**

- Проведение тематической выставки литературы и документов из фонда РНТБ.
- Размещение рекламных материалов (листовка, флайер, буклет) в читальных залах РНТБ и на мероприятиях библиотеки.
- Набор и редактирование текста на русском языке.
- Организация экскурсий по РНТБ.

**ГОСУДАРСТВЕННЫЙ КОМИТЕТ ПО НАУКЕ И ТЕХНОЛОГИЯМ  
РЕСПУБЛИКИ БЕЛАРУСЬ**

УТВЕРЖДАЮ

Председатель Государственного комитета  
по науке и технологиям Республики Беларусь

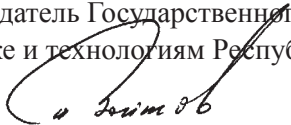
  
И. В. Войтов

«15» ноября 2010 г.

**МЕТОДИЧЕСКИЕ РЕКОМЕНДАЦИИ  
ПО ПРОВЕДЕНИЮ ПАТЕНТНОГО ПОИСКА  
С ИСПОЛЬЗОВАНИЕМ РЕСУРСОВ СЕТИ ИНТЕРНЕТ**

Минск, 2010

## ВВЕДЕНИЕ

Методика может быть использована для проведения поисков для различного рода патентных исследований, анализа уровня техники, целей ознакомления и обучения. Для работы по этой методике необходим персональный компьютер со стандартным подключением к сети Интернет. Пользователь должен обладать необходимыми знаниями операционной системы Windows, сети Интернет, владеть приемами по выгрузке, сохранению, копированию, распечатыванию и другим операциям с документами в электронной форме. Для просмотра документов в различных форматах (с расширениями **tif, gif, pdf и др.**) **на компьютере должны быть установлены соответствующие программы** (в частности, Adobe Acrobat Reader).

В качестве ресурсов сети Интернет выбраны общедоступные патентные серверы, не предусматривающие дополнительную оплату за поиск и выгрузку информации. Следует учитывать то обстоятельство, что эти серверы не допускают выгрузок информации в больших объемах, доступ конкретным пользователям может быть ограничен при попытках их использования в коммерческих целях.

## ГЛАВА 1. ПОИСКОВЫЕ СЕРВЕРЫ ОБЩЕГО НАЗНАЧЕНИЯ

Данные поисковые серверы могут быть полезны для отслеживания появления новых патентных ресурсов в сети Интернет, изменения прежних адресов, нахождения адресов фирм патентных поверенных, получения другой полезной информации. Ниже приведены адреса некоторых поисковых серверов (сайтов).

Google — <http://www.google.com> (<http://www.google.com/patents> — для проведения информационных поисков по патентам США).

AltaVista — <http://www.altavista.com>.

Yahoo! — <http://www.yahoo.com>.

Yandex — <http://www.yandex.com>.

Rambler — <http://www.rambler.ru>.

На каждом из этих сайтов предусмотрены поля для задания поисковых выражений, в которые необходимо внести необходимые параметры (например, название патентного ведомства, фирмы, фамилию изобретателя и т. д.). По результатам поиска формируется список сайтов, которые обычно располагаются по степени соответствия поисковым параметрам. Далее выполняется просмотр списка, переход на новые ссылки и так далее до получения нужных сведений.

Например, если на сайте Google задать поисковое выражение «Роспатент» (рис. 1), то в первом же результате поиска будет найдена ссылка на официальный сайт Федеральной службы по интеллектуальной собственности, патентам и товарным знакам (Роспатент) (рис. 2).



Рис. 1. Поисковый сервер Google



Рис. 2. Результаты поиска

## ГЛАВА 2. СЕРВЕРЫ С ПАТЕНТНОЙ КЛАССИФИКАЦИЕЙ

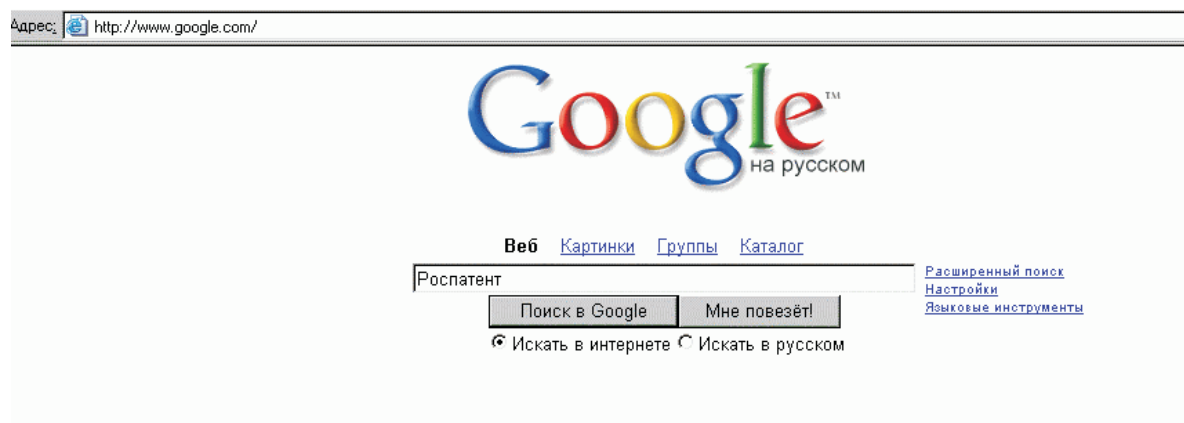
Все патентные документы на серверах сети Интернет, обеспечивающих проведение патентных поисков, систематизированы по классификационным рубрикам в рамках одной или нескольких систем патентной классификации. Чаще всего используется Международная патентная классификация, кроме того — Европейская патентная классификация и Национальная патентная классификация США.

**Международная патентная классификация (МПК)** — International Patent Classification (IPC) — используется на всех патентных серверах для классификации патентных документов. Различные редакции МПК на русском языке доступны по адресу: [http://www1.fips.ru/wps/wcm/connect/content\\_ru/ru/inform\\_resources/international\\_classification/Inventions](http://www1.fips.ru/wps/wcm/connect/content_ru/ru/inform_resources/international_classification/Inventions) (рис. 3).

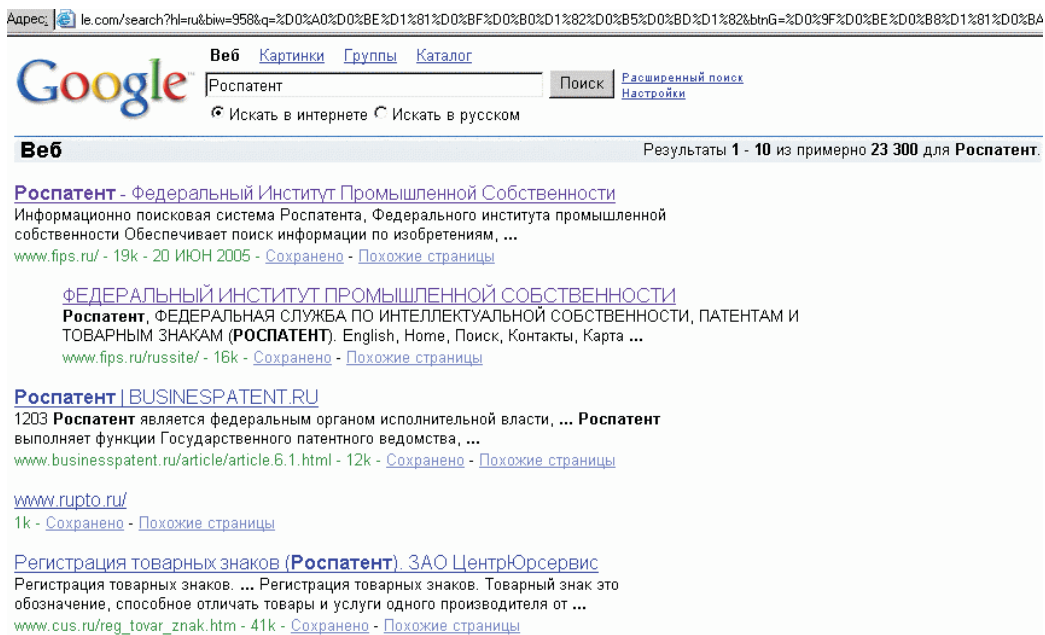

Рис. 3. Сервер МПК

На страницу с редакциями МПК можно перейти со стартовой страницы сайта Роспатента: <http://www.rupto.ru> по следующему пути: «Информационные ресурсы», раздел «Международные классификации», подраздел «Изобретения». Более ранние редакции МПК следует использовать при проведении ретроспективных поисков (рис. 4).

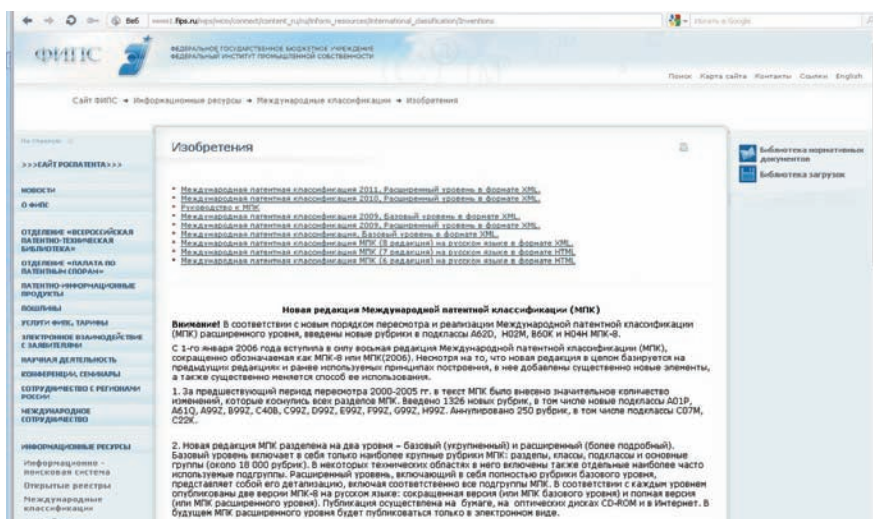

Рис. 4. Стартовая страница сайта Роспатента

МПК имеет иерархическую структуру (раздел, класс, подкласс, группа, подгруппа), которая позволяет на каждом уровне иерархии уточнять область техники, по которой предполагается проводить поиск. Например, область техники может быть конкретизирована следующим образом (рис. 5).

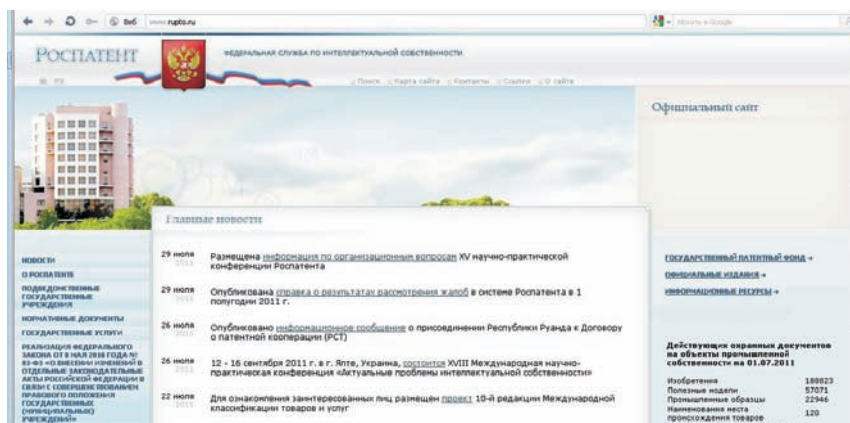

Рис. 5. Области техники МПК

**Европейская патентная классификация (ЕПК)** — European Patent Classification (ECLA) — разработана Европейским патентным ведомством (ЕПВ). Она построена на основе МПК, однако имеет дополнительные иерархические уровни, что позволяет более точно определить область техники. ЕПК используется на сервере ESP@CENET, созданном и поддерживаемом ЕПВ. Однако следует иметь в виду, что не все патентные документы на данном сервере имеют индексы ЕПК, поэтому результаты поиска с использованием данной классификации необходимо дополнительно проверять, например, используя МПК. Классификация ЕПК позволяет быстрее сориентироваться в выбранной области поиска.

Начальная страница для работы с Европейской патентной классификацией (на английском языке) доступна по следующему адресу: [http://worldwide.espacenet.com/eclsrch?&locale=en\\_erp&classification=ecla](http://worldwide.espacenet.com/eclsrch?&locale=en_erp&classification=ecla) (рис. 6).

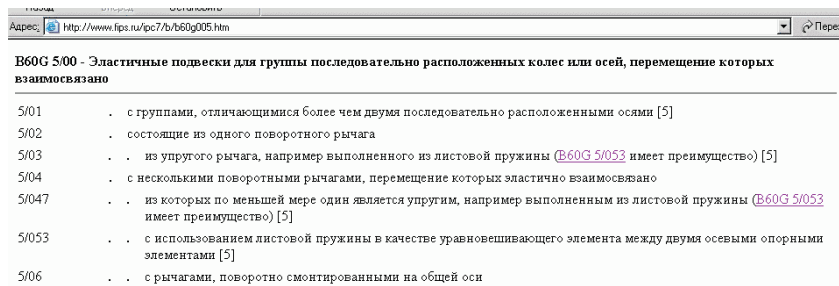

Рис. 6. Стартовая страница сайта для работы с ЕПК

Для той же области техники, что и в примере для МПК, получается более точное определение за счет дополнительного уровня иерархии по сравнению с МПК (рис. 7).

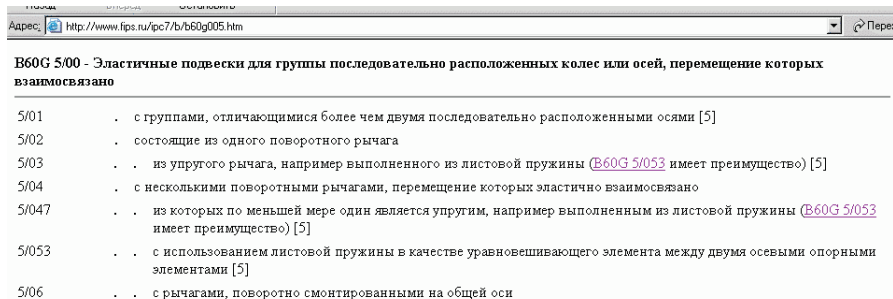

Рис. 7. Области техники ЕПК

Данный интерфейс может быть использован для проведения поиска на сервере ESP@CENET. Необходимо отметить соответствующие рубрики в окошках справа, нажать кнопку «COPY», в результате чего будет выполнен автоматический переход к поисковому интерфейсу ESP@CENET с заданными индексами ЕПК. Процедура поиска будет рассмотрена ниже.

**Национальная патентная классификация США (НПК США)** достаточно редко используется для патентных поисков и может быть применена только для патентных документов США. Однако НПК США является единственным инструментом проведения поисков в ретроспективной части патентного фонда США (до 1976 г.).

Начальная страница для определения индекса НПК США (на английском языке) доступна по следующему адресу: <http://www.uspto.gov/go/classification/selectnumwithtitle.htm> (рис. 8).

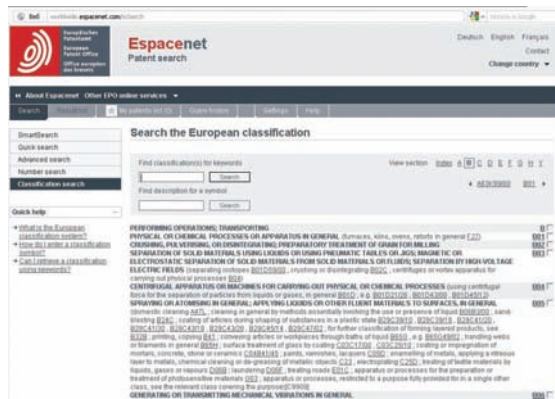

Рис. 8. Начальная страница НПК США

Позиция меню **USPC Index** может быть использована для просмотра рубрик НПК США, расположенных в алфавитном порядке.

НПК США также имеет иерархическую структуру, и путем просмотра соответствующих рубрик можно найти любую требуемую область техники (рис. 9).

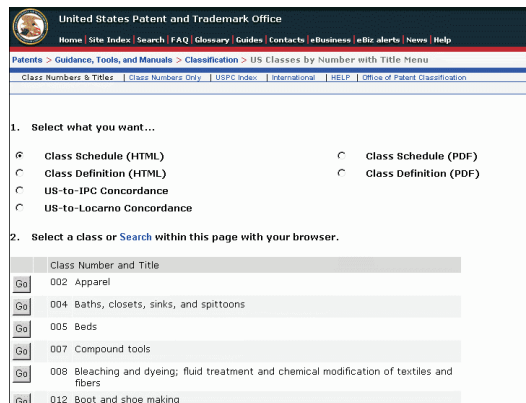

Рис. 9. Структура НПК США



Путем нажатия кнопки «Р» в левой части экрана можно выйти на список патентов США, которые отнесены к данному индексу НПК США. Вопросы поиска и просмотра документов США будут рассмотрены ниже.

Определенные таким образом индексы патентных классификаций могут быть использованы при проведении патентных поисков. Индексы патентных классификаций позволяют в значительной мере сузить область поиска, однако часто дают слишком большое количество документов и должны быть использованы в сочетании с другими видами поисков — по ключевым словам, названиям заявителей и т. д.

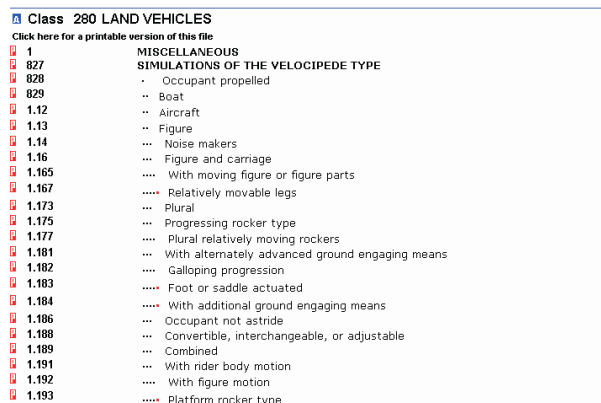
### **ГЛАВА 3. СЕРВЕРЫ С ПАТЕНТНОЙ ИНФОРМАЦИЕЙ**

При освоении методик работы с данными ресурсами можно самостоятельно проводить поиск новых патентных ресурсов и осваивать работу с ними. При всем разнообразии поисковых интерфейсов основные этапы работы являются схожими и могут быть сведены к определенной последовательности действий, которая представлена ниже.

1. Подключение к патентному серверу.
2. Выбор варианта поискового интерфейса.
3. Формирование поискового запроса (сохранение поискового запроса).
4. Запуск процедуры поиска.
5. Просмотр списка найденных документов.
6. Сохранение списка найденных документов.
7. Просмотр реферата документа.
8. Сохранение реферата документа.
9. Просмотр полного текста документа (постраничное сохранение).
10. Распечатывание результатов поиска (списка, реферата, полного текста).

Эти действия должны быть достаточным образом отработаны, чтобы не вызывать затруднений при проведении собственно поисков.

**Сервер Национального центра интеллектуальной собственности (НЦИС)** — <http://belgospatent.org.by>.

Более высокая скорость доступа, по сравнению со стандартным подключением к Интернету, обеспечивается в сети **BASNET**, к которой подключены институты НАН Республики Беларусь, а также следующие библиотеки:

- Национальная библиотека Беларуси;
- Центральная научная библиотека;
- Республиканская научно-техническая библиотека;
- Президентская библиотека Беларуси;
- Республиканская научная медицинская библиотека;
- Фундаментальная библиотека БГУ;
- Белорусская сельскохозяйственная библиотека;
- Национальная книжная палата Беларуси;
- Минская областная библиотека;
- Минская городская библиотека;
- Брестская областная библиотека;
- Брестский филиал республиканской научно-технической библиотеки;
- Брестский центр научно-технической и деловой информации;
- Гомельская областная библиотека;
- Гомельский филиал республиканской научно-технической библиотеки;
- Гомельский центр научно-технической и деловой информации;
- Витебская областная библиотека;
- Могилевская областная библиотека.

Доступ к базам данных осуществляется с начальной страницы сервера НЦИС (рис. 10).



Рис. 10. Начальная страница сервера НЦИС

После нажатия кнопки «Базы данных» выполняется переход к странице выбора баз данных: [http://www.belgopatent.org.by/index.php?option=com\\_content&view=article&id=76&Itemid=88](http://www.belgopatent.org.by/index.php?option=com_content&view=article&id=76&Itemid=88) (рис. 11).



Рис. 11. Базы данных НЦИС

Затем выбирается база «Изобретения» и выполняется переход к основному поисковому интерфейсу: <http://www.belgopatent.org.by/database/search.php?pref=inv> (рис. 12).



Рис. 12. Основной поисковый интерфейс НЦИС

При выполнении поиска по индексу МПК нужно занести его в соответствующее поле (например, В 60К 7/00 — следует обратить внимание на правильную расстановку пробелов), затем нажать кнопку «Начать поиск». Список найденных документов будет представлен в следующем виде (рис. 13).

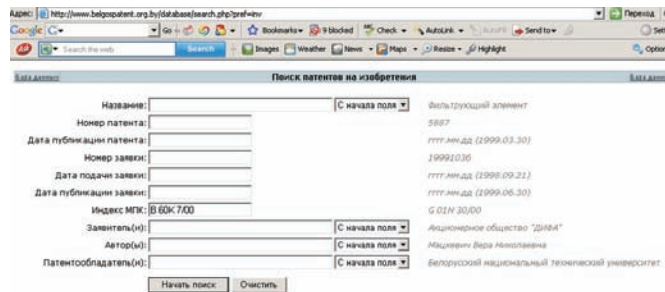

Рис. 13. Список найденных документов

Всего найдено пять документов, красным цветом выделены патенты, которые прекратили действие. Если нужно просмотреть конкретный документ, из списка необходимо выбрать соответствующую строку (рис. 14).

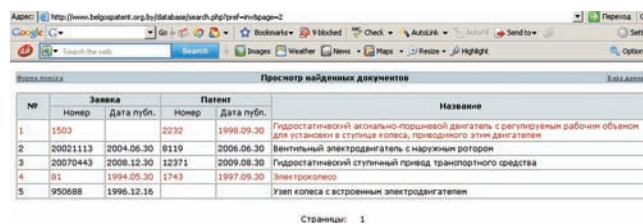

Рис. 14. Найденный документ

По библиографии и формуле изобретения можно получить более подробные сведения о документе. При обращении к полю «Описание к патенту» появится документ в следующем виде (рис. 15).



Рис. 15. Описание к патенту

Этот текст можно выгрузить и сохранить на своем компьютере, распечатать, используя стандартные приемы работы с персональным компьютером и программу Adobe Acrobat Reader.

**Сервер Евразийского патентного ведомства (ЕАПВ).** Доступ к базам данных ЕАПВ может быть реализован по следующему адресу: <http://eapo.org>. После загрузки стартовой страницы необходимо выбрать баннер Евразийской патентной информационной системы, окно которой имеет следующий вид (рис. 16).



Рис. 16. Вход в Евразийскую патентную информационную систему

Для начала работы необходимо ввести имя пользователя («guest») и аналогичный пароль («guest») (ввод желательно выполнить с клавиатуры). В поисковом окне необходимо выбрать базу данных (в верхнем левом углу) и задать поисковые параметры (например, В60К\* в поле IC) (рис. 17).

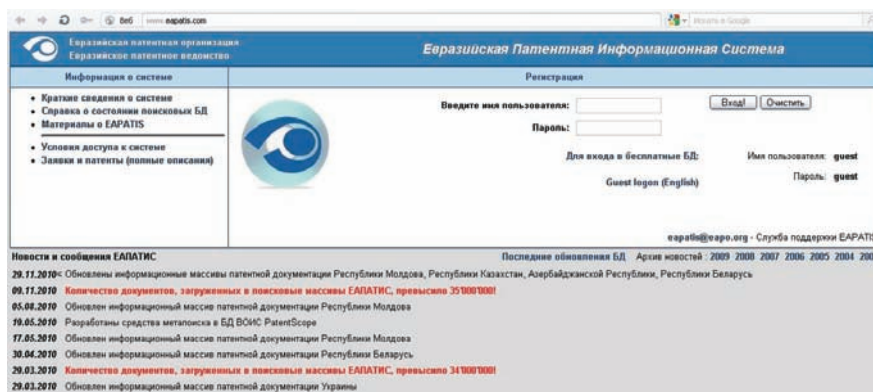

Рис. 17. Поисковый интерфейс ЕАПВ

Поиск выполняется путем нажатия кнопки «Искать!». После появления промежуточных результатов поиска (16 найденных документов) необходимо нажать кнопку «Показать список». В новом окне появится список найденной информации (рис. 18).

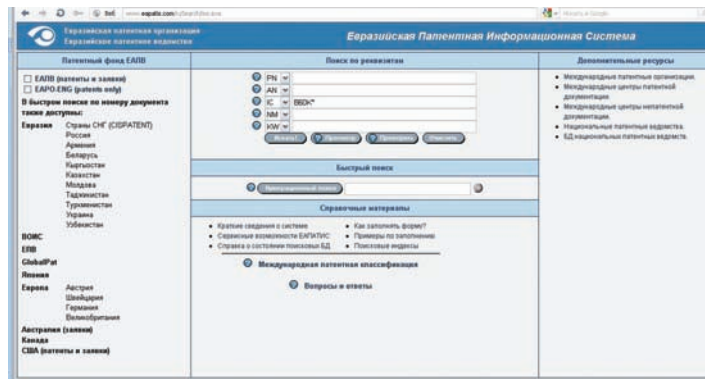

Рис. 18. Результаты поиска

Нажав на гиперссылку «Реестр» (справа от названия документа), можно перейти к дальнейшему просмотру документа (рис. 19).

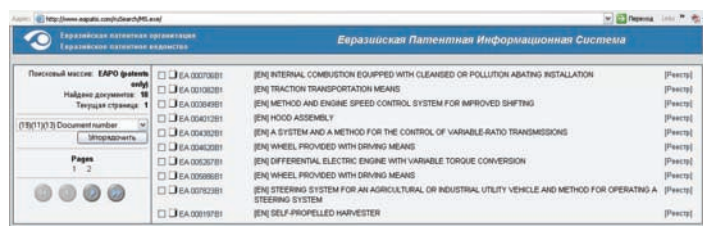

Рис. 19. Найденный документ

Для просмотра полного описания необходимо перейти к графе «Формула, титульный лист, полное описание» (рис. 20).



Рис. 20. Полное описание документа

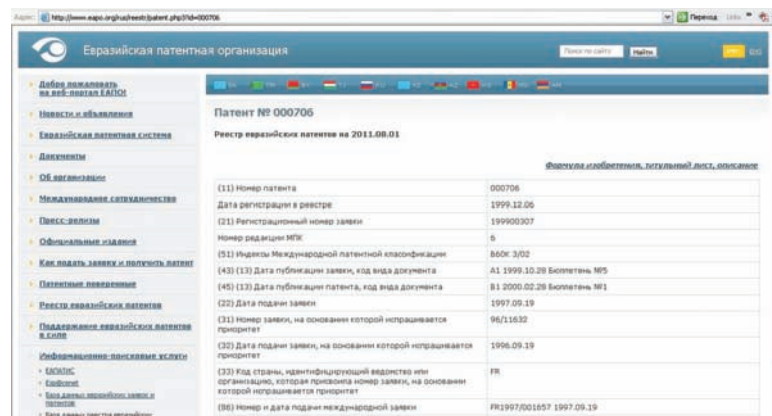

Затем выполняется загрузка либо титульного листа, либо полного описания путем перехода к соответствующим графам (рис. 21).

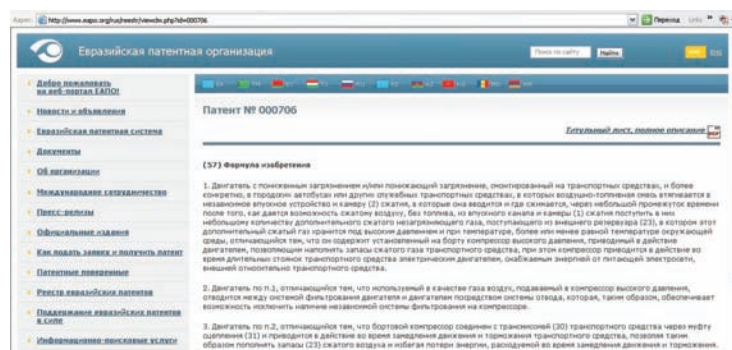

Рис. 21. Описание документа

Далее документ может быть постранично выгружен и распечатан с помощью программы Adobe Acrobat Reader.

**Серверы патентного ведомства России.** Поиск по базам данных патентных документов России может быть проведен как с использованием системы серверов ESP@CENET, так и на патентном сервере Роспатента. В первом случае доступ выполняется по адресу: <http://ea.espacenet.com> с выбором базы данных RU-ESP@CENET. Поисковые параметры задаются в соответствии с правилами работы с сервером ESP@CENET.

На сайте Роспатента <http://www.fips.ru> можно выполнить несколько разновидностей поисков. Помимо МПК можно выполнить нумерационный поиск по адресу: <http://www1.fips.ru/wps/portal/Registers>, выбрав рубрику «Реестр изобретений Российской Федерации».

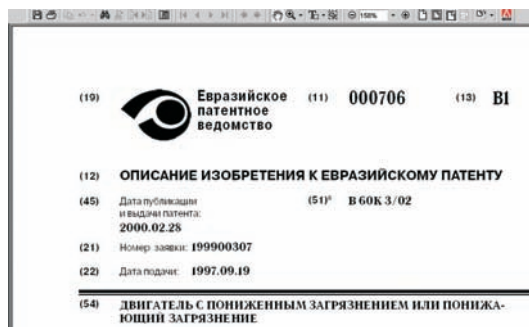
Для просмотра документа нужно ввести его номер (рис. 22).



Рис. 22. Нумерационный поиск на сайте Роспатента

После вывода библиографии документа можно перейти к постраничному просмотру факсимильного изображения исходного документа (рис. 23).

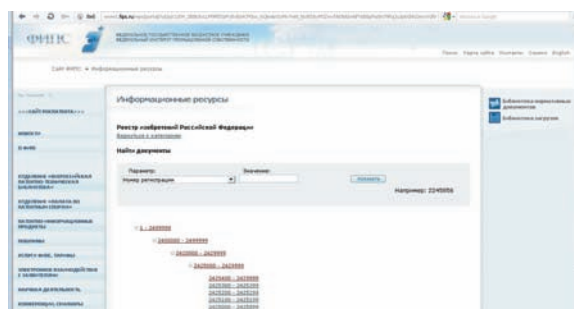

Рис. 23. Факсимильное изображение исходного документа

Поиск по базе данных патентов России проводится по адресу: [http://www1.fips.ru/wps/wcm/connect/content\\_ru/ru/inform\\_resources/inform\\_retrieval\\_system](http://www1.fips.ru/wps/wcm/connect/content_ru/ru/inform_resources/inform_retrieval_system). В поля «Имя пользователя» и «Пароль» вводится слово «guest» (желательно с клавиатуры) (рис. 24).



Рис. 24. Вход в систему баз данных патентов России

На следующем этапе необходимо выбрать базы данных, установив отметки в соответствующих окошечках (рис. 25).

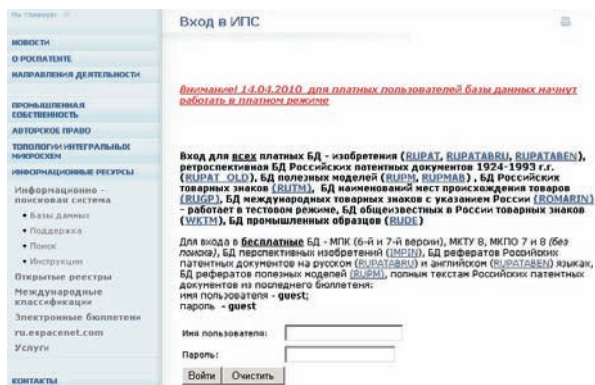

Рис. 25. Выбор баз данных для поиска

После выбора базы данных «Патентные документы РФ» нажимается кнопка «Поиск», затем появляется поисковый интерфейс (рис. 26).



Рис. 26. Поисковый интерфейс

В поисковый интерфейс вносятся необходимые критерии поиска (в данном примере основной индекс МПК В60G5/02) и нажимается кнопка «Поиск». В результате появляется список найденных документов (рис. 27).

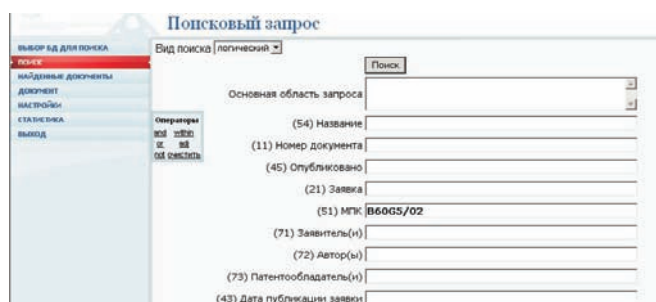

Рис. 27. Список найденных документов

Просмотр библиографии выполняется путем щелчка левой кнопкой мыши по строке с названием документа (рис. 28).



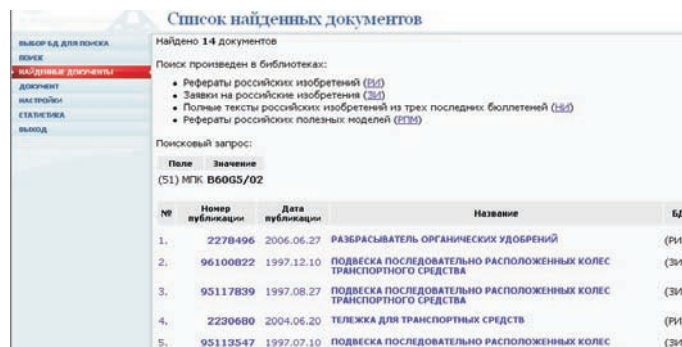

Рис. 28. Библиография документа

Щелкнув левой кнопкой мыши по рисунку документа, можно его просмотреть (рис. 29).

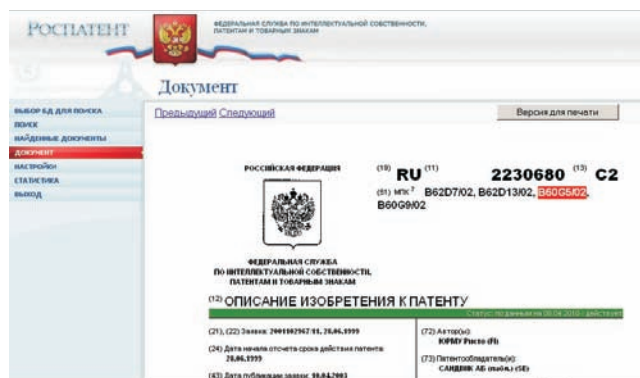

Рис. 29. Рисунок документа

Полнотекстовые документы могут быть найдены в реестре российских изобретений, как было рассмотрено в начале раздела, либо на сервере ESP@CENET.

**Сервер Европейского патентного ведомства (ESP@CENET)** содержит наибольшее количество патентных документов (60 млн), позволяет проводить патентные поиски либо по отдельным странам, либо по всему массиву документов (Worldwide). Отметим особенности, которые следует учитывать при поисках Worldwide.

Выбор сервера и интерфейса для поиска можно сделать по адресу: <http://www.espacenet.com/access/index.en.htm> (рис. 30).

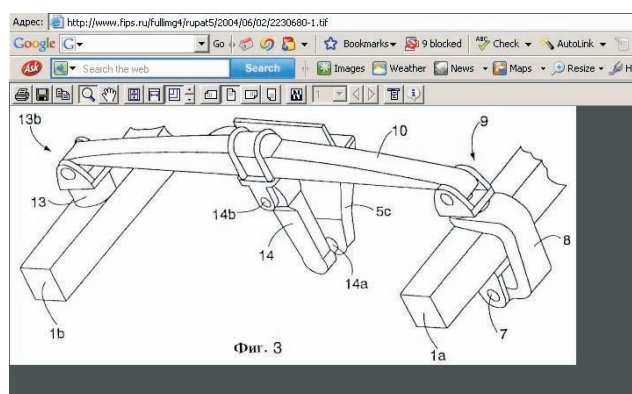

Рис. 30. Выбор сервера и интерфейса для поиска

Выбирая адрес доступа к серверу ESP@CENET можно указать язык интерфейса (русский, английский, немецкий, французский). При этом поисковые запросы необходимо задавать на английском языке.

Для примера рассмотрим доступ к основному серверу по адресу: <http://ep.espacenet.com> (рис. 31).

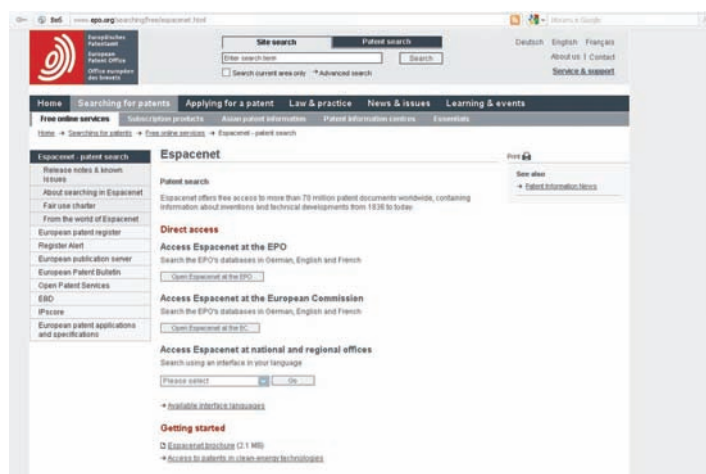

Рис. 31. Основной сервер ESP@CENET

Пользователю предоставляется несколько вариантов поисковых интерфейсов, среди которых рекомендуется выбрать «Advanced search» как наиболее универсальный. При этом можно выбрать область поиска в соответствующем меню. По умолчанию устанавливается максимально широкая область поиска — «Worldwide» (рис. 32).

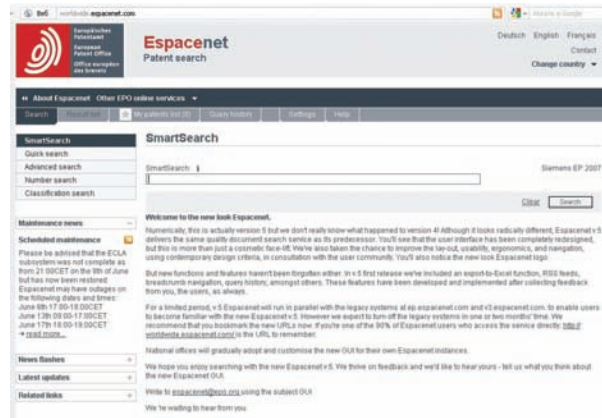

Рис. 32. Области поиска

Для примера в поле «Название патента» можете задать слова «rotary AND engine». После нажатия кнопки «SEARCH» появится окно с результатами поиска (рис. 33).

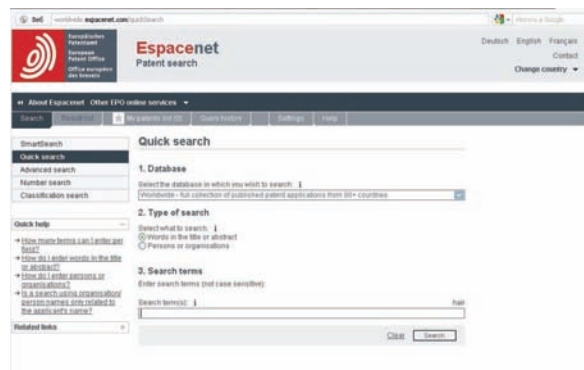

Рис. 33. Результаты поиска

Следует учитывать, что в связи с большим объемом информации часто количество найденных документов превышает установленный на сервере лимит в 500 экземпляров. Чтобы обойти данное ограничение, можно проводить поиски отдельно по странам, указывая в графе «Publication number» код страны (например, US). Это увеличит время поиска, однако позволит просмотреть необходимое количество документов.

Доступ к библиографии патентного документа обеспечивается с помощью щелчка левой кнопкой мыши по его названию (рис. 34).

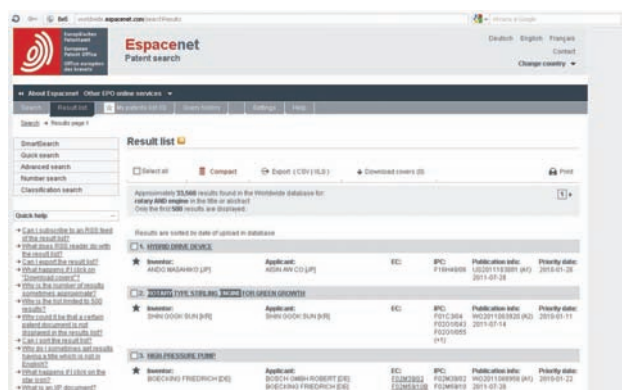

Рис. 34. Библиография патентного документа

Полный текст документа можно получить, перейдя к графе «Original document» (рис. 35).

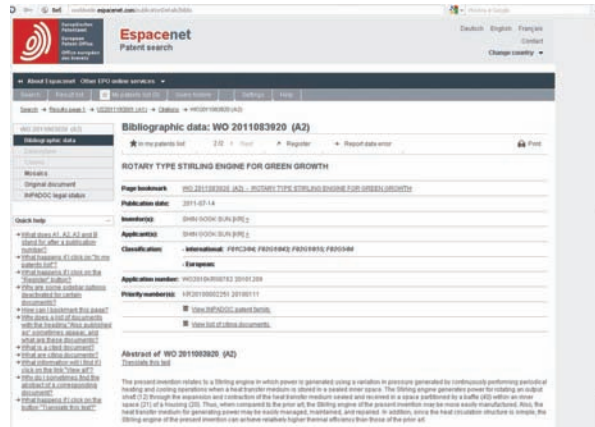

Рис. 35. Полный текст документа

Далее можно увеличить масштаб просмотра документа (Maximise), сохранить его на компьютере пользователя (Save Full Document) и т. д.

Процедура повторяется для просмотра всех найденных документов.

**Сервер патентного ведомства США.** Стартовая страница для проведения патентных поисков по базам данных США расположена по адресу: <http://www.uspto.gov/patft/index.html> (рис. 36).

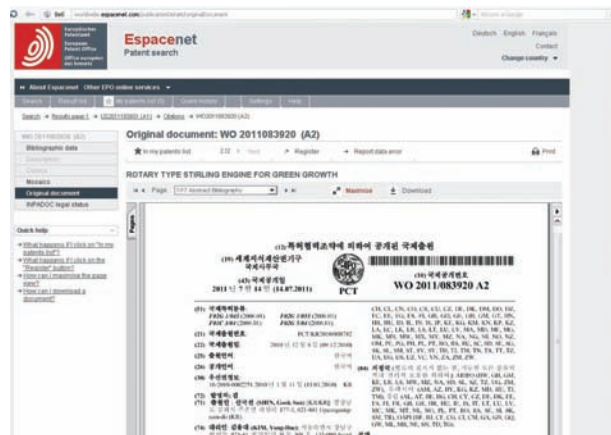

Рис. 36. Сервер патентного ведомства США

Слева расположена база данных для поиска по патентам, справа — по заявкам. В обоих случаях рекомендуется выбирать поисковый интерфейс «Advanced search», позволяющий проводить наиболее сложные виды поисков.

Поиск по заявкам позволяет получить информацию по новейшим разработкам, которые заявители предполагают запатентовать в США. Выход на поисковый интерфейс для заявок выполняется по адресу: <http://appft1.uspto.gov/netahtml/PTO/search-adv.html> (рис. 37).



Рис. 37. Поисковый интерфейс для заявок

Выход на поисковый интерфейс для патентов выполняется по адресу: <http://appft1.uspto.gov/netahtml/PTO/search-adv.html> (рис. 38).

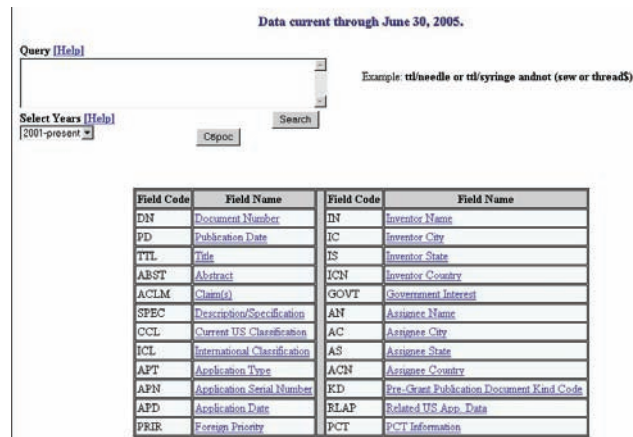

Рис. 38. Поисковый интерфейс для патентов

При поиске по базе данных патентов следует задать глубину проведения поиска. Полнотекстовый поиск можно проводить только по базе данных после 1976 г. Поиск по более ранним патентам можно проводить либо по заранее известному номеру, либо по индексам национальной патентной классификации США.

В обоих случаях поисковые запросы строятся с помощью приведенных в таблице критериев, для их комбинации используется набор логических операторов «И», «ИЛИ», «И-НЕ», скобки и т. д. По каждому из критериев приводятся подсказки для их правильной записи, для этого необходимо нажать на расшифровку критерия соответствующего поля (рис. 39).

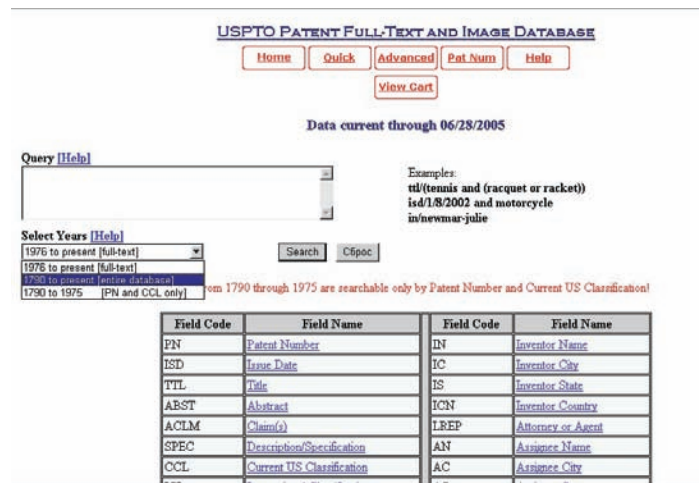

Рис. 39. Таблица критериев

После формирования поискового запроса ICL/b60g005/00 и запуска процедуры поиска список найденных патентов будет иметь следующий вид (рис. 40).

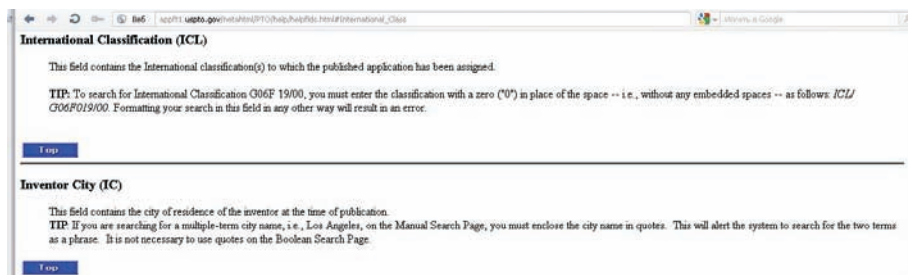

Рис. 40. Список после формирования поискового запроса и запуска процедуры поиска

Для просмотра полного текста патента необходимо сделать щелчок левой кнопкой мыши по строке с номером или названием патента (рис. 41).



Рис. 41. Полный текст патента

За библиографическими сведениями следует полный текст патента в текстовом формате. Путем нажатия кнопки «Next» можно перейти к просмотру следующего документа. Для постраничного просмотра патента в факсимильном формате необходимо нажать кнопку «Images» (рис. 42).



Рис. 42. Факсимильный формат документа о патенте

*Примечание.* Для просмотра изображений необходимо предварительно установить программу AlternaTIFF, ссылка на которую приведена в правом верхнем углу экрана.

**Сервер патентного ведомства Японии.** Начальная страница для выбора баз данных с патентными документами Японии имеет следующий адрес: [http://www.ipdl.inpit.go.jp/homepg\\_e.ipdl](http://www.ipdl.inpit.go.jp/homepg_e.ipdl) (рис. 43).



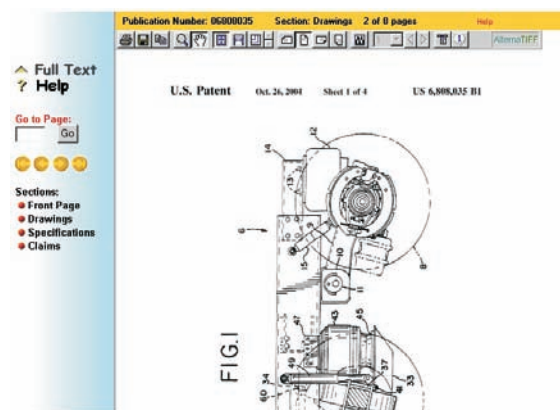

Рис. 43. Начальная страница сервера патентного ведомства Японии

Для поиска с англоязычным интерфейсом рекомендуется использовать базу данных выложенных заявок «PAJ». Поисковый интерфейс используется для занесения необходимых поисковых критериев, например, индекса МПК (рис. 44).

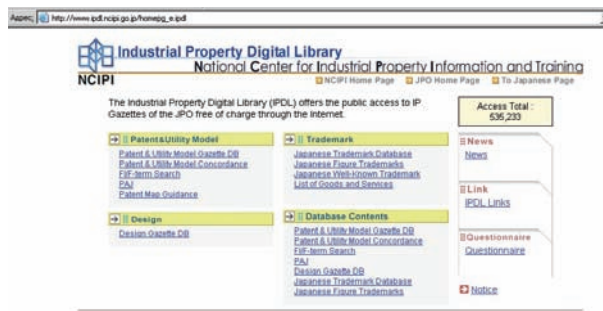

Рис. 44. Поисковый интерфейс

После нажатия кнопки «Search» появляются результаты поиска. Количество документов на данном сервере ограничено 1000, при превышении необходимо добавлять дополнительные критерии поиска, либо ограничивать область поиска по годам, задавая даты начала и окончания поиска в поле «Date of publication of application» (рис. 45).

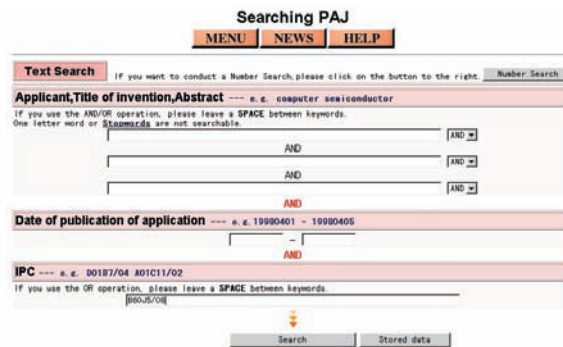

Рис. 45. Результаты поиска

Для просмотра списка из 89 найденных документов необходимо нажать кнопку «Index Indication» (рис. 46).

No.	Publication No.	Title
1.	2000 - 020001	DOOR FOR VEHICLE
2.	2000 - 051302	WAIST SEAL STRUCTURE OF SASHLESS DOOR
3.	2000 - 213034	WEATHER STRIP FOR AUTOMOBILE
4.	2000 - 209049	SURFACE TREATING AGENT APPLYING DEVICE FOR DOOR GLASS RUN
5.	2000 - 190349	DOOR WEATHER STRIP
6.	2000 - 064066	WEATHERSTRIP
7.	2000 - 259062	PRESSURE SENSOR
8.	2000 - 259269	DOOR WEATHERSTRIP FOR HATCHTOP VEHICLE
9.	2000 - 259267	AUTOMOBILE WEATHERSTRIP
10.	2000 - 242130	WEATHER STRIP; TOOL USED FOR MANUFACTURING IT, AND MANUFACTURE OF WEATHER STRIP
11.	2000 - 229048	EXTRUSION WELDING METHOD FOR WEATHER STRIP FOR AUTOMOBILE
12.	2000 - 020048	DOOR WEATHER STRIP
13.	2000 - 211309	WEATHER STRIP
14.	2000 - 211307	WEATHER STRIP AND INSTALLATION METHOD THEREOF
15.	2000 - 200054	WEATHERSTRIP AND MANUFACTURE THEREOF
16.	2000 - 190230	WEATHER STRIP FOR BIPARTING DOOR
17.	2000 - 190229	WEATHER STRIP FOR BIPARTING DOOR
18.	2000 - 177293	SEALING MATERIAL MOUNTING STRUCTURE FOR RESIN EXTERIOR PARTS
19.	2000 - 169087	SEAL MOUNTING STRUCTURE FOR SASH DOOR
20.	2000 - 169089	FIXING METHOD FOR WEATHER STRIP AND PRESSURE SENSITIVE ADHESIVE DOUBLE COATED TAPE FOR

Рис. 46. Список найденных документов

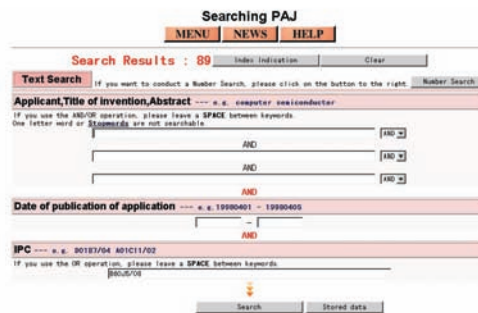

Документ может быть просмотрен с помощью щелчка левой кнопкой мыши по строке с его номером (рис. 47).



Рис. 47. Текст документа о патенте

Кнопки «NEXT» и «BACK» используются для последовательного просмотра документов. Кнопка «JAPANESE» позволяет перейти к полнотекстовому документу на японском языке, кнопка «DETAIL» — выполнить машинный перевод с японского на английский язык требуемой части описания патентного документа.

При необходимости поиска документа по его номеру нажимается кнопка «Number search» в верхнем правом углу первоначального поискового интерфейса (рис. 48).

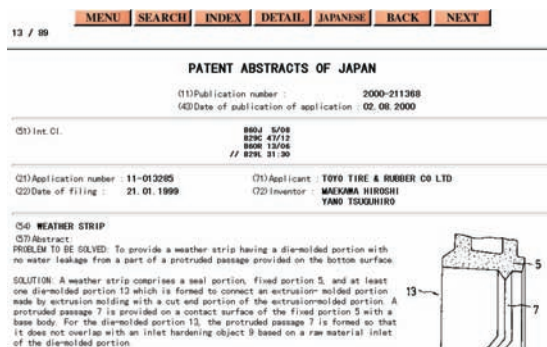

Рис. 48. Нумерационный поиск

Затем вводится номер, запускается процедура поиска и выполняется просмотр документа, как было описано выше. Для копирования документа рекомендуется выделить его целиком (вместе с рисунком), вставить результат копирования в редактор «Word» для последующего сохранения или распечатывания.

ГОСУДАРСТВЕННЫЙ КОМИТЕТ ПО НАУКЕ И ТЕХНОЛОГИЯМ  
РЕСПУБЛИКИ БЕЛАРУСЬ

УТВЕРЖДАЮ

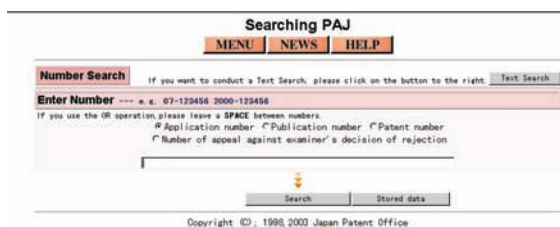
Председатель Государственного комитета  
по науке и технологиям Республики Беларусь

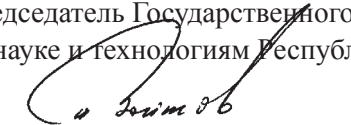
 И. В. Войтов

«13» апреля 2011 г.

**МЕТОДИЧЕСКИЕ УКАЗАНИЯ  
ПО ПОРЯДКУ РАССМОТРЕНИЯ ГОСУДАРСТВЕННЫМ  
КОМИТЕТОМ ПО НАУКЕ И ТЕХНОЛОГИЯМ  
РЕСПУБЛИКИ БЕЛАРУСЬ ПРЕДЛОЖЕНИЙ  
О ВЫДЕЛЕНИИ СРЕДСТВ РЕСПУБЛИКАНСКОГО  
БЮДЖЕТА, ПРЕДУСМАТРИВАЕМЫХ  
НА РАЗВИТИЕ МАТЕРИАЛЬНО-ТЕХНИЧЕСКОЙ БАЗЫ  
ГОСУДАРСТВЕННЫХ НАУЧНЫХ ОРГАНИЗАЦИЙ,  
ВКЛЮЧАЯ КАПИТАЛЬНЫЕ РАСХОДЫ**

Минск, 2011

Настоящие методические указания разработаны на основании статьи 14 Закона Республики Беларусь «Об основах государственной научно-технической политики», пункта 3 Постановления Совета Министров Республики Беларусь от 14 сентября 2010 г. № 1326 «О некоторых вопросах финансирования научной, научно-технической и инновационной деятельности», подпункта 3.4 пункта 3, подпункта 4.9 пункта 4 Положения о Государственном комитете по науке и технологиям Республики Беларусь, утвержденного Постановлением Совета Министров Республики Беларусь от 15 марта 2004 г. № 282 «О Государственном комитете по науке и технологиям Республики Беларусь».

Государственный комитет по науке и технологиям Республики Беларусь (далее — ГКНТ) согласовывает предложения о выделении средств республиканского бюджета, предусматриваемых на развитие материально-технической базы государственных научных организаций, включая капитальные расходы (далее — предложения), представляемые республиканскими органами государственного управления и иными государственными организациями, подчиненными Правительству Республики Беларусь, другими государственными органами и иными государственными организациями, подчиненными Президенту Республики Беларусь (далее — заказчики), на основе предложений государственных научных организаций, находящихся в их подчинении (составе), с учетом следующих критериев:

- использование выделяемых средств на развитие материально-технической базы центров коллективного пользования или отдельных государственных научных организаций;
- соответствие предлагаемого к закупке научного оборудования, приборов и комплектующих изделий (далее — оборудование и изделия) принципиально новым возможностям по эффективному выполнению научных исследований и разработок на мировом уровне;
- наличие высококвалифицированных специалистов для постановки и реализации задач, связанных с использованием предлагаемых к закупке оборудования и изделий;
- участие организации в развитии международного научного сотрудничества и кооперации проводимых научных исследований и разработок.

В предложения могут включаться расходы на приобретение оборудования, приборов и комплектующих изделий для осуществления научной деятельности и выполнения разработок, обновление основных фондов государственных научных организаций — на капитальный ремонт зданий, помещений, в том числе разработку проектно-сметной документации, капитальный ремонт оборудования. При наличии поручений Президента Республики Беларусь, Правительства Республики Беларусь, предписаний органов, осуществляющих государственный санитарный надзор, и иных контролирующих (надзорных) органов на осуществление капитального ремонта зданий и помещений государственных научных организаций, такие предложения рассматриваются в первоочередном порядке.

Предложения о выделении средств для приобретения уникального научного оборудования с равноценными техническими характеристиками для нескольких государственных научных организаций, как правило, не рассматриваются.

Предложения о приобретении средств вычислительной и множительной техники, за исключением тех случаев, когда они предназначаются для модернизации имеющегося научного оборудования или выполнения научных исследований по созданию новых информационных технологий, не рассматриваются.

К предложению прилагаются следующие материалы:

- перечень предлагаемых к закупке оборудования, приборов и комплектующих изделий согласно приложению 1;
- перечень предлагаемых объектов капитального ремонта по форме согласно приложению 2;
- сведения о государственной научной организации по форме согласно приложению 3;
- пояснительная записка (обоснование), содержащая:
  - обоснование необходимости приобретения оборудования и изделий, условия их приобретения и эксплуатации;
  - обоснование необходимости осуществления предлагаемых капитальных ремонтов;
- перечень программ и проектов, в рамках которых будут выполняться исследования на предлагаемом к закупке оборудовании;

- соответствие законодательству Республики Беларусь условий поставки и оплаты оборудования и изделий, выполнения работ;
- сведения о наличии подготовленных специалистов для обслуживания оборудования и изделий, помещений для их размещения;
- сведения об ориентировочных ценах на предлагаемые к закупке оборудование и изделия, работы и о возможных поставщиках (исполнителях);
- данные о ценах и доступности приобретения расходных материалов и реактивов, необходимых для эксплуатации оборудования и изделий, материалов для осуществления работ;
- сведения о наличии подобного оборудования и изделий в других научных организациях Республики Беларусь и причинах невозможности его использования;
- информацию о предполагаемых объемах работ на предлагаемом к закупке оборудовании;
- информацию об объемах и источниках финансирования развития материально-технической базы государственной научной организации за последние три года (млн рублей).

Предлагаемые к закупке оборудование и изделия должны быть сертифицированы в Республике Беларусь и (или) иметь международный сертификат качества.

Предложения рассматриваются экспертным советом по развитию материально-технической базы науки, созданным ГКНТ.

ГКНТ на основании рекомендаций указанного экспертного совета принимает приказ об утверждении перечня научного оборудования, приборов, комплектующих изделий и работ (услуг), приобретаемых для развития материально-технической базы государственных научных организаций, включая капитальные расходы, в зависимости от заказчиков, государственных научных организаций и номенклатуры приобретаемых оборудования и изделий, осуществляемых работ.

Закупка оборудования и изделий, работ, по которым принято решение о выделении средств, осуществляется в соответствии с законодательством Республики Беларусь.

**ПЕРЕЧЕНЬ**  
предлагаемых к закупке оборудования, приборов и комплектующих изделий

\_\_\_\_\_

(наименование заказчика)

<b>№</b>	<b>Наименование оборудования, приборов и комплектующих изделий</b>	<b>Назначение</b>	<b>Цена (тыс. руб.)</b>	<b>Технические характеристики</b>	<b>Сведения об известных аналогах</b>	<b>Обоснование выбора</b>
1	2	3	4	5	6	7

Руководитель заказчика \_\_\_\_\_  
(подпись)

\_\_\_\_\_

(И. О. Фамилия)

**ПЕРЕЧЕНЬ**  
предлагаемых объектов капитального ремонта

\_\_\_\_\_ (наименование заказчика)

№	Наименование и адрес объекта	Наименование и стоимость работ	Наличие проектно-сметной документации (год разработки)	Наличие поручений Президента Республики Беларусь, Правительства Республики Беларусь, предписаний органов, осуществляющих государственный санитарный надзор, и иных контролирующих (надзорных) органов	Возможные последствия в случае отказа от осуществления расходов
1	2	3	4	5	6

Руководитель заказчика \_\_\_\_\_  
(подпись)

\_\_\_\_\_ (И. О. Фамилия)



## СВЕДЕНИЯ

о государственной научной организации

1. Полное наименование и подчиненность научной организации \_\_\_\_\_

2. Научный (научно-педагогический) потенциал:

– общая численность исследователей, выполняющих научно-исследовательские, опытно-конструкторские и опытно-технологические работы, — всего \_\_\_\_\_;

в том числе:

– доктора наук \_\_\_\_\_;

– кандидаты наук \_\_\_\_\_.

3. Основные научные проблемы, решаемые в научной организации,

в том числе:

– соответствующие приоритетным направлениям фундаментальных и прикладных научных исследований \_\_\_\_\_;

– соответствующие приоритетным направлениям научно-технической деятельности \_\_\_\_\_.

Указать научно-технические программы (НТП),  
инновационные проекты, по которым научная организация является головной,

4. Наличие центров коллективного пользования уникальным научным оборудованием (далее — ЦКП).

Показатели работы \_\_\_\_\_  
(наименование ЦКП)

Объем выполненных работ (за последний год) \_\_\_\_\_ тыс. руб.;

– в том числе для сторонних организаций \_\_\_\_\_ тыс. руб.;

Количество оборудования, закрепленного за ЦКП, \_\_\_\_\_ шт.;

– в том числе введенного в эксплуатацию

до 2000 г.: \_\_\_\_\_ шт.;

в период с 2000 по 2005 гг.: \_\_\_\_\_ шт.;

в период с 2005 по 2010 гг.: \_\_\_\_\_ шт.;

после 2010 г.: \_\_\_\_\_ шт.

Коэффициент использования оборудования: \_\_\_\_\_ %.

Кадровый состав ЦКП:

Всего \_\_\_\_\_ человек, в том числе с учеными степенями \_\_\_\_\_ человек.

5. Общая характеристика материально-технической базы организации с обязательным указанием процента износа активной части основных фондов \_\_\_\_\_

Руководитель заказчика \_\_\_\_\_  
(подпись)\_\_\_\_\_  
(И. О. Фамилия)

**ГОСУДАРСТВЕННЫЙ КОМИТЕТ ПО НАУКЕ И ТЕХНОЛОГИЯМ  
РЕСПУБЛИКИ БЕЛАРУСЬ**

УТВЕРЖДАЮ

Председатель Государственного комитета  
по науке и технологиям Республики Беларусь

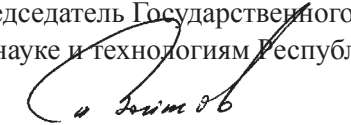
  
И. В. Войтов

«15» ноября 2010 г.

**МЕТОДИЧЕСКИЕ РЕКОМЕНДАЦИИ ПО ПОИСКУ  
И ПРИВЛЕЧЕНИЮ ИНОСТРАННЫХ ИНВЕСТИЦИЙ  
В ВЫСОКОТЕХНОЛОГИЧНУЮ СФЕРУ**

Минск, 2010

## ВВЕДЕНИЕ

Поиск инвесторов и привлечение иностранных инвестиций в высокотехнологичную сферу целесообразно осуществлять по следующему алгоритму.

1. Предварительный анализ финансовой отчетности предприятия, его рыночной позиции и качества менеджмента:

– определение кратко-, средне- и долгосрочных потребностей и возможностей финансирования;

– определение оптимального способа финансирования (размера, условий и сроков).

2. Разработка пакета документов для представления инвесторам:

– информационный меморандум;

– инвестиционное предложение;

– инвестиционный меморандум.

Поиск инвесторов включает в себя следующие действия:

– корректировка информационных инвестиционных предложений и меморандумов;

– рассылка предложений инвесторам;

– презентации на бизнес-форумах, инвестиционных конференциях, выставках инвестиционных проектов и т. п.

– участие в ведении переговоров с инвесторами;

– подписание договоров о неразглашении коммерческой тайны на предынвестиционном этапе;

– согласование условий сделки и финансирования;

– анализ и подготовка контрактов.

## ГЛАВА 1. ИНФОРМАЦИОННЫЙ МЕМОРАНДУМ

**Информационный меморандум** — это документ, содержащий информацию о существенных параметрах инвестиционного проекта, позволяющий наглядно, точно, кратко и относительно быстро ответить на основные интересующие вопросы о намечаемом инвестиционном проекте.

Информационный меморандум создается на основании одного или нескольких документов:

– бизнес-плана развития;

– отчета об анализе эффективности деятельности предприятия.

## ГЛАВА 2. ИНВЕСТИЦИОННОЕ ПРЕДЛОЖЕНИЕ

Примерная форма инвестиционного предложения выглядит следующим образом:

### ИНВЕСТИЦИОННОЕ ПРЕДЛОЖЕНИЕ

Отрасль ( <b>наименование</b> )	
<b>ОБЩАЯ ИНФОРМАЦИЯ О ПРЕДПРИЯТИИ</b>	
Название предприятия	
Вид экономической деятельности	
Почтовый адрес	
Телефон, факс	
e-mail	
Руководитель предприятия:	
Должность, телефон	
Форма собственности	
Организационно-правовая форма	
Уставной фонд предприятия	
Стоимость основных производственных фондов	
Количество работников	
Основная продукция предприятия	

Оборот предприятия по основному производству, в том числе экспорт	
<b>ИНФОРМАЦИЯ ОБ ИНВЕСТИЦИОННОМ ПРОЕКТЕ</b>	
Название инвестиционного проекта (идеи)	
Суть, цель инвестиционного проекта	Привлечение иностранного инвестора
Степень готовности/разработки инвестиционного проекта	
Характеристика проекта	
Вид деятельности, который инвестируется	
Организационная форма сотрудничества	Совместное производство и реализация высокотехнологичной/инновационной продукции
Общая стоимость проекта, тыс. руб. и тыс. долл. США	
Форма привлечения инвестиций	Технологии, оборудование и т. п.
Потребность в инвестициях, в процентах, тыс. руб. и тыс. долл. США	
Ресурсное обеспечение проекта, в процентах	
Производство продукции за проектом	
Количество созданных и сохраненных рабочих мест	
Контактная информация	

### ГЛАВА 3. ИНВЕСТИЦИОННЫЙ МЕМОРАНДУМ

**Инвестиционный меморандум** — документ для внешнего пользования, который демонстрирует потенциальным инвесторам инвестиционную привлекательность проекта, предоставляет возможность проанализировать самые вероятные инвестиционные риски, то есть определяет показатели эффективности вложений в проект и целесообразность его реализации.

Структура и содержание инвестиционного меморандума:

1. Резюме.
2. История компании.
3. Продукты и/или услуги.
4. Управленческий и производственный персонал.
5. Описание отрасли, рынка и конкуренции.
6. Операции организации.
7. Финансовая история.
8. Стратегический план.
9. Факторы риска и стратегия снижения рисков.
10. Прогноз финансового состояния.
11. Потребность в финансировании.
12. Государственная поддержка и законодательство.
13. Финансовое предложение.
14. Приложения.

#### 3.1. Резюме

Резюме — краткое описание инвестиционного проекта, наиболее важная его часть. Оно должно привлечь внимание потенциального инвестора так, чтобы он был заинтересован в сотрудничестве. Необходимо учитывать, что потенциальные инвесторы, как правило, ограничены во времени для изучения новых инвестиционных возможностей, поэтому наиболее вероятно, что они прочтут только резюме.

Резюме должно в сжатой форме описывать все ключевые элементы инвестиционного проекта и быть построено таким образом, чтобы потенциальный инвестор мог найти для себя ответы на следующие ключевые вопросы:

- Каковы возможности получения прибыли на инвестированный капитал?
- Существует ли потенциал роста и потребности на рынке?

– Какую долю на рынке может занять ваша компания, каковы конкурентные преимущества и как они могут быть реализованы для достижения поставленных целей?

– Какова квалификация вашего управляющего персонала, и какой опыт работы в данной отрасли вы имеете?

– Каковы потребности в финансировании, условия привлечения капитала и стратегия выхода из проекта?

На нескольких страницах вы должны кратко и убедительно доказать потенциальному инвестору, что ваша организация конкурентоспособна и имеет значительный потенциал развития, а ваши стратегия и конкурентные преимущества способны обеспечить сильные позиции на рынке в будущем, и требуемый капитал будет использован по назначению и принесет прибыль инвесторам.

Таким образом, документ должен содержать следующую основную информацию:

– краткое описание вашей компании, продукции и рынков, на которых вы работаете сегодня, краткую характеристику управляющего персонала и финансовые результаты деятельности компании за последние 2–3 года;

– краткое описание будущего вашей компании, стратегии развития, инвестиционного проекта, возможностей роста, рисков и прогноз финансового состояния на 3–5 лет;

– краткое описание потребности в финансировании, включая объемы, сроки, предлагаемую структуру капитала и направления его использования.

### *3.2. История компании*

Прежде чем рассматривать будущее вашей компании, потенциальный инвестор обязательно должен оценить то, как ваша компания функционировала до сих пор. Этот раздел должен включать хронологическую историю компании, начиная от даты ее основания до настоящего времени. Необходимо указать основные события, происшедшие в компании, в том числе:

– организационно-правовые изменения (например, приватизация, слияния, поглощения, реструктуризация и т. п.);

– важнейшие события, связанные с выпуском новой продукции и успехами на рынке;

– финансовые события (привлечение капитала посредством выпуска акций, получение государственной поддержки и т. п.).

Основные события могут быть описаны в виде параграфа или приведены в таблице.

История компании должна быть связана с потребностями в финансировании. Например, если предыдущая история вашего бизнеса не является значимой для прогноза будущего, однако вы планируете существенные изменения направления деятельности, продуктов, менеджмента и т. п., это должно быть указано. Если в прошлом компания имела успех и планирует обеспечить рост за счет расширения бизнеса, выпуска новых продуктов, выхода на новых потребителей, в значительной степени используя предыдущий удачный опыт, это должно быть также продемонстрировано в инвестиционном меморандуме.

### *3.3. Продукты и (или) услуги*

Подробно опишите продукты и/или услуги, которые ваша компания представляет на рынке сегодня и планирует предложить в будущем. В этом разделе обязательно:

– опишите существующие продукты и/или услуги (их ключевые характеристики), маркетинг, существующие системы продвижения и распределения продукции и/или услуг.

– укажите важнейшие конкурентные преимущества (более высокие потребительские свойства и качество, низкие цены, условия поставки и т. п.) вашей продукции и/или услуг, которые обеспечивают успех на рынке (инвестор должен понимать, на чем базируется ваше представление о будущем успехе компании);

– опишите процесс разработки новых продуктов в том случае, если вы являетесь создателем своих продуктов и/или услуг.

Величина данного раздела зависит от количества и комплексности продуктов и/или услуг компании. Помните, что потенциальный инвестор может не обладать специальными знаниями в той области, которую вы представляете. Старайтесь использовать не очень сложные технические термины, сделать текст более доступным и понятным.

Используйте таблицы и графики, наглядно демонстрирующие преимущества вашей продукции и/или услуг. Постарайтесь достаточно полно, но кратко описать продукцию и/или услуги в тексте инвестиционного меморандума, а более детальную (техническую) информацию разместить

те в приложении к основному документу. В этом случае потенциальный инвестор будет знать, что при необходимости детальная техническая информация может быть легко получена. Учитывая, что такая информация может иметь конфиденциальный характер, она может быть представлена после того, как инвестор проявит серьезные намерения к вашему проекту.

### *3.4. Управленческий и производственный персонал*

подавляющее большинство потенциальных инвесторов уверены в том, что ключевым фактором успеха компании является квалификация управленческого персонала. Если рассматривается возможность вложения капитала в растущий бизнес, успех которого зависит от качества и эффективности осуществляемых операций, это особенно важно.

Инвесторы не просто покупают бизнес с высоким потенциалом роста, они инвестируют в команду, которая будет управлять этим бизнесом. Потенциальные инвесторы должны быть уверены в способностях управляющих реализовывать возможности компании с максимальной эффективностью.

В данном разделе должна быть представлена следующая информация.

– Краткое описание опыта работы, способностей и уровня квалификации ключевых менеджеров вашей управляющей компании, в том числе краткие автобиографии (полные резюме должны быть включены в приложение).

– Описание слабых сторон (недостатков) вашей управляющей команды, с указанием того, как эти недостатки будут устранены. В некоторых случаях инвесторы (например, стратегические) наряду с финансированием окажут содействие в повышении эффективности управления.

– Организационно-структурная схема компании, которая иллюстрирует основные функции и зоны ответственности ключевых менеджеров и сотрудников.

Инвестиционный меморандум должен также включать информацию о ключевых работниках предприятия, от уровня квалификации которых зависит успех компании на рынке, в том числе о научных и инженерно-конструкторских кадрах, дизайнерах, высококвалифицированных (уникальных) рабочих и т. п. Вы также должны сказать о потребности в работниках и менеджерах для вашего бизнеса. Можно указать количество работников, условия оплаты труда, дополнительные вознаграждения, распределение работников по функциональным областям, наличие профсоюза, историю взаимоотношений администрации с работниками (детальная информация должна быть представлена в приложении). Также опишите квалификации сотрудников и программу переподготовки менеджеров.

### *3.5. Описание отрасли, рынка и конкуренции*

Потенциальный инвестор надеется, что после прочтения инвестиционного меморандума он будет лучше понимать отрасль, в которой действует ваша компания, рынки сбыта, а также уровень конкуренции. Это важнейшая информация, на основе которой потенциальный инвестор сможет сделать вывод, в состоянии ли компания успешно реализовать свои конкурентные преимущества на рынке в соответствии с бизнес-планом и, следовательно, обеспечить прибыль и прирост стоимости бизнеса.

**Отрасль.** Описывая отрасль, в которой действует организация, необходимо уделить внимание тенденциям изменений в ней, которые могут повлиять на ее положение. Поскольку состояние дел в отрасли, возможно, незнакомо потенциальному инвестору, в описании стоит уделить внимание следующим факторам:

- способность поставщиков негативно для организации влиять на условия поставки;
- способность покупателей негативно для организации влиять на условия покупки продукции и/или услуг;
- возможность возникновения продуктов-заменителей;
- величина барьеров на вход новых предприятий-конкурентов (игроков) на рынки, на которых действует компания;
- уровень конкуренции в отрасли.

**Рынок.** Опишите целевые рынки, сегменты и целевые группы потребителей, в каких организация будет реализовывать свою продукцию и/или услуги. Описание должно включать четкое определение рынков или рыночных сегментов (включая демографические, географические, функциональные и др.) с указанием тенденций и важнейших факторов, определяющих изменение спроса на этих рынках и сегментах. Данный раздел должен содержать:



– определение важнейших групп потребителей (включая покупателей промышленных, потребительских товаров, правительственных учреждений и т. п.) с указанием их важнейших характеристик;

– описание исторического и предполагаемого в будущем роста рынка и рыночных сегментов;

– определение существующих рынков (регионального, национального, международного) и будущих рынков (в связи с возможностями будущего роста);

– описание способов дистрибуции продукции в каждый из целевых сегментов;

– описание специфических и других характеристик целевых потребителей и областей, в которые определяют наиболее высокие возможности для роста (включая влияние поставщиков, барьеры на пути внедрения на рынок, сезонность, цикличность, валюту и т. п.).

**Конкуренция.** Потенциальный инвестор негативно воспримет ту компанию, которая не в состоянии продемонстрировать реалистичный взгляд на конкуренцию. Информация, содержащаяся в данном разделе, поможет ему сделать вывод о вероятности успеха вашей компании, о том, как вы оцениваете свое положение на рынке или рыночных сегментах. Поэтому важно обратить внимание на следующие вопросы:

– Кто ваши конкуренты?

– В чем их сильные и слабые стороны, какова их доля на рынке?

– Что является основой для конкуренции (ключевые факторы успеха на рынке: ценовая политика, качество продукта, надежность, качество обслуживания клиентов, стиль поведения, имидж, система продвижения продукции и т. п.)?

После того как целевые группы потребителей будут обозначены, вы должны описать реакцию конкурентов на ваше появление на рынке. Инвесторы, безусловно, захотят понять, как ваша стратегия и реализация плана маркетинга позволят добиться успеха в борьбе с конкурентами. Представленная информация должна помочь потенциальному инвестору ответить на следующие вопросы:

– Какую долю будет занимать ваша компания на рынке через период, определенный вашим планом маркетинга (бизнес-планом)?

– Будут ли созданы новые рынки, как результат реализации вашей стратегии?

– Будут ли клиенты вашей компании получены в результате роста общей емкости рынка или они будут перехвачены у конкурентов (укажите каких)?

– Какова будет реакция конкурентов на ваше расширение или выход на рынок или сегмент рынка? Как они ответят на ваши действия?

– Могут ли появиться новые конкуренты в результате вашей активности? Как вы будете реагировать на их появление?

Постарайтесь не поддаваться соблазну нереалистичных прогнозов. Очень легко переоценить сильные стороны своей компании и недооценить способности конкурентов. Отсутствие реалистичности будет оценено потенциальным инвестором как недостаток вашей компетенции. При этом может сформироваться скептическое мнение и о других разделах вашего инвестиционного меморандума, которые были столь же оптимистичны, особенно если инвестор имеет опыт работы в данной отрасли.

Когда вы описываете отрасль, рынки и данные о конкуренции (исторические и прогнозные), постарайтесь использовать вторичные информационные источники:

– отчеты независимых консультационных фирм об исследованиях рынка;

– опубликованные отраслевые прогнозы;

– государственную статистическую информацию и др.

Это поможет придать вашим данным больше надежности, правдоподобности и убедить потенциального инвестора в реалистичности ваших оценок.

### *3.6. Операции организации*

Раздел должен включать информацию, дающую представление о том, как функционирует ваш бизнес, что и как ваше предприятие производит и каким образом продает и доставляет продукцию клиентам. Описание должно содержать следующую информацию:

– для промышленных проектов (описание производственного процесса компании, включая основные технологические операции и бизнес-процессы, возможности повышения качества и расширения производственных мощностей):

- дистрибьюторская система;
- процессы патентования и лицензирования;
- технологический уровень производства;
- типы используемого оборудования;
- производственные мощности;
- ключевые поставщики сырья, материалов и комплектующих;
- требования к уровню квалификации работников;
- собственные или арендуемые помещения и участки земли;
- ключевые преимущества;
- технологические ограничения (включая ограничения мощности) и как эти ограничения могут быть устранены;
- для бизнеса, связанного с оказанием услуг:
- способы предоставления оказания услуг клиентам;
- требования к переподготовке кадров;
- факторы, ограничивающие возможности оказания услуг.

Дополнительная, детальная информация (планировки производственных участков, фотографии, характеристики сырья и т. п.) может быть представлена в приложении.

### **3.7. Финансовая история**

Раздел содержит финансовые результаты работы организации в предыдущие отрезки времени, включая баланс, отчет о прибылях и убытках, о денежных потоках (по требованию). Обычно эта информация берется из внешней финансовой отчетности организации и приводится к единому формату (желательно по Международным стандартам финансовой отчетности (МСФО)). Инвесторы используют ее для анализа реалистичности прогнозов финансовых результатов и оценки того, насколько эффективно организация действовала в прошлом.

Отчеты желательно снабдить краткими комментариями, из которых будет понятно, какие события повлияли на полученные финансовые результаты в каждый представленный год. Комментарии должны пояснять изменения в объеме продаж, валовой прибыли, оперативной прибыли, рабочем капитале, долговых обязательствах и т. п. Таким образом, инвестору будет предоставлена информация о возможных перспективах, основанных на ранее достигнутых результатах. Это позволит ему увидеть объемы финансовых операций организации. Вы должны также объяснить все вероятные значительные несоответствия между прошлыми финансовыми результатами и будущими возможностями.

Полные финансовые и аудиторские отчеты могут быть представлены в приложении.

### **3.8. Стратегический план**

Стратегический план — наиболее важная для инвестора часть инвестиционного меморандума, он позволяет инвестору понять, как компания планирует реализовывать свои возможности роста. Вы должны включить в этот раздел следующую информацию:

- описание стратегического плана развития компании, возможностей роста и того, каким образом они могут быть обеспечены;
- описание конкретных действий, которые будут реализованы в процессе выполнения стратегического плана;
- описание ожидаемого эффекта от этих действий на маркетинг и сбыт, издержки, финансирование, человеческие ресурсы и производственные функции.

Данная информация может быть представлена в различном виде — в форме общего описания действий с указанием эффекта для каждой функциональной области или таблицы, которая содержит специфические цели для каждой функциональной области и описание того, как эти цели могут быть достигнуты и какие ресурсы потребуются для реализации планов. План должен согласовываться с другими разделами инвестиционного меморандума и связывать вместе все утверждения, сделанные в предыдущих разделах.

### **3.9. Факторы риска и стратегия снижения рисков**

В данном разделе описываются риски, с которыми может столкнуться компания в процессе реализации проекта (коммерческие, политические, социальные, природные, криминальные и др.).

Необходимо также указать стратегию снижения рисков. Следует продемонстрировать потенциальному инвестору, что вы имеете реалистичный взгляд на вещи и допускаете возможность возникновения тех или иных рисков. Однако, допуская вероятность их возникновения, вы должны предусмотреть конкретные меры по их предотвращению или снижению уровня возможного ущерба от их возникновения.

### **3.10. Прогноз финансового состояния**

Прогнозы составляются с учетом успешной реализации стратегического плана компании. Потенциальный инвестор оценивает ожидаемый доход на вложенный капитал проекта, основанный на представленных финансовых расчетах и уверенности в том, что компания действительно в состоянии достичь поставленных целей. Обычно в данном разделе должна быть представлена следующая информация:

- полный набор прогнозных финансовых отчетов (отчет о прибылях и убытках, баланс, отчет о денежных потоках), на последующие пять лет (как минимум два года с шагом один месяц, а последующие — по годам) и демонстрирующие результаты реализации стратегического плана;
- описание всех основных исходных данных и предположений, которые были использованы для расчетов финансовых прогнозов, включая (но не ограничиваясь) следующие:
  - рост объема продаж и доли на рынке;
  - цены на продукцию и услуги;
  - инвестиционные затраты (издержки начального периода, капитальные вложения и т. п.);
  - операционные издержки (производственные, маркетинговые, административные);
  - налоги и сборы;
  - обменные курсы валют и прогноз инфляции;
  - все другие издержки, которые несет предприятие в результате реализации стратегического плана;
  - прогноз финансовых коэффициентов и дисконтированных денежных потоков.

В дополнение должен быть приведен прогноз потребности в капитале.

Финансовые прогнозы должны быть реалистичны. Но необходимо помнить, что они могут вызвать скептическую реакцию потенциальных инвесторов. Любые существенные отклонения финансовых проектировок от среднеотраслевых показателей должны быть тщательно обоснованы и объяснены. Подробные расчеты могут быть представлены инвесторам на более поздней стадии.

Также важно представить потенциальным инвесторам результаты анализа чувствительности проекта.

В случае использования независимых консультантов и/или аудиторов необходимо указать их в данном разделе или разделе «Менеджмент».

### **3.11. Потребность в финансировании**

Определение потребности в финансировании осуществляется посредством расчета прогноза денежного потока и определения дефицита денежных средств в различные периоды времени. При этом определить наиболее предпочтительную структуру капитала (заемный/акционерный) необходимо исходя:

- из доступности источников финансирования и наличия необходимого обеспечения;
- условий привлечения капитала;
- максимизации доходности акционерного капитала (обеспечение привлекательности для инвесторов);
- обеспечения платежеспособности, приемлемой для кредитно-финансовых учреждений (соотношение суммарные долговые обязательства/акционерный капитал);
- обеспечения гибкости финансирования;
- обеспечения стратегии выхода из проекта для инвесторов.

Укажите суммарную потребность в капитале и то, как он будет использован:

- издержки подготовительного периода;
- капитальные вложения;
- оборотные средства.

### *3.12. Государственная поддержка и законодательство*

Действия правительства могут оказывать как положительный, так и негативный эффект на процесс развития организации. Поэтому важно указать, пользуется ли ваш проект государственной поддержкой. Также следует описать действующее законодательство. Данный раздел должен представить:

- насколько ваш проект вписывается в общую экономическую или инвестиционную стратегию государства;
- возможные механизмы и меры правительства по поддержке вашего проекта на федеральном и (или) региональном уровнях;
- предполагаемый вклад проекта в экономическое развитие страны (бюджетный, социальный, технологический, экологический и другие эффекты);
- особенности белорусского законодательства, регулирующего деятельность вашей организации;
- ограничения конвертируемости рубля, условия ввоза и вывоза капитала.

Выдержки из важнейших законодательных актов, определяющих успех вашего проекта, могут быть представлены в виде приложения.

### *3.13. Финансовое предложение*

До момента представления вашего финансового предложения инвестору желательно обсудить его с профессиональным инвестиционным советником (консультантом). Предложенная вами структура финансирования может быть отнесена к разряду привлекательных инвестиционных возможностей, что поможет определить окончательную цену и иметь существенные налоговые последствия. Вместе с тем инвесторы могут негативно отреагировать на проект, если ваша оценка покажется завышенной.

Включив в инвестиционный меморандум диапазон оценок, можно быстро отсеять тех инвесторов, которые не разделяют ваше мнение о стоимости бизнеса. Это сохранит время для обеих сторон. В то же время, если вы предложите диапазон оценок, которые значительно превышают ожидания потенциальных инвесторов, вы можете отпугнуть всех инвесторов. Таким образом, диапазон оценок, несмотря на определенные преимущества, может привести к ослаблению вашей позиции на переговорах с инвесторами.

В любом случае, при определении стоимости вашего бизнеса и структуры сделки вы должны быть реалистичны, предложение инвестору должно быть справедливым.

### *3.14. Приложения*

Дополнительные сведения могут быть представлены в виде приложений к основному тексту инвестиционного меморандума. Приложения могут включать (но не ограничиваться этим) следующие документы:

- финансовые отчеты;
- аудиторские заключения;
- заключения специалистов по оценке имущества;
- рекламные брошюры компании;
- детальные (технические) описания продуктов и/или услуг;
- резюме ключевых руководителей;
- важнейшие соглашения и контракты;
- информацию о производственном процессе;
- инвестиционный проект;
- отчет об исследованиях рынка;
- выдержки из важнейших законодательных актов и др.

Возможность использования при необходимости приложений позволяет сделать исчерпывающим и достаточно компактным содержание основного документа.

**ГОСУДАРСТВЕННЫЙ КОМИТЕТ ПО НАУКЕ И ТЕХНОЛОГИЯМ  
РЕСПУБЛИКИ БЕЛАРУСЬ**

УТВЕРЖДАЮ

Председатель Государственного комитета  
по науке и технологиям Республики Беларусь

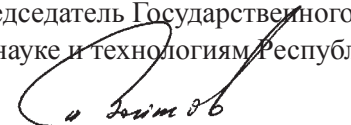
 И. В. Войтов

«15» ноября 2010 г.

**МЕТОДИЧЕСКИЕ РЕКОМЕНДАЦИИ ПО ОРГАНИЗАЦИИ  
ЧАСТНО-ГОСУДАРСТВЕННОГО  
(ГОСУДАРСТВЕННО-ЧАСТНОГО)  
ПАРТНЕРСТВА В СФЕРЕ РАЗВИТИЯ ИННОВАЦИЙ**

Минск, 2010

## ГЛАВА 1. ОБЩИЕ ПОЛОЖЕНИЯ

Основная цель создания механизма частно-государственного (государственно-частного) партнерства — обеспечить сотрудничество между частными, главным образом промышленными, фирмами (предприятиями) и государственными организациями для проведения совместных научно-исследовательских и опытно-конструкторских работ (НИОКР), что позволит формировать в стране инновационную систему, адекватную мировым тенденциям экономического развития и обеспечивающую эффективное взаимодействие государства и бизнеса на равноправной основе.

Создание механизма частно-государственного (государственно-частного) партнерства позволит усилить инновационный потенциал регионов и создать высокотехнологичные региональные кластеры, включая приграничные территории сопредельных государств.

**Частно-государственное (государственно-частное) партнерство (далее — партнерство) в инновационной сфере** — это институциональный и контрактный организационный формат взаимодействия государства и бизнеса для реализации общественно значимых проектов и программ в отраслях промышленности и областях научных исследований и опытно-конструкторских разработок, способствующий поддержке развития инновационно-технологического предпринимательства и формированию инновационного рынка в нашей стране, с целью обеспечения перехода к капиталоинтенсивному типу экономического роста, формированию экономики, основанной на знаниях, усилению на этой основе конкурентоспособных позиций хозяйствующих субъектов в мире и обеспечению экономической безопасности Республики Беларусь.

Это также эффективный механизм долевого финансирования государством и частным сектором проектов НИОКР, которые являются приоритетными для страны в целом и представляют интерес для частного сектора в контексте получения прибыли. В рамках партнерства может осуществляться финансирование на ранних стадиях технологических разработок, при этом финансовые средства могут предоставляться государственным и частным организациям.

С использованием механизма партнерства возможно усиление инновационного потенциала отдельных регионов и создание высокотехнологичных региональных кластеров, включая приграничные территории сопредельных государств. В рамках партнерства осуществляется двухсторонняя совместная научная и научно-технологическая работа с соответствующим распределением финансовых, человеческих и материально-технических ресурсов, которая уменьшает затраты на НИОКР каждой из сторон.

## ГЛАВА 2. КЛАССИФИКАЦИЯ И ВИДЫ ПАРТНЕРСТВА

Партнерство классифицируется по принципам и характеру взаимодействия между государственным и частным секторами. Различают две формы партнерства:

- частно-государственное партнерство (ЧГП);
- государственно-частное партнерство (ГЧП).

В рамках ЧГП реализуется весь инновационный цикл, включающий трансфер и коммерциализацию технологий, которые воплощаются в соответствующий инновационный продукт, услугу или/и процесс с последующим их массовым производством и выходом на внутренний или мировой товарные рынки.

Различия ГЧП и ЧГП определяются организационно-функциональными приоритетами, связанными с созданием партнерств.

В рамках ГЧП лидерами в выборе научно-технологических и инновационных приоритетов в основном являются государственные организации, которые заключают соглашения с промышленными фирмами (частными предприятиями) о проведении для них соответствующих НИОКР, отвечающих государственным приоритетам. На последующем этапе в обязанность фирм вменяется коммерциализация полученных технологий.

В партнерствах типа ЧГП лидерами в выборе и реализации проектов НИОКР с привлечением государственных организаций являются промышленные фирмы (частные предприятия). При ЧГП выбор научно-технологических и инновационных приоритетов в основном отдан промышленным фирмам частного сектора.



ГЧП делят на две функциональные группы:

- проведение научных исследований;
- инновационная деятельность.

Реализация проектов НИОКР с использованием механизмов партнерства базируется на заключении соглашений (договоров) о совместном проведении НИОКР. Используется также система контрактов, которые целесообразно применять главным образом при закупке у фирм частного сектора научного оборудования и инструментов, материалов для проведения исследований и др., а также при строительстве научной инфраструктуры для государственных нужд.

### ГЛАВА 3. МЕХАНИЗМЫ РЕАЛИЗАЦИИ ПАРТНЕРСТВА

Формы партнерства подразделяются на:

- **частно-государственное (государственно-частное) партнерство контрактного характера;**
- частно-государственное (государственно-частное) партнерство институционального характера.

В рамках партнерства контрактного характера отношения регулируются контрактами. Партнерства формально закрепляются письменными соглашениями, в которых оговариваются:

- обязанности и ответственность сторон-участников;
- правила кооперации;
- выделение и использование ресурсов;
- условия разрешения споров и роспуска партнерства.

Стороны также определяют способы контрактов участников партнерств и формы обсуждения текущих вопросов его деятельности. Наиболее эффективные примеры партнерства ориентированы на использование преимуществ каждого партнера и разделение затрат и рисков между ними. Решения о направлениях работ принимаются на основе экспертных оценок.

Контрактная форма партнерства может иметь следующие разновидности (модели).

**Модель частной финансовой инициативы**, при которой частные консорциумы обеспечивают финансирование проектирования и строительства объектов инфраструктуры для государственного сектора, а также их последующее содержание (эксплуатационные расходы, текущий ремонт, оплата труда обслуживающего персонала). При этом государственные органы являются прямыми пользователями объектов инфраструктуры. По завершении строительства государство начинает выплачивать частному консорциуму стоимость строительства и содержания объекта, включая начисленный процент. Средний срок контракта — до 30 лет.

**Эксплуатационная модель**, при которой проектирование, строительство общественного объекта и производство на нем передается частному партнеру. Все услуги пользователю объекта частный партнер оказывает от имени и за счет государства, все правовые отношения возникают только между государством и пользователем. При этом функционирование отдельной эксплуатационной модели регламентируется договором.

**Модель уступки** — частный партнер предоставляет общественную услугу, осуществляет строительство вместо государственной структуры, но под контролем государственного партнера. При недостатке платежей пользователей используются субсидии государства.

В рамках партнерства институционального характера предполагается образование нового института — в форме образования нового юридического лица или новой институциональной конструкции. Партнерство институционального характера может выступать в следующих формах:

- **создание коммерческой организации, в которой участники партнерства будут распределять доходы, риски и расходы пропорционально принадлежащим им долям, в форме акционерного общества, а также общества с ограниченной или дополнительной ответственностью;**
- **создание некоммерческой организации на основе взносов участников партнерства в форме фондов, учреждений, некоммерческого партнерства или автономной некоммерческой организации (подобная форма может использоваться в образовании, в сохранении памятников старины и т. п.);**
- **создание управляющей компании в целях обеспечения эффективного управления движимым и недвижимым имуществом в сфере, например, инноваций, с фиксацией приоритетных целей и задач, исходя из интересов общества и государства;**

– создание института общественного взаимодействия на основании решений органов государственного управления в форме экспертных советов, рабочих групп и т. д.

#### **ГЛАВА 4. СТИМУЛИРОВАНИЕ ПАРТНЕРСТВА**

Для стимулирования ГЧП и ЧГП, в рамках которых выполняются проекты НИОКР государственного значения, целесообразно использовать следующие механизмы:

– **повышение эффективности государственной поддержки бизнеса, осуществляющего НИОКР**, через разделение затрат на эти НИОКР и оплату государством определенной доли риска и затрат;

– **обеспечение государством безопасности вкладов частного сектора в осуществление НИОКР**, тематика которых является приоритетной для правительства;

– **стимулирование коммерциализации результатов исследований частным сектором** на основе введения соответствующих норм и правил;

– **модернизация инфраструктуры системы знаний в стране**, что косвенно содействует повышению эффективности ГЧП.

Важную роль в организации эффективного функционирования национальной инновационной сферы, обеспечивающей экономический рост и развитие в национальной экономике, играют государственные программы. В механизме формирования их в нашей республике используются элементы ГЧП и ЧГП, которые необходимо расширять.

**ГОСУДАРСТВЕННЫЙ КОМИТЕТ ПО НАУКЕ И ТЕХНОЛОГИЯМ  
РЕСПУБЛИКИ БЕЛАРУСЬ**

УТВЕРЖДАЮ

Председатель Государственного комитета  
по науке и технологиям Республики Беларусь

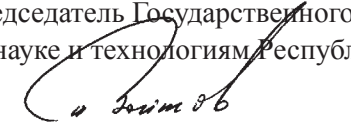
  
И. В. Войтов

«15» ноября 2010 г.

**МЕТОДИЧЕСКИЕ РЕКОМЕНДАЦИИ ПО ВОПРОСАМ  
ИНВЕСТИЦИОННО-ИННОВАЦИОННОЙ ДЕЯТЕЛЬНОСТИ  
С ТРАНСНАЦИОНАЛЬНЫМИ КОМПАНИЯМИ**

Минск, 2010

## ГЛАВА 1. ОБЩИЕ ПОЛОЖЕНИЯ

Стратегическая цель Государственной программы инновационного развития Республики Беларусь на 2011–2015 гг. — создание конкурентоспособной на мировом рынке, инновационной, высокотехнологичной, ресурсо- и энергосберегающей, экологобезопасной экономики, обеспечивающей устойчивое социально-экономическое развитие Республики Беларусь и повышение качества жизни белорусского народа.

Государственная программа направлена на решение важнейших для республики задач по формированию сбалансированной экономики, основанной на знаниях, в том числе увеличении доли экспорта, включая рост высоко- и среднетехнологичной продукции, оптимизации импорта и обеспечении положительного торгового баланса.

Для расширения присутствия на рынке республики наукоемких и высокотехнологичных видов услуг и технологий нужно обеспечить более масштабное вовлечение в межотраслевое разделение труда и участие в международных кластерных альянсах, специализирующихся на производстве наукоемких технологий, товаров и услуг.

В решении указанных задач велика роль транснациональных компаний с их высоким инвестиционным и инновационным потенциалом.

Разработка настоящих методических указаний обусловлена низким уровнем инвестиционно-инновационной деятельности организаций Республики Беларусь с транснациональными компаниями.

В то же время именно транснациональные корпорации (ТНК) и банки являются движущей силой процессов глобализации и интеграции, поскольку многие из них сравнялись по своей мощи с отдельными государствами. В настоящее время ТНК производят более четверти мирового ВВП и контролируют примерно 4/5 мирового банка технических лицензий и патентов, 2/3 объема международной торговли товарами и услугами, до 40 % которой приходится на внутрикорпоративный обмен.

Растущие затраты на научно-технологические разработки и использование их результатов в условиях обостряющейся конкуренции побуждают многие корпорации к созданию стратегических альянсов долгосрочного характера, позволяющих объединять ресурсы для реализации наиболее крупных и дорогостоящих проектов.

Одновременно получила дальнейшее развитие практика аутсорсинга — передачи отдельных функций и операций сторонним партнерам на условиях подряда. Использование этой практики в мире привело к масштабному перемещению ряда производств, в том числе высокотехнологичных, и части научно-исследовательских и опытно-конструкторских работ (НИОКР) из развитых экономик с высокой стоимостью труда и освоенными рынками в менее развитые регионы, где имеются потенциально емкие рынки и значительно более дешевая рабочая сила. По оценке агентства по изучению рынка Gartner, на долю аутсорсинга приходится более 50 % мирового рынка сервисных услуг в сфере информационных технологий.

Все это привносит глубокие системные изменения в развитие международного разделения труда и мировой торговли, в том числе сферы научно-технологического обмена. Основа их формирования — не столько свободный обмен товарами и услугами, сколько организуемые и регулируемые ТНК путем стабильных заказов и долгосрочных договоров потоки технологий, готовых изделий и кооперационных компонентов внутри корпорационных структур, а также между ними, их филиалами и формально независимыми, но тесно связанными с ними контрактными обязательствами фирмами.

В перспективном периоде процесс радикальных перемен в структуре мирохозяйственного устройства получит дальнейшее ускорение. В первой четверти XXI в. ожидаются новые глубокие технологические трансформации, которые связаны с дальнейшим развертыванием информационной революции, освоением и распространением первых поколений VI технологического уклада, опирающихся на практическое использование достижений био- и нанотехнологий, фотоники, оптоинформатики, лазерной техники.

По расчетам Института мировой экономики и международных отношений Российской академии наук (ИМЭМО РАН), в период до 2015 г. мировой экспорт товаров увеличится по сравнению с 2000 г. в 2,7 раза, услуг — в 2,5 раза при росте ВВП в 1,7 раза. Мировой рынок высоких технологий в этот период возрастет в 4–5 раз и станет ведущим в международном обмене.

На долю ТНК приходится около 50 % мирового промышленного производства и более 70 % — мировой торговли. Причем 40 % международных сделок происходит внутри ТНК,

то есть не по рыночным ценам, а по трансфертным, которые формируются исходя из долгосрочной политики «материнской» корпорации.

Бюджет крупной ТНК может зачастую превышать финансовые возможности целой страны. Есть данные, что из 100 значимых участников глобальной экономики в мире около половины — ТНК, остальные — государства.

Международная конкуренция на многих мировых рынках (в первую очередь на рынках товаров с высокой добавленной стоимостью и рынках услуг) представляет собой конкуренцию между крупными ТНК. По разным оценкам, от 1/4 до 1/3 современной международной торговли — это внутрифирменный оборот ТНК. Практика последних лет показывает, что национальные производители отдельных стран, не включенные в структуру ТНК, в долгосрочной перспективе не могут эффективно работать на соответствующих рынках.

Это означает, что ряд высокотехнологичных производств Республики Беларусь (в области машиностроения, шинного производства, химии и нефтехимии и др.) не смогут эффективно работать с ориентацией на экспорт без привлечения в них транснационального капитала. Очевидна необходимость привлечения транснациональных компаний в Беларусь. Таким образом, развитие экспорта высокотехнологичных отраслей должно происходить во взаимосвязи с развитием и укреплением государственной политики и законодательства республики в отношении ТНК.

## ГЛАВА 2. ТЕРМИНЫ И ОПРЕДЕЛЕНИЯ

В соответствии с определением Комиссии по транснациональным корпорациям ООН, транснациональные корпорации — это компания:

- включающая единицы в двух или более странах, независимо от юридической формы и сферы деятельности;
- оперирующая в рамках системы принятия решений, позволяющей проводить согласованную политику и осуществлять общую стратегию через один или более руководящих центров;
- в которой отдельные единицы связаны посредством собственности или каким-либо другим образом так, что одна или более из них могут иметь значительное влияние на деятельность других и, в частности, делить знания, ресурсы и ответственность с другими.

Прямые иностранные инвестиции (ПИИ) в классической форме — это процесс, когда компания из одной страны осуществляет материальные инвестиции, чтобы построить фабрику в другой стране. По сути, это открытие предприятия иностранцем. Определение может быть расширено, для того чтобы включить те инвестиции, которые делаются в предприятия, работающие в иностранной для инвестора экономике. Отношения в ПИИ строятся следующим образом: основная фирма + иностранное подразделение. Вместе они формируют ТНК. Чтобы инвестиции были классифицированы как ПИИ, они должны быть достаточно большими, что позволит головной фирме контролировать иностранный отдел. МВФ в этом случае определяет контроль как владение не менее 10 % обычных акций или эквивалентную силу при голосовании. Инвестиции в размере меньшем, чем 10 % позиционируются как портфельные инвестиции.

**Политика таргетирования** относится к проактивным методам привлечения ПИИ и представляет собой тщательно спланированный и проводимый на постоянной основе поиск и анализ компаний, которые являются потенциальными инвесторами для страны-реципиента. **Таргетирование** — техника привлечения ПИИ, призванная улучшить качество привлекаемых инвестиций. Она предполагает исследование стратегических приоритетов и мотивов компаний тех отраслей, которые имеют перспективы развития в стране-реципиенте в соответствии с портфельным анализом отраслевой структуры. Политика таргетирования дает конкурентное преимущество в условиях обостренной конкуренции за ПИИ и является важным инструментом для достижения приоритетных задач страны в области развития.

## ГЛАВА 3. НОРМАТИВНЫЕ И ПРАВОВЫЕ АКТЫ

В Республике Беларусь целесообразно создать регулируемый механизм становления и развития ТНК. Для этого необходимо:

- сопряжение правовой базы и экономических условий деятельности национальных и иностранных корпораций;

– «встраивание» в национальную правовую базу принятых ООН и другими международными организациями нормативно-процессуальных механизмов воздействия на ТНК;

– выделение особых институциональных структур, координирующих деятельность белорусских и иностранных корпораций, в том числе по обеспечению экономических интересов и экономической безопасности Беларуси;

– повышение имиджа и рейтинга Республики Беларусь на международной арене.

Процесс регулирования и создания ТНК на территории Беларуси предполагает создание необходимых и привлекательных условий для взаимовыгодного сотрудничества с иностранными ТНК, притока иностранных инвестиций в Республику Беларусь.

Среди приоритетных направлений государственной политики по обеспечению создания и развития иностранных ТНК, привлечению их инвестиций совершенствование соответствующей законодательной базы является первоочередной задачей. В этой связи необходимо:

– обеспечить меры по созданию благоприятного инвестиционного климата, для чего целесообразно сформировать единый список, определяющий размеры, формы и конкретные условия предоставления преференций;

– внести изменения в систему предоставления налоговых преференций;

– сделать так, чтобы Инвестиционный кодекс (ИК) содержал нормы, обеспечивающие равноправие всех инвесторов перед законом, безопасность их инвестиций;

– стимулировать создание национальных корпораций;

– развивать конструктивное и взаимовыгодное сотрудничество с белорусскими предприятиями, что является важным направлением совершенствования процесса создания ТНК в Беларуси (основу белорусской экономики составляют крупные государственные предприятия, но ТНК слабо сотрудничают с ними по причине бездействия принципа корпоративности — управления на основе владения долей акций в уставном капитале);

– разработать закон о смежных предприятиях, который закрепит статус смежного предприятия, что позволит более эффективно взаимодействовать ТНК и крупным государственным формированиям;

– корректировать и изменить экономическую политику Беларуси в области развития активного сотрудничества с ТНК в производственной сфере;

– гармонизировать налогообложение в соответствии с мировой практикой, включая:

– расширение инвестиционных льгот в подоходном налоге;

– налоговое стимулирование выставочно-ярмарочной и информационно-маркетинговой деятельности;

– пересмотр и сохранение налоговых льгот;

– сокращение числа налогов, сборов и отчислений во внебюджетные фонды путем объединения налогов, имеющих сходную базу;

– совершенствовать правовой механизм государственной поддержки и стимулирования экспорта.

Следует также упростить и привести в соответствие с международными нормами процедуру регистрации предприятий на территории Беларуси. Поводами к отказу в регистрации и выдаче лицензии должны быть угроза безопасности и обороноспособности страны и государства, охрана государственной тайны и др. Другие методы противодействия должны носить сугубо экономический характер.

В ИК отсутствует правовое понятие «операции по присоединению и слиянию компаний» (ОПСК), которое является одной из основных форм ввоза ПИИ. Отсутствие такого понятия лишает Беларусь важнейшего источника инвестиций ТНК.

Целесообразным считается принятие «Кодекса поведения ТНК в Республике Беларусь» и «Кодекса поведения в области передачи технологий». Это будет способствовать соблюдению корпорациями национальных интересов принимающих государств, эффективному сотрудничеству с белорусскими предприятиями и в итоге положительному влиянию ТНК на экономику.

Значительному улучшению инвестиционного климата будет способствовать активная политика привлечения иностранных инвестиций на основе реформирования Национального инвестиционного агентства (НИА) в Республике Беларусь и повышение эффективности его деятельности.

Основными задачами инвестиционной политики должны стать:

– совершенствование инвестиционного климата;



- повышение эффективности и сокращение сроков реализации инвестиционных проектов;
- создание «зеленого коридора» для иностранных инвестиций в высокотехнологичные производства и сектора экономики.

С этой целью необходимо:

- создать экономические стимулы для преимущественного направления инвестиций на создание новых и модернизацию рабочих мест в наукоемких и высокодоходных экспортно ориентированных производствах и сферах;
- разработать механизмы привлечения средств населения для инвестирования в основной капитал;
- стимулировать развитие перспективных форм привлечения инвестиций (проектное и венчурное финансирование, концессии, лизинг и др.) с учетом внедрения государственно-частного партнерства;
- активизировать процессы приватизации.

Для создания более благоприятного инвестиционного климата целесообразно принять меры по:

- переходу на международные стандарты отчетности и административного контроля;
- безусловному соблюдению прав собственности, в том числе интеллектуальной;
- защите миноритарных акционеров, судебному обеспечению неприкосновенности договоров;
- дальнейшему упрощению доступа инвесторов к рынку недвижимости и земельным участкам;
- развитию информационной поддержки инвесторов с созданием специализированных инвестиционных структур.

В вопросе повышения конкурентоспособности экономики и обеспечения на этой основе наращивания экспорта, достижения внешнеэкономической сбалансированности и ускоренных темпов экономического роста, а также более активному приходу ТНК в Республику Беларусь развитие частного предпринимательства и стимулирование предпринимательской активности является принципиально важным.

В результате совершенствования законодательства, регулирующего деловую и инвестиционную среду, в Республике Беларусь должны быть созданы благоприятные условия для предпринимательской деятельности, адекватные передовым странам мира в этой области. Поставлена задача вхождения в число 30 лучших стран в рамках рейтинга Всемирного банка «Ведение бизнеса» (в настоящее время Республика Беларусь занимает 68 место). Это, безусловно, скажется на привлекательности республики для ТНК и ПИИ.

Основываясь на теории и международной практике, улучшение инвестиционного климата Республики Беларусь предлагается подразделить на мероприятия краткосрочной, среднесрочной и долгосрочной перспективы.

Краткосрочные и среднесрочные мероприятия должны быть основаны на мерах, улучшающих институциональные условия привлечения ПИИ.

Долгосрочные мероприятия следует формировать исходя из совершенствования экономических факторов привлечения ПИИ, так как они меняются сравнительно медленнее, поскольку имеют значительный временной лаг. Например, овладение иностранными языками населением или персоналом гостиниц, ресторанов, аэропортов, школ, детских садов, музеев и так далее требует многих лет.

В число краткосрочных и среднесрочных мероприятий по улучшению инвестиционного климата следует, прежде всего, включить:

- осуществление дальнейшей либерализации экономики за счет:
  - завершения средней и малой приватизации;
  - развития предпринимательства и конкурентной среды под контролем отдельно созданного министерства;
  - демополизации отраслей путем допуска в них крупных транснациональных компаний на конкурентной основе;
  - постепенной либерализации ценообразования;
  - упрощения системы лицензирования деятельности;

- укрепления системы гарантий защиты прав собственности;
- преобразование системы государственного регулирования экономики за счет:
  - пересмотра и значительного упрощения системы налогообложения;
  - уменьшения числа и снижения сложности бюрократических процедур на всех этапах и направлениях деятельности предприятий;
  - облегчения процесса применения санкций за нарушение условий и порядка ведения бизнеса;
  - увеличения степени прозрачности изменений нормативно-правовой среды для бизнеса;
  - упрощения условий закрытия бизнеса;
  - упрощения условий приобретения и аренды недвижимости в Республике Беларусь;
  - снижения сложности таможенно-тарифной системы регулирования внешней торговли;
  - снижения уровня коррупции в стране;
  - стимулирования участия негосударственных отраслевых ассоциаций в регулировании отраслей;
- совершенствование законодательства по защите иностранных инвестиций с учетом интересов Республики Беларусь и международной теории и практики (это прежде всего касается ИК Республики Беларусь) в следующих направлениях:
  - введение положения о национальном режиме в ИК Республики Беларусь;
  - введение положения о справедливом и равноправном режиме в ИК Республики Беларусь;
  - уточнение условий национализации, экспроприации и реквизиции и условий компенсации в ИК Республики Беларусь;
  - уточнение условий компенсации в случаях не прямой экспроприации в ИК Республики Беларусь;
  - пересмотра (отмены) положения об отказе Республики Беларусь от судебного иммунитета при заключении инвестиционного договора по ст. 46 ИК Республики Беларусь;
  - введение положения в ИК Республики Беларусь об односторонней гарантии всем иностранным инвесторам права обращения за разрешением инвестиционных споров в международный арбитраж только после существенного сокращения количества административных требований и разрешительных процедур при осуществлении экономической деятельности, которые могут стать причиной не прямой экспроприации;
- реформирование инвестиционного и смежного законодательства Республики Беларусь с целью обеспечения прозрачного и гибкого правового поля, а также соответствующего международным стандартам, для притока эффективных прямых иностранных инвестиций в следующих направлениях:
  - уточнения определения термина «инвестиции в ИК Республики Беларусь» с целью гармонизации с соответствующими определениями в двусторонних инвестиционных договорах Республики Беларусь с другими странами;
  - пересмотра минимального предела объема вложения иностранного капитала в компании с иностранными инвестициями в ИК Республики Беларусь;
  - предоставления возможности иностранным компаниям открывать отделения на территории Республики Беларусь с введением соответствующего положения в ИК Республики Беларусь;
  - предоставления стабилизационной оговорки от прецедента к прецеденту, только в инвестиционных соглашениях между государством и инвестором, которые представляют собой наибольшую ценность и особую важность для социального и экономического развития Республики Беларусь;
  - снижения возможностей создания в Республике Беларусь фиктивных компаний с иностранными инвестициями с введением соответствующих положений в ИК Республики Беларусь и двусторонние инвестиционные договоры Республики Беларусь с другими странами;

- улучшения законодательства в сфере борьбы с отмыванием денег путем совершенствования криминального права и введения соответствующей формулировки в ИК Республики Беларусь;
- введения в сферу регулирования ИК Республики Беларусь деятельность парков высоких технологий и свободных экономических зон;
- уточнения формулировки по ответственности инвесторов в области охраны окружающей среды в ИК Республики Беларусь;
- введения в ИК Республики Беларусь формулировки по защите прав интеллектуальной собственности и улучшения законодательства в данной сфере;
- улучшения антимонопольного законодательства как необходимого условия притока эффективных прямых иностранных инвестиций;
- усовершенствования условий участия инвесторов в приватизации;
- реформирования практики избежания двойного налогообложения, осуществляемой в Беларуси в соответствии с двусторонним международным регулированием;
- изменений судебно-арбитражной системы (включая развитие института частного арбитража и медиации в хозяйственном праве) в соответствии с передовой мировой практикой.

В долгосрочные мероприятия по улучшению инвестиционного климата следует включить следующие компоненты:

- совершенствование торговой политики и региональной интеграции (в том числе со странами Европейского Союза);
- модернизацию инфраструктуры;
- развитие сектора страховых услуг и финансового сектора, что способствует реализации наиболее эффективных и прибыльных проектов;
- развитие консалтинговых и других деловых услуг;
- совершенствование корпоративного управления, которое непосредственно влияет на эффективность финансового рынка, доверие инвесторов (в том числе миноритарных);
- формирование политики в области ответственного поведения бизнеса (развитие среды, поощряющей ответственное поведение бизнеса; регулярный диалог между государством и бизнесом о нормах ответственного поведения бизнеса; поддержка частных инициатив по ответственному поведению бизнеса; участие в международном сотрудничестве по поддержке ответственного поведения бизнеса).

Необходимо продолжить формирование системы частно-государственного партнерства и вовлечение частного бизнеса в процесс строительства инновационно ориентированной экономики. Для развития данных процессов — создать соответствующие правовые основы.

Необходимо формировать также новую научно-технологическую стратегию, включающую формирование рыночных стимулов для инновационной активности; создание наукоемких и высокотехнологических производств; структурные преобразования экономики с преобладанием отраслей, производящих продукцию с высокой добавленной стоимостью.

Требуется создание эффективной нормативной правовой базы в сфере охраны и оборота объектов интеллектуальной собственности, в частности регулирования вопросов защиты прав интеллектуальной собственности за рубежом и компенсации расходов на зарубежное патентование, а также усиление внимания к этой сфере внешнеэкономической деятельности со стороны посольств и торговых представительств Республики Беларусь.

## **ГЛАВА 4. КАДРОВОЕ ОБЕСПЕЧЕНИЕ**

Для инвестиционно-инновационной деятельности важно продолжить совершенствование системы образования и подготовки кадров, в том числе путем:

- приведения системы высшего образования в соответствие с международными стандартами;
- переориентации образовательного сектора (прежде всего, высшего и последиplomного образования) на обеспечение инновационного развития Беларуси, и развертывание в достаточном количестве подготовки кадров для «экономики знаний»;

- развития и поддержки программ академического обмена и стажировки белорусских студентов и преподавателей за рубежом, а иностранных — в Беларуси;
- привлечения ученых мирового уровня для преподавательской деятельности в нашей стране;
- стимулирования знаний иностранных языков;
- введения системы льгот для национальных компаний и компаний с иностранным капиталом, которые постоянно заботятся о повышении квалификации персонала;
- поощрения разработки тренинговых программ, программ переквалификации для работников конкретных отраслей, входящих в число приоритетных;
- привлечения иностранных авторитетных образовательных учреждений с целью открытия специализированных образовательных и исследовательских центров (для адаптации в Республике Беларусь полезен опыт Сингапура, Малайзии, Чехии, Польши);
- стимулирования иммиграции в Беларусь российской и зарубежной академической и научно-технической интеллигенции и использование ее интеллектуального потенциала для решения ключевых задач;
- обеспечения подготовки и наполнения маркетинговых служб квалифицированными кадрами, для чего следует использовать возможности государственной системы образования и отраслевой системы повышения квалификации кадров;
- поддержки расширения международного научно-технического сотрудничества за счет интеграции в мировое научно-технологическое пространство: участия в глобальных технологических проектах, международных программах и исследовательских сетях;
- обеспечения доступа белорусских ученых к исследовательской базе ведущих зарубежных научных центров;
- поддержки государством вхождения белорусских предприятий в бизнес-альянсы, направленные на создание новых технологий и продуктов глобального уровня конкурентоспособности и предполагающих передачу белорусским участникам этих альянсов соответствующих технологий и компетенций.

## **ГЛАВА 5. ИНФОРМАЦИОННОЕ ОБЕСПЕЧЕНИЕ**

Эффективной мерой привлечения внимания ТНК, а также продвижения товаров и услуг на внешние рынки и привлечения внимания к инновационным возможностям страны, должен стать выход республики на международные рынки через глобальные телекоммуникационные сети, в том числе через Интернет.

Для этого требуется:

- подготовка и последующая реализация комплексной государственной программы информационного присутствия Республики Беларусь в сети Интернет, предусматривающей размещение на наиболее посещаемых отраслевых и тематических интернет-порталах и последующую регулярную актуализацию информации на английском и других языках о потенциале Беларуси в различных сферах и отраслях деятельности (экономика, экспортный потенциал, инвестиционные возможности, научно-технологические достижения, соответствующая законодательная база и т. д.);
- создание систем электронной торговли и интеграция их в международные сети электронного обмена данными о предложении товаров и услуг;
- адаптация к требованиям национального законодательства типового закона об электронной торговле «ЮНСИТРАЛ»;
- разработка национальных нормативных актов в области электронной торговли;
- организация представления на постоянной основе в Интернет информации об экспортном потенциале белорусских предприятий;
- создание и обеспечение развития системы внешнеторговой информации и информационно-консультационных служб, систем информационно-маркетинговой поддержки.

Создание развитых систем электронной торговли и их интеграция в международные сети позволит экспортерам:

- обеспечить доступ к оперативной информации для анализа и прогнозирования конъюнктуры зарубежных рынков;

- получать оперативную информацию о потребностях в товарах и услугах;
- предоставлять за рубеж оперативную информацию о коммерческих предложениях белорусских предприятий;
- снизить затраты при заключении контрактов путем ведения электронных переговоров;
- упростить внешнеторговые процедуры на основе использования рекомендаций CEFACT (Центра ООН по упрощению процедур в международной торговле и на транспорте).

Осуществляя реформирование по вышеназванным направлениям, Республике Беларусь следует обратиться к международной практике реализации адресного подхода к поиску и привлечению прямых иностранных инвесторов, или к политике таргетирования.

Необходимо обеспечить постоянный мониторинг рынка потенциальных инвесторов — партнеров для создания ТНК. При этом данную операцию следует проводить как на уровне министерств, так и на уровне отдельных предприятий/организаций. В приложении 2 приведен перечень 50 ведущих мировых компаний с описанием их основных видов деятельности и направлений исследований, который может быть использован для этих целей.

## **ГЛАВА 6. ПОВЫШЕНИЕ ИМИДЖА И РЕЙТИНГА РЕСПУБЛИКИ БЕЛАРУСЬ НА МЕЖДУНАРОДНОЙ АРЕНЕ**

В целях формирования и повышения имиджа и рейтинга республики на международной арене необходимо:

- повысить эффективность деятельности дипломатических и торгово-экономических служб, в том числе при продвижении товаров/инноваций на зарубежные рынки;
- обеспечить белорусские дипломатические и торгово-экономические службы за рубежом и аналогичные иностранные в Беларуси оперативными информационно-маркетинговыми, нормативно-правовыми и аналитическими материалами, в том числе посредством доступа к Интернету;
- создать квалифицированные научно-технологические и инновационные службы и представительства в белорусских дипломатических и торгово-экономических службах за рубежом;
- увеличить долю специалистов в сфере международной экономики и торговли и научно-технологической/инновационной деятельности при комплектации дипломатических служб;
- расширить участие торгово-экономических и научно-технологических/инновационных служб в проводимых выставках, встречах деловых кругов, конференциях с целью сбора необходимой информации о потенциальных рынках сбыта и продвижения информации о белорусских достижениях и потенциале, для формирования положительного имиджа белорусских организаций;
- организовать рекламные кампании и кампании по развитию внешней торговли товарами, услугами и объектами интеллектуальной собственности.

Одним из направлений государственной поддержки является содействие созданию инфраструктуры внешней торговли, включающей товаропроводящие сети и современные системы информационно-маркетинговой поддержки.

Важным внешним фактором активизации процесса взаимодействия с ТНК является вовлечение и последующее участие в проводимых мероприятиях зарубежных соотечественников.

Для организации активной работы с зарубежными соотечественниками необходимо обеспечить надлежащее информирование указанных категорий лиц о модернизации Беларуси и о тех возможностях, которые появляются в новых условиях.



## ИНФОРМАЦИОННАЯ СПРАВКА О СОСТОЯНИИ И ТЕНДЕНЦИЯХ РАЗВИТИЯ МИРОВОЙ ЭКОНОМИКИ И МЕСТЕ И РОЛИ ТНК В НЕЙ

Современная мировая экономика все чаще приобретает инновационные черты. Активизируются процессы интеллектуализации экономики, высокие технологии становятся основным фактором поддержания конкурентоспособности продукции. Существенно увеличиваются абсолютные затраты на исследования и разработки, повышается наукоемкость ВВП. Развитие технологического обмена становится одним из основных признаков глобализации хозяйственной жизни.

В настоящее время сложилась устойчивая тенденция опережающего роста отраслей, производящих наукоемкую продукцию. Активно растет экспорт по таким товарным группам, как электроника, продукция информационно-коммуникационных технологий (ИКТ), авиаракетно-космическая техника, ядерные реакторы и продукты, точные приборы, фармацевтические препараты, нанопродукты.

В целом объем мирового рынка наукоемкой продукции оценивается в 2,5 трлн долл. и превосходит сырьевые и энергетические ресурсы. Предполагается, к 2015 г. он достигнет 4 трлн долл. США.

На рынке высокотехнологичной продукции удерживают доминирующее положение три страны: США, Германия и Япония. Ежегодный объем экспорта этой продукции по ним составляет около 700, 530 и 400 млрд долл. США соответственно.

Мировой рынок высокотехнологичной продукции условно делится на 50 сегментов по макротехнологиям, охватывающим телекоммуникации, компьютерное программирование, ядерные реакторы, авиакосмос, судостроение, новые материалы. США контролируют его по 20–22 позициям, Германия — 8–10, Япония — 7, Великобритания и Франция — 3–5, остальной мир, к которому причисляют и Россию, 3–4 и менее.

На долю семи наиболее высокоразвитых промышленных стран во главе с США приходится 80–90 % всего мирового высокотехнологического производства и практически весь мировой экспорт (в том числе на долю США приходится около 40 %).

Быстро растущая международная торговля наукоемкой продукцией означает постоянное расширение трансфера технологий, который обеспечивает более высокий потенциал роста национальных экономик. Однако интернационализация производства, снижение административных барьеров при передаче технологий и все более свободный перелив капитала между странами не исключают углубления технологического разрыва между узкой группой стран-лидеров и остальным миром, который, в свою очередь, ведет к сегментации рынка наукоемкой продукции. Наиболее качественная ее часть, производимая в странах ЕС, США и Японии, потребляется самими же странами-лидерами. В середине 1990-х в 5 странах мира (США, Японии, Германии, Великобритании, Франции) уровень самообеспеченности наукоемкой продукцией составлял около 80 %. Увеличение доли менее развитых стран в мировой торговле наукоемкой продукцией означает не столько их прорыв на уровень государств-лидеров, сколько формирование «массового» рынка наукоемкой продукции с упрощенным набором качественных характеристик.

Для поддержания темпов роста высокотехнологичной наукоемкой промышленности странам, ее развивающим, приходится использовать интеллектуальный потенциал менее развитых стран, в которых меньше стоимость научного труда. В результате проявилась новая тенденция: компании США, Западной Европы и Японии переводят часть своих исследовательских лабораторий в те из этих стран, где имеется хорошая система образования.

Промышленно развитые страны стремятся закрепить за собой монополию на знания и разработку принципиально новых технологий в качестве основного инструмента обеспечения интеллектуального лидерства на мировых рынках, прибегая в то же время к увеличению импорта высокотехнологичных готовых и комплектующих изделий.

Складывающаяся общая тенденция такова, что в перспективе страны «золотого миллиарда» монополизировать функции стратегического планирования и менеджмента большей части средне- и высокотехнологичных производств. Тем самым в мире постепенно формируется новый тип разделения труда: страны-лидеры будут фокусировать свое внимание на креативном направлении, а работы по воплощению концепции в реальный продукт или услугу возьмут на себя «догоняющие» страны.



Наиболее динамичным сегментом мировой торговли выступает рынок технологий (патенты, лицензии, ноу-хау, научные и инжиниринговые услуги, товарные знаки). Объем их экспорта вместе с другими видами интеллектуальных услуг превышает 1 трлн долл. США.

Международные продажи технологий, интеллектуальных услуг и высокотехнологичных изделий в совокупности, по ориентировочным подсчетам, достигают примерно 3 трлн долл. США в год, что составляет почти четверть общего объема мирового экспорта товаров и услуг.

Для современного этапа развития международного разделения труда характерно формирование не только транснациональных производственных структур, основанных на кооперационных связях, но и единого мирового научно-технического пространства. На сегодняшний день практически все крупные производители высокотехнологичного оборудования в мире не производят свои изделия полностью (иногда лишь на 20–30 %), используя аутсорсинг.

Если на начальном этапе аутсорсинг использовался лишь при промышленном производстве, то в последнее время крупные западные корпорации все чаще перемещают за рубеж также и свою научно-исследовательскую деятельность.

Аутсорсинг инноваций в настоящее время затронул практически все секторы экономики. Национальные инновационные системы на международном уровне интегрируются в глобальные инновационные сети.

Компании, используя аутсорсинг инноваций, полагают, что инновационная деятельность в глобальном масштабе не только помогает национальной промышленности поддерживать связи с клиентами, но и гарантирует привлечение на работу талантливых специалистов извне при низких операционных расходах.

Развитие новых технологий обеспечивает опережающий рост рынков инновационных наукоемких продуктов по сравнению с мировой экономикой и мировой торговлей в целом (около 10–20 % против 4–8 % в год).

На современном этапе стратегия транснациональных корпораций характеризуется стремлением к образованию сетей внутрифирменных связей регионального, а нередко и глобального масштаба, в рамках которых интегрируются научные исследования и разработки, материальное обеспечение, производство, распределение и сбыт. Проявляется, в частности, тенденция к распространению инновационной активности транснациональных корпораций, которая ранее базировалась в материнских фирмах, в принимающие страны. Происходит это путем создания в других странах научно-исследовательских центров и технологических парков, а также поглощения местных фирм с высоким инновационным потенциалом. По данным международной статистики удельный вес инноваций, приходящихся на зарубежные филиалы транснациональных корпораций, постоянно растет.

В результате транснациональные корпорации, развитие которых стимулировалось процессами региональной экономической интеграции, становятся все более важным фактором ее дальнейшего углубления.

ТНК превратили мировую экономику в международное производство, обеспечили развитие НТП во всех его направлениях: технического уровня и качества продукции; эффективности производства; совершенствования форм менеджмента, управления предприятиями. Они действуют через свои дочерние предприятия и филиалы в десятках стран мира по единой научно-производственной и финансовой стратегии, формируемой в их «мозговых трестах», обладают громадным научно-производственным и рыночным потенциалом, обеспечивающим высокую динамику развития.

Для укрепления конкурентоспособности экономики Республики Беларусь приток ПИИ будет иметь приоритетное значение среди других форм привлекаемых иностранных инвестиций в среднесрочной перспективе.

Потребность в привлечении эффективных ПИИ в экономику Республики Беларусь в период мирового экономического кризиса и в посткризисный период продиктована в значительной степени тем, что ПИИ:

– способствуют перестройке международной специализации страны в международной торговле, что очень актуально для экономики республики, страдающей от отрицательного сальдо текущих операций и получившей значительный объем международных кредитов в периоды мирового экономического и финансового кризиса и посткризисной рецессии;

- помогают ускорить процессы перехода к рыночной экономике и модернизировать производство (о чем свидетельствует опыт Чехии, Польши, Китая, Вьетнама и других стран);
- способствуют накоплению человеческого капитала и росту высокотехнологичных производств, укрепляя тем самым конкурентоспособность экономики и обеспечивая ее устойчивое развитие.

В то же время перспективы Республики Беларусь по привлечению ПИИ осложняются слабой конкурентной позицией по сравнению со странами-соседями на фоне снижения общей динамики ПИИ в период мирового экономического кризиса.

Оценка тенденций динамики международных ПИИ в условиях мирового экономического кризиса и в посткризисный период показывает, что в ближайшие годы прогнозируется привлечение ПИИ в страны с благоприятными институциональными факторами, наиболее привлекательными ресурсами, емким рынком и активной политикой продвижения инвестиций. Об этом свидетельствуют исследования ЮНКТАД, Лозаннского Института развития менеджмента (IMD), компании **A. T. Kearney Inc. (США)**, агентства **The Economist Intelligence Unit**. Среди стран с транзитивной экономикой особо привлекательными для ПИИ транснациональных корпораций будут крупные рынки с дешевой рабочей силой (Россия, Польша, Украина и др.). Наиболее успешными в привлечении ПИИ станут те страны с дешевой рабочей силой, которые сумеют воспользоваться снижением активности глобальных ПИИ для улучшения бизнес-среды, продемонстрируют склонность к технологической абсорбции и созданию комплекса инструментов привлечения ПИИ.

Республика Беларусь столкнется в ближайшие годы с очень жесткой конкуренцией за свободные международные инвестиционные ресурсы и в связи с этим будет подвержена риску значительного притока более конкурентоспособного импорта товаров и услуг из России, Украины и Польши, то есть наиболее привлекательных для ПИИ стран. По фактору благоприятности деловой среды Международной финансовой корпорации в 2010 г. у Республики Беларусь появились новые конкуренты за приток свободных международных инвестиционных ресурсов, а именно Азербайджан, Грузия и Армения.

Поскольку приток ПИИ предполагает международное движение в первую очередь частного капитала, то развитие рыночных условий экономической деятельности является необходимым фактором привлечения ПИИ. По индексу экономической свободы\*, который свидетельствует о возможностях предпринимательства в условиях рыночной экономики и эффективного государственного управления, Республика Беларусь уступает всем странам с транзитивной экономикой, за исключением Туркменистана. Сравнительный анализ процесса трансформации к рыночной экономике стран с переходной экономикой по-прежнему показывает значительное отставание Республики Беларусь от остальных стран (за исключением Туркменистана) по показателям доли частной собственности в экономике и развитию конкуренции\*\*.

Принимая во внимание перспективы динамики ПИИ под влиянием мирового экономического и финансового кризиса, а также на основе сравнения некоторых параметров инвестиционного климата Республики Беларусь с использованием международных рейтингов необходимо констатировать, что республика находится в окружении стран, обладающих значительной привлекательностью для ПИИ в среднесрочной перспективе. Это значит, что значительное число прямых иностранных инвесторов может выбрать для размещения производства не Республику Беларусь, а соседние страны.

Данные обстоятельства требуют значительного смягчения инвестиционного климата в республике и более активных и систематизированных мероприятий по привлечению ПИИ.

В соответствии с Программой социально-экономического развития Республики Беларусь на 2011–2015 гг. (находится в стадии формирования и согласования) поставленная цель повышения эффективности внешней торговли в предстоящем пятилетии может быть обеспечена путем:

- наращивания экспорта товаров и услуг за счет увеличения доли наукоемкой, инновационной и с высокой добавленной стоимостью продукции;

\* 2009 Index of Economic Freedom [Электронный ресурс] Washington: The Heritage Foundation, 2009. — Режим доступа: <http://www.heritage.org/index/>. — Дата доступа: 30.11.2009 г.

\*\* Процесс перехода и показатели стран СНГ и Монголии в 2009 году. Процесс перехода в кризисе? — Лондон: ЕБРР, 2009. — 112 с.

- увеличения доли экспорта услуг в общем объеме экспорта товаров и услуг за счет развития новых видов телекоммуникационных, туристических, компьютерных, инжиниринговых, страховых, банковских, финансовых и прочих услуг;
- расширения географической структуры экспорта и завоевания новых рынков сбыта;
- вхождения экспортно ориентированных белорусских предприятий в передовые зарубежные транснациональные структуры для привлечения новых технологий и активизации сбыта;
- совершенствования инфраструктуры внешней торговли за счет развития электронной торговли, создания эффективных товаропроводящих сетей и сервисных структур, транспортно-логистических центров; внедрения наступательного маркетинга в продвижении продукции на зарубежные рынки, повышения кадрового потенциала внешнеэкономических служб организаций;
- создания привлекательных условий для притока иностранных инвестиций в Республику Беларусь.

## Топ-50 крупнейших мировых производственных компаний за 2009 г.

№*	Корпорация	Страна	Основная отрасль промышленности	Основные направления деятельности, продукция	Исследовательская работа и инновации	Веб-сайт
1	General Electric	США	Электротехническое и электронное оборудование	Является крупнейшим в мире производителем многих видов техники, включая локомотивы, энергетические установки, газовые турбины, авиационные двигатели, медицинское оборудование, производит также осветительную технику, пластмассы и герметики, светотехническое оборудование, оборудование для распределения электроэнергии и источников бесперебойного питания	Имеет глобальную систему научных исследований и инноваций, состоящую из 10 лабораторий, которые нацелены на различное исследование и разработки, касающиеся технологического развития компании	www.ge.com
2	Toyota Motor	Япония	Автомобилестроение	Выпускает пассажирские, грузовые автомобили и автобусы под брендами Toyota, Lexus, Scion, Daihatsu, Hino	Выпуск автомобилей Hybrid, работающих на основе электродвигателей, водородных двигателей и двигателей с использованием природного газа в качестве топлива; производство автомобилей, основанных на аккумуляторе типа Li-ion; разработка более безопасных для окружающей среды методов получения этанола	www.toyota.co.jp
3	Procter & Gamble	США	Производство потребительских товаров	Производство товаров с высокими потребительскими свойствами в 5 основных категориях: косметические и парфюмерные средства и товары личной гигиены, товары для ухода за домом, товары для заботы о здоровье, товары семейного пользования и средства для ухода за ребенком, а также корма для животных. Среди торговых марок компании широко известны Pampers, Tide, Afta, Pantene, Always, Mach3, Pringles, Lenor, Oral-B, Duracell, Olay, Head & Shoulders, Wella, Gillette, Braun и другие бренды, завоевавшие доверие потребителей во всем мире	Является лидером инноваций в данной отрасли промышленности	www.pg.com

№*	Корпорация	Страна	Основная отрасль промышленности	Основные направления деятельности, продукция	Исследовательская работа и инновации	Веб-сайт
4	Johnson & Johnson	США	Фармацевтика	Производит лекарства, товары по уходу за телом и медицинское оборудование, различные материалы, инструменты, оборудование и технологии для лечебных учреждений	Исследование новых лекарств путем комбинации изучения в искусственных, в естественных условиях и путем клинических испытаний	www.jnj.com
5	Apple Inc.	США	Производство компьютерной техники, электронного и программного обеспечения	Производит компьютерную технику, программное обеспечение, плееры, сотовые телефоны	Разработка нового планшетного компьютера iPad, новая модель iPhone 4, веб-браузер Safari 5	www.apple.com/ru
6	Nike Inc.	США	Производство спортивных товаров	Производит спортивные товары, одежду, обувь, является одним из важнейших рекламодателей, делающим упор на телерекламу с участием таких мировых звезд, как Роналдиньо, Криштиану Роналду, Уэйн Руни, Златан Ибрагимович, Фернандо Торрес, Андрей Аршавин, Франк Рибери, Флоран Малуда, Майкл Джордан и др. Nike также широко известна своими крупными спонсорскими контрактами с известными спортсменами и спортивными командами, особенно в сфере футбола		www.nike.com
7	PepsiCo Inc.	США	Пищевая промышленность	Выпускает прохладительные напитки, соки, закуски и иные продукты питания под марками «Пепси-кола», Mountain Dew, Quaker Oats, Gatorade, Lay's, Cheetos, SoBe, Tropicana, а также под местными марками		www.pepsico.com

№*	Корпорация	Страна	Основная отрасль промышленности	Основные направления деятельности, продукция	Исследовательская работа и инновации	Веб-сайт
8	Microsoft Corporation	США	Компьютерное обеспечение, исследования и разработки, телевидение, видеоигры	Производит программное обеспечение для различного рода вычислительной техники — персональных компьютеров, игровых приставок, КПК, мобильных телефонов и прочего; разрабатывает наиболее широко распространенную на данный момент в мире программную платформу — семейства операционных систем Windows XP; производит множество новых перспективных продуктов: комплекты серверных программ, игры, мультимедиа-плееры Zune, средства разработки программ, а также игровые консоли XBOX	Разработка системы Mira — технологической платформы для беспроводной домашней компьютерной связи, а также Freestyle — оборудования и программного обеспечения для компьютеров, использующих Windows XP, которое может превратить их в цифровые развлекательные центры	www.microsoft.com
9	IBM	США	Электробытовое и электронное оборудование	Является компанией-производителем электронного и электротехнического оборудования. Разрабатывает операционные системы z/OS, z/VM, z/VSE, i5/OS (ранее называвшаяся OS/400), AIX, PC DOS, OS/2, а также активно поддерживает GNU/Linux, файловые системы GPFS, HPFS, CFS, JFS, системы управления базами данных DB2, Informix, Lotus Notes/Domino, офисный пакет Lotus SmartSuite; средства моделирования IBM Rational, в том числе IBM Rational Portfolio Manager, WebSphere; системы управления системами Tivoli; серию компиляторов и сред разработки VisualAge (например, VisualAge C++, VisualAge Smalltalk и т. д.), а также активно поддерживает Eclipse, преемник этих сред, производит серверы hi-end класса, в том числе линейку Power Systems, системы хранения данных IBM System Storage, специализированные суперкомпьютеры Deep Blue, Blue Gene и т. д., мейнфреймы IBM System/360 /370 /390, IBM System z	Научные и технические разработки архитектуры центральных процессоров для трех игровых приставок нового (2006) поколения: Sony PlayStation 3 (Cell), Nintendo Wii (Broadway) и Microsoft Xbox 360 (Xenon); кремний на изоляторе (КНИ) (англ. Silicon on insulator, SOI) — технология изготовления полупроводниковых приборов, основанная на использовании трехслойной подложки со структурой кремний-диэлектрик-кремний вместо обычно применяемых монокристаллических кремниевых пластин; магнитная головка на эффекте гигантского магнитного сопротивления, разработка технологий производства которых привела к революции в технологиях хранения данных; высокотемпературная сверхпроводимость керамических материалов на основе оксидов меди-лантана-бария	http://www.ibm.com, http://www.ibm.com/ru



№*	Корпорация	Страна	Основная отрасль промышленности	Основные направления деятельности, продукция	Исследовательская работа и инновации	Веб-сайт
10	Honda Motor Co Ltd.	Япония	Автомобилестроение	Является международной промышленной компанией-производителем автомобилей и мотоциклов, производит легкие автомобили, грузовики, самолеты, мотоциклы, скутеры, электрогенераторы, мотопомпы, роботы, морские двигатели, газонокосилки	Разработка и производство биотоплива (этанол), фотоэлектрических элементов; применение поперечной установки двигателя в моторном отсеке и переднего привода	<a href="http://world.honda.com">http://world.honda.com</a>
11	Coca-Cola Company	США	Пищевая промышленность	Является крупнейшим мировым производителем и поставщиком концентратов, сиропов и безалкогольных напитков; компания принадлежит 5 из 6 самых продаваемых мировых брендов безалкогольных напитков — Coca-Cola, Diet Coke, Fanta, Schweppes и Sprite		<a href="http://www.thecoca-colacompany.com">www.thecoca-colacompany.com</a>
12	Caterpillar Inc.	США	Машиностроение	Производит землеройно-транспортную технику, строительное оборудование, дизельные двигатели, энергетические установки (работающие на природном и попутном газе) и другие продукты	Разработка Циммермана 6 Sigma Black Belt на жидком биотопливе	<a href="http://www.cat.com">http://www.cat.com</a>
13	Nestle SA	Швейцария	Пищевая промышленность	Производит растворимый кофе, минеральную воду, шоколад, мороженое, бульоны, молочные продукты, детское питание, корм для домашних животных, фармацевтическую продукцию и косметику		<a href="http://www.nestle.com">www.nestle.com</a>
14	Samsung Electronics Co.	Республика Корея	Электробытовое и электронное оборудование	Является производителем высокотехнологичных компонентов, телекоммуникационного оборудования, бытовой техники, аудио- и видео устройств. Компании, входящие в концерн Samsung Group, занимаются электроникой и микроэлектроникой, химической промышленностью, строительством, автомобилестроением, тяжелой промышленностью, финансами и кредитами, страхованием. Структура концерна включает полный цикл производства электроники, начиная от добычи ресурсов, их переработки и заканчивая готовыми изделиями	Ведет инновационные разработки по всему миру. Шесть научно-исследовательских центров компании расположены в Корее, еще восемнадцать работают в девяти странах мира, включая США, Великобританию, Россию, Израиль, Индию, Японию и Китай. Эти центры тесно взаимодействуют друг с другом. Их задачей является привлечение высококлассных местных специалистов, исследование самых современных технологических тенденций в своих регионах и разработка технологий, дающих наибольшие преимущества потребителям; разработка новых процессоров на архитектуре ARM CORTEX-A8 с тактовой частотой 1 ГГц	<a href="http://www.samsung.com">www.samsung.com</a>

№*	Корпорация	Страна	Основная отрасль промышленности	Основные направления деятельности, продукция	Исследовательская работа и инновации	Веб-сайт
15	Siemens AG	Германия	Электробытовое и электронное оборудование	Является крупным международным концерном, работающим в области электротехники, электроники, энергетического оборудования, транспорта, медицинского оборудования и светотехники, а также специализированных услуг в различных областях промышленности, транспорта и связи	Департамент Siemens Corporate Technology проводит исследования в различных областях: материалы и микросистемы, производственные процессы, энергетика и сенсорные системы, программное обеспечение и инжиниринг, информация и коммуникации	www.siemens.com
16	Sony Corporation	Япония	Электробытовое и электронное оборудование	Выпускает бытовую и профессиональную электронику, игровые консоли и другую высокотехнологичную продукцию. Кроме того, Sony является одной из крупнейших в мире медийных компаний, владея звукозаписывающей маркой Sony Music Entertainment, киностудиями Columbia Pictures и TriStars Pictures, а также полным архивом фильмов компании MGM (совместно с компанией Comcast). Главные операционные сегменты Sony Group — это Sony Corporation (управление холдингом, электроника бытовая и профессиональная, владеет брендом Aiwa); <b>Sony Computer Entertainment (игровые консоли Sony Playstation, а также видеоигры); Sony Pictures Entertainment (производит и продюсирует кинокартины, владеет киностудиями Columbia Pictures и TriStars Pictures, а также полным архивом фильмов компании MGM (совместно с компанией Comcast)); Sony Music Entertainment (музыкальная отрасль); Sony Financial Holdings (операции в финансовой сфере — страхование, банки); Sony Ericsson (мобильные телефоны); Sony Vaio (ноутбуки); Sony Bravia (телевизоры)</b>	Разработка биоаккумуляторов, заряженных углеводом (глюкоза), имеющим высокую мощность заряда, первого в мире ультрафиолетового сверхскоростного полупроводникового лазера с мощностью 100 Вт	www.sony.ru

№*	Корпорация	Страна	Основная отрасль промышленности	Основные направления деятельности, продукция	Исследовательская работа и инновации	Веб-сайт
17	Hewlett-Packard	США	Электробытовое и электронное оборудование	Является поставщиком ключевых технологий для корпоративных заказчиков и конечных пользователей. Компания предоставляет решения в области ИТ-инфраструктуры, персональных вычислительных систем и устройств доступа, услуги по системной интеграции, сервисной поддержке и аутсорсингу, а также устройства печати и средства вывода изображений для крупных предприятий, организаций малого и среднего бизнеса, выпускает линейки принтеров, сканеров, калькуляторов, КПК, серверов, рабочих станций, компьютеров для офисного и домашнего использования, мобильных телефонов, устройств хранения данных, сетевое оборудование	Разработка серверов HP ProLiant G6 представляет идеальное решение совмещения технологических инноваций в области энергопотребления, виртуализации и автоматизации. Инновации в сочетании с предлагаемыми HP современными программами финансирования и сервисного обслуживания полностью меняют экономические характеристики серверов, снижая их стоимость и одновременно повышая производительность; новое исследование HP Labs (главного научного подразделения HP), демонстрирующее возможность использования органических удобрений, получаемых в ходе экпелугации молочной фермы, и тепловой энергии, вырабатываемой центрами обработки данных, для создания экономически эффективного и экологически чистого производства	www.hp.ru
18	Dow Chemical Company	США	Химическая промышленность	Выпускает промышленные, бытовые и сельскохозяйственные химикаты, пластмассы, медикаменты, химическую продукцию военного назначения, специализируясь, в основном, на полуфабрикатах для иных производств, а не на конечных потребительских товарах	Разработка новой технологии использования полиэтилена повышенной термостойкости	www.dow.com
19	ArcelorMittal	Люксембург	Металлургия	Является самым крупным в мире производителем стали и единственным в мире производителем, предлагающим весь ассортимент изделий из стали и весь спектр услуг, владеет крупнейшими предприятиями по добыче угля, железной руды и металлургическими предприятиями	Разработка технологии и обеспечение возможности для потребителя производить энергию более надежно, безопасно и качественно, без ущерба для окружающей среды	www.arcelormittal.com

№*	Корпорация	Страна	Основная отрасль промышленности	Основные направления деятельности, продукция	Исследовательская работа и инновации	Веб-сайт
20	Ford Motor Company	США	Автомобилестроение	Выпускает широкий спектр легковых и коммерческих автомобилей под марками «Форд», «Линкольн», «Меркури», является одним из поставщиков двигателей для гоночных автомобилей «Формулы-1»	Разработка модели электродвигателя и производство автомобиля Nu-bid, работающего на его основе; разработка и внедрение виртуальной эргономической технологии производства, способствующей снизить уровень производственного травматизма, улучшить качество автомобилей и снизить производственные расходы	www.ford.ru, www.ford.com
21	General Motors	США	Автомобилестроение	Производит автомобили и двигатели. General Motors принадлежит автомобильные марки Buick, Cadillac, Chevrolet, Daewoo, GMC Truck, Holden, Opel, Vauxhall		www.gm.com
22	Volkswagen Group	Германия	Автомобилестроение	Является одним из ведущих автопроизводителей, состоит из следующих подразделений: Volkswagen, Audi, SEAT, Skoda, Volkswagen Commercial Vehicles, Bentley, Bugatti, Lamborghini and Scania, производит легковые автомобили, автобусы, микроавтобусы, грузовики и дорожные автомобили элиткласса	Выпуск дизельных двигателей с низким содержанием серы, разработка гибридной технологии производства автомобилей, производство электромобилей Electric car), центры исследовательских разработок находятся в Японии, Китае и США	www.volkswagen.com, www.vw.com
23	Eads	Нидерланды	Авиастроение, ракетно-космическое машиностроение	Разрабатывает, производит и продает гражданские и военные самолеты, ракеты-носители и связанные с ними системы	Разработка нового стандарта для Tomado — ASSTA 3; в рамках этой программы самолеты могут получить новые системы связи Link 16, системы взаимодействия в с оружием и некоторые улучшения в бортовых компьютерных системах	www.eads.com
24	Nissan Motor Co Ltd.	Япония	Автомобилестроение	Под маркой Nissan выпускается широкий ассортимент легковых и коммерческих автомобилей, также компания продает автомобили класса люкс под маркой Infiniti	Создание электродвигателя и литий-ионного аккумулятора на 35 % меньше и легче аналогов Toyota и на 30 % дешевле; производство первого серийного электромобиля Leaf; производство морского двигателя для моторных лодок	www.nissan.co.jp

№*	Корпорация	Страна	Основная отрасль промышленности	Основные направления деятельности, продукция	Исследовательская работа и инновации	Веб-сайт
25	Pfizer Inc.	США	Фармацевтика	Выпускает препараты для широкого круга потребителей под марками <b>Benadryl, Sudafed, Listerine, Desitin, Visine, Ben Gay, LubriDerm, Zantac75 и Cortizone; является изобретателем и производителем</b> всемирно известного препарата « <b>Виагра</b> »; производит популярный лекарственный препарат « <b>Липитор</b> » («Аторвастатин»), а также продает популярные лекарства « <b>Лирика</b> », « <b>Дифлюкан</b> », « <b>Цитромакс</b> », « <b>Целебрекс</b> »	Сосредоточены усилия на препаратах биологического происхождения — вакцинах и средствах для лечения болезни Альцгеймера и онкологических заболеваний	www.pfizer.com
26	Sanofi-aventis	Франция	Фармацевтика	Ведет деятельность в семи основных терапевтических областях: сердечно-сосудистые заболевания, тромбоз, онкология, заболевания центральной нервной системы, метаболические нарушения и сахарный диабет, различные внутренние болезни, производство вакцин (подразделение Sanofi-Pasteur). 15 лидирующих препаратов: <b>Allegra</b> (аллергия), <b>Lovenox</b> (тромбоз), <b>Plavix</b> (тромбоз), <b>Аварго</b> (гипертония), <b>Ambien</b> (бессонница), <b>Eloxatin</b> (химиотерапия), <b>Кетек</b> (антибиотик). Вакцины: <b>Influenza Vaccines, Polio/ Whooping cough/ Hib Vaccines, Adult Booster Vaccines, Travel and Other Endemics Vaccines, Meningitis/Pneumonia Vaccines</b>	Разработки в сфере фармацевтических препаратов и вакцин: вакцина <b>ИМОJEV</b> (японский энцефалит), <b>Plavix</b> — для предотвращения основных сердечно-сосудистых осложнений у больных аритмией, которые не могут принимать пероральные антикоагулянты; <b>Pediaset</b> — педиатрическая вакцина 5 в 1; <b>Humenza<sup>TM</sup></b> — вспомогательная моновалентная вакцина против гриппа <b>A(H1N1) и др.</b>	www.sanofi-aventis.com

№*	Корпорация	Страна	Основная отрасль промышленности	Основные направления деятельности, продукция	Исследовательская работа и инновации	Веб-сайт
27	BASF AG	Германия	Химическая промышленность	<p>Портфель предложений концерна включает нефть и природный газ, химикаты, пластмассы, специальные химикаты, продукты для сельского хозяйства и продукцию тонкой химии. Некоторые из самых известных продуктов концерна: Orpacol B (один из основных компонентов жевательной резинки, также уплотнительный материал), Indanthren-Farben; синтетический каучук Styrogor; Neorog (теплоизолятор для домов, базирующийся на Styrogor и графите); Stygodur (стиропоросодержащий материал (пенопласт)); Basotect (пенопласт на основе мочевиной смолы); Stygoluх (основной компонент пищевой прозрачной пленки); Uvinul (средство для защиты от УФ-излучения); Glysantin (средство для защиты от мороза и ржавчины); AdBlue (раствор мочевины и воды для понижения выхлопов автомобиля); Hexamol DINCH (бесфталатовый смягчитель); Microsil PCM; Superabsorber (водопоглощающая субстанция для одноразовых подгузников)</p>	<p>Разработка нового вида картофеля (Амфлора), особенностью которого является то, что крахмал состоит из амелопектина, обладающих уникальными свойствами ионических жидкостей — органических солей с предельной температурой плавления 100 °С, PCl Nanosilent — легкого в применении соединения, которое объединяет три шага в одной операции (балансировка, разьединение и изоляция звука)</p>	www.basf.com
28	Renault SA	Франция	Автомобилестроение	<p>Выпускает автомобили под марками «Рено», «Самсунг», «Дания». В модельный ряд входят легкие и коммерческие, в том числе тяжелые грузовики, автомобили, тракторы и т. д.</p>	<p>Главная цель исследовательских разработок компании — сокращение выбросов CO<sub>2</sub> путем уменьшения потребления горючего топлива и создания биотоплива. Биоэтанол, биодизель и биогаз, созданные на основе растений (рапс, подсолнух, свекла), являются прекрасной альтернативой традиционному горючему топливу с экстремально низким уровнем содержания CO<sub>2</sub></p>	www.renault.com
29	Volvo AB	Швеция	Автомобилестроение	<p>Является шведским поставщиком грузовиков, автобусов и строительного оборудования, систем морских двигателей, космических компонентов и финансовых услуг</p>	<p>Внедрение гибридных дизель-электрических двигателей; разработка колесного погрузчика Ggruþin, олицетворяющих погрузчики 2020-х гг.</p>	www.volvogroup.com



№*	Корпорация	Страна	Основная отрасль промышленности	Основные направления деятельности, продукция	Исследовательская работа и инновации	Веб-сайт
30	AstraZeneca	Великобритания	Фармацевтика	Разрабатывает, производит и реализует фармацевтические препараты для лечения расстройств желудочно-кишечного тракта, сердечно-сосудистых, неврологических и психических заболеваний, противораковые препараты и пр.	Компания является экспертом как в области исследования химических соединений, так и в области разработки биотехнологических продуктов и вакцин. В настоящее время в разработке у компании находится 150 новых молекул, в том числе вакцины и биотехнологические продукты	www.astrazeneca.com
31	Philips Electronics	Нидерланды	Электротыговое и электронное оборудование	Работает в области электроники, медицинского оборудования и светотехники. Деятельность компании можно разделить на пять направлений: «Системы визуализации», «Медицинская информатика и клинические системы», «Сервисное обслуживание» и наиболее быстро развивающийся сектор — «Домашние медицинские решения». На глобальном рынке электротехники Philips Consumer Lifestyle представлен следующими категориями товаров: очистители воздуха, портативные медиаплееры, ПК-периферия, домашнее видео и кинотеатры, DVD- и видеоплееры, телевизоры и проекторы, аудио/видеомедиа, кухонная техника и приборы по уходу за одеждой, приборы персонального ухода, приборы для мам и малышей	Разработаны технология фоновой подцветки Ambilight, которая получила несколько модификаций, технологии фоновой двухканальной (Ambilight 2), трехканальной (Ambilight Surround) и полной подцветки (Ambilight Full Surround), создающие рассеянный свет, который дополняет цвета и световую интенсивность изображения	www.philips.ru
32	Linde AG	Германия	Химическая промышленность	Действует в трех направлениях: промышленные газы, инженерные разработки и транспортно-погрузочная техника; является одним из ведущих мировых производителей газов промышленного назначения (ацетилен, кислород и т. п.), одним из главных поставщиков технологий водородной энергетики	Производство олефинов, синтез-газа, водорода; последняя разработка Linde в области олефинового производства — строительство паровой установки крекинга нефти на заводе по производству олефинов BASF AG и замена пяти печей пиролиза на олефиновом производстве Deutsche BP AG в Германии	www.linde.com

№*	Корпорация	Страна	Основная отрасль промышленности	Основные направления деятельности, продукция	Исследовательская работа и инновации	Веб-сайт
33	LG Corp.	Республика Корея	Электробытовое и электронное оборудование	<p>Один из крупнейших производителей и разработчиков бытовой техники, электроники, средств мобильной связи. LG Electronics состоит из пяти подразделений: LG Home Entertainment (производство техники для домашних развлечений) специализируется на жидкокристаллических и плазменных телевизорах, системах домашних кинотеатров, плеерах Blu-ray, аудиокомпонентах и видеоплеерах; LG Home Appliance (производство бытовой техники) занимается разработкой и производством пылесосов, холодильников, стиральных машин, микроволновых печей и другой бытовой техники; LG Air Conditioning (производство кондиционеров) специализируется на домашних и коммерческих кондиционерах, системах обогрева и вентилирования, а также сетевом управлении домашней техникой HomeNet; LG Mobile Communications (производство устройств мобильной связи) занимается разработкой и производством мобильных телефонов и мобильных компьютеров; LG Business Solutions (производство техники для бизнеса) занимается разработками решений в секторе B2B («бизнес для бизнеса»), такими как жидкокристаллические мониторы, дисплеи для рекламы, системы безопасности</p>	<p>Разработка паровой стиральной машины LG Steam Direct Drive — WD-14370TD; разработка самой большой в мире 84-дюймовой 3D-панели с форматом изображения Ultra High Definition — 3840 × 2160 точек</p>	www.lg.com

№*	Корпорация	Страна	Основная отрасль промышленности	Основные направления деятельности, продукция	Исследовательская работа и инновации	Веб-сайт
34	Kraft Foods Inc.	США	Пищевая промышленность	Является вторым по величине в мире концерном по производству упакованных продуктов питания, крупнейшим производителем плавленых сыров в мире (по собственным данным, контролирует порядка 35 % глобального рынка), многие марки компании являются мировыми лидерами в своих категориях, в том числе сыр Kraft, сливочный сыр Philadelphia, кофе Jacobs, Carte Noire, Maxim и Maxwell House, печенье и крекеры Nabisco, шоколад Milka, Toblerone	Разработка упаковок для предотвращения таяния шоколада	www.kraftfoods-company.com
35	GlaxoSmith-Kline Plc.	Великобритания	Фармацевтика	Занимается фармацевтикой, микробиологией, производством товаров по уходу за телом; основные продажи обеспечивают препараты по терапевтическим направлениям: респираторные заболевания, онкология, ВИЧ/СПИД, диабет, психические расстройства, профилактика инфекционных заболеваний (вакцины для различных возрастных групп), препараты, продающиеся в аптеках по рекомендации врача («Аугментин», «Бекотид», «Зинацеф», «Зиннат», «Фортум», «Энергин» и др.) и симптоматические препараты, продающиеся в аптеках без рецепта («Панадол», «Колдрекс», «Солпадеин» и др.)	В различных стадиях разработки находятся профилактические вакцины против ВИЧ, пневмококковой инфекции для детей и пожилых, опоясывающего герпеса, туберкулеза, лихорадки Денге, птичьего гриппа, гепатита E, вируса Эпштейн-Барр, малярии, генитального герпеса и лечебные вакцины против рака простаты, груди, немелкоклеточного рака легкого, меланомы	www.gsk.com
36	Alcoa	Великобритания	Металлургия	Помимо первичного алюминия и проката компания выпускает алюминиевые конструкции, сайдинг, литые алюминиевые изделия, в том числе колесные диски для автомобилей, а также алюминий и кремний высокой степени чистоты для микроэлектроники	Последние разработки: <b>Eco-Friendly Bus</b> — большой автобус с самым малым весом в мире, упаковка для напитков в банках, основанная на конструкции, позволяющей хранить большее количество напитков холодными	www.alcoa.com

№*	Корпорация	Страна	Основная отрасль промышленности	Основные направления деятельности, продукция	Исследовательская работа и инновации	Веб-сайт
37	Hitachi Ltd.	Япония	Электробытовое и электронное оборудование	Компания имеет следующие направления деятельности <b>Information &amp; Telecommunication Systems</b> — компьютеры, системы хранения данных, мейнфреймы; <b>Electronic Devices</b> — производство LCD-дисплеев, оборудования для производства полупроводниковых устройств, медицинского оборудования; <b>Power &amp; Industrial Systems</b> — проектирование, оснащение и строительство атомных, тепловых и гидроэлектростанций, производство продуктов и систем для промышленной автоматизации, автомобильных компонентов, железнодорожного транспорта, лифтов, эскалаторов; <b>Digital Media &amp; Consumer Products</b> — производство бытовой техники и потребительской электроники; <b>High Functional Materials &amp; Components</b> — производство полупроводниковых материалов, специальных сталей и сплавов, продуктов органической и неорганической химии, синтетического каучука, кабельной продукции; <b>Logistics, Services &amp; Others</b> — торговые операции, логистика, управление собственностью <b>Financial Services</b> — услуги по лизингу, страхованию, финансовые услуги	Разработка технологий, позволяющей увеличить вдвое срок службы аккумуляторов, применяемых сегодня во множестве мобильных устройств	www.hitachi.com
38	Thyssenkrupp AG	Германия	Металлургия	Разделена на такие отраслевые сегменты, как: сталь, нержавеющей сталь, лифты и эскалаторы, автомобильные компоненты, технологии, материалы, услуги	Разработка технологии производства аммиака	www.thyssenkrupp.com

№*	Корпорация	Страна	Основная отрасль промышленности	Основные направления деятельности, продукция	Исследовательская работа и инновации	Веб-сайт
39	Bayer AG	Германия	Фармацевтика	<p>Компания подразделяется на три отраслевых субконцерна и три сервисных компании.</p> <p>1. Субконцерн Bayer Health Care AG — исследование, разработка, производство и реализация новых продуктов для профилактики, диагностики и лечения заболеваний. Включает четыре подразделения: Bayer Schering Pharma, Consumer Care, Diabetes Care и Animal Health. Bayer Schering Pharma AG состоит из следующих бизнес-единиц: «Онкология» (Oncology), «Гематология/кардиология» (Hematology &amp; Cardiology), «Женское здоровье» (Women's HealthCare), «Специализированная терапия» (Specialized therapy), «Общая терапия» (Primary Care) и «Диагностическая визуализация» (Diagnostic imaging). 2. Bayer CropScience AG — производство средств защиты растений и использование собственных генетически модифицированных культур рапса, кукурузы, сои, хлопчатника, сахарной свеклы, риса и радикио (кочанного салата). 3. Bayer MaterialScience AG — поставщик высокоэффективных материалов и инновационных решений, используемых в широком ассортименте продуктов, предназначенных для применения в повседневной жизни. 4. Сервисная компания Bayer Business Services GmbH — международный экспертно-консультационный центр Группы Bayer, занимающийся информационными технологиями. 5. Bayer Technology Services GmbH — технологическая база Группы Bayer, занимающаяся развитием и разработкой процессов и оборудования, а также строительством и оптимизацией. 6. Cingenta — оказывает услуги в сфере химической промышленности, включая внутренние поставки, управление отходами, инфраструктурой, безопасностью, аналитику и профессиональное обучение</p>	<p>Разработка технологии BAUQK® (квази-изотермический катализ), позволяющая увеличить допустимую концентрацию серной кислоты на входе на 50 % по объему; поликарбонатной (ПК) пленки, которая производится методом экструзии и обладает превосходными оптическими и прочностными характеристиками, демонстрирует высокую стойкость к ударам и стабильность размеров</p>	www.bayer.com

№*	Корпорация	Страна	Основная отрасль промышленности	Основные направления деятельности, продукция	Исследовательская работа и инновации	Веб-сайт
40	Novartis	Швейцария	Фармацевтика	Подразделения Novartis: Novartis Pharma (рецептурные препараты) занимается созданием, разработкой и изучением новых препаратов, а также производством и продажей рецептурных препаратов, применяемых в онкологии, иммунологии, трансплантологии, кардиологии, дерматологии, неврологии, психиатрии, эндокринологии и многих других областях медицины; Novartis Consumer Health (безрецептурные препараты) разрабатывает и производит безрецептурные препараты (OTC), энтеральное медицинское питание, детское питание и аксесуары, энергетические и молодежные напитки, фармацевтические препараты и субстанции, на которые уже не распространяется патентная защита, продукты и услуги для исправления и защиты зрения, продукты для защиты здоровья домашних животных, а также охраны здоровья и повышения производительности сельскохозяйственных животных; Sandoz (дженерики); Novartis Vaccines and Diagnostics (вакцины и диагностика)	Разработка препарата «Сандостагин», применяющегося при кровотечениях из варикознорасширенных вен пищевода и желудка и некоторых других угрожающих жизни состояниях. Новейший онкологический препарат «Гливек» позволил осуществить прорыв в лечении хронического миелоидного лейкоза	www.novartis.com
41	Tata Motors Ltd.	Индия	Автомобилестроение	Выпускает легковые и коммерческие автомобили, двигатели под маркой Tata	Разработка первого в мире коммерчески жизнеспособного прототипа воздушного автомобиля OneCAT, а также самого дешевого автомобиля в мире Tata Nano, стоящего примерно 100 тыс. индийских рупий (2500 долл. США)	www.tatamotors.com
42	Asustec Computer Inc	Тайвань	Компьютерная техника и электроника	Производит компьютерные компоненты, такие как материнские платы, графические карты, а также ноутбуки, мониторы, мобильные телефоны и оптические приводы	Разработка ультратонкого дисплея серии MS	www.asus.com
43	Flextronics International Ltd.	Сингапур	Контрактное производство электроники	Специализируется на выпуске техники по заказу других компаний		www.flextronics.com



№	Корпорация	Страна	Основная отрасль промышленности	Основные направления деятельности, продукция	Исследовательская работа и инновации	Веб-сайт
44	Acer	Тайвань	Компьютерная техника и электроника	Разрабатывает и производит мониторы, концентраторы, коммуникаторы, дисководы, сетевые карты, клавиатуры, оперативную память, ноутбуки, проекторы	Разработка нового ЖК-телевизора Acer AT2355, поддерживающего FullHD-разрешение	www.acer.com
45	Taiwan Semiconductor Manufacturing Company, Ltd.	Тайвань	Электроника	Является крупнейшим в мире производителем полупроводниковых пластин, разработавшим большое количество перспективных технологий, производственных процессов, средств проектирования и стандартных архитектур	Создание чипов семейства Northern Islands (NI), которые будут производиться с соблюдением 28-нм норм	www.tsmc.com
46	Lenovo Group Limited	Китай	Производство компьютеров	Выпускает персональные, карманные компьютеры, нетбуки, серверы, мониторы, видеопроекторы и др.		www.lenovo.com
47	Трубная металлургическая компания (ТМК)	Россия	Черная металлургия	Производит широкий спектр труб, которые используются в нефтегазовом секторе, химической и нефтехимической промышленности, строительстве и жилищно-коммунальном хозяйстве, судостроении, а также космической технике. ТМК выпускает трубы из углеродистых, нержавеющей и жаропрочных марок стали, титановых и никелевых сплавов		www.tmkgroup.ru
48	Atari	США	Компьютерные игры	Производит аркадные автоматы и домашние игровые консоли	Разработка проекта во вселенной Dungeons&Dragons, многопользовательской онлайн-игре по интеллектуальной собственности Neverwinter Nights	http://www.atari.com
49	Parmalat	Италия	Пищевая промышленность	Производит молоко длительного срока хранения УНТ, которое сохраняет все вкусовые и питательные свойства этого продукта; является одним из ведущих производителей итальянских молочных и кондитерских изделий, йогуртов, изысканных десертов, фруктовых и витаминных напитков	Разработка серии молочных напитков с добавлением настоящего кофе, шоколада и какао: Caffelatte, Cappuccino	www.parmalat.com
50	Cadbury PLC	Великобритания	Пищевая промышленность	Производит и реализует шоколад, жевательные резинки и леденцы		www.kraftfoods-company.com, www.kraft-foods.ru

\* Место в рейтинге, согласно «The world's top 100 non-financial TNC, ranked by foreign assets, 2009».

**ГОСУДАРСТВЕННЫЙ КОМИТЕТ ПО НАУКЕ И ТЕХНОЛОГИЯМ  
РЕСПУБЛИКИ БЕЛАРУСЬ**

УТВЕРЖДАЮ

Председатель Государственного комитета  
по науке и технологиям Республики Беларусь

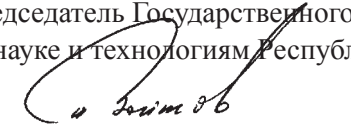
  
И. В. Войтов

«15» ноября 2010 г.

**МЕТОДИЧЕСКИЕ УКАЗАНИЯ  
ПО ВОПРОСАМ СОЗДАНИЯ МАЛЫХ (СРЕДНИХ)  
ИННОВАЦИОННЫХ ОРГАНИЗАЦИЙ**

Минск, 2010

## **ГЛАВА 1. ОБЩИЕ ПОЛОЖЕНИЯ**

**Малой (средней) инновационной организацией** признается созданное в установленном порядке юридическое лицо со среднесписочной численностью работников до 100 (250) человек, осуществляющее на постоянной основе инновационную деятельность и (или) оказывающее услуги по ее осуществлению, в уставном фонде которого частично или полностью используются иностранные инвестиции. Малая инновационная организация должна являться коммерческой организацией.

Малая (средняя) инновационная организация может быть создана в следующих организационно-правовых формах:

- открытого акционерного общества;
- закрытого акционерного общества;
- общества с ограниченной ответственностью;
- общества с дополнительной ответственностью;
- унитарного предприятия;
- иных формах, установленных законодательством.

Малая инновационная организация может приобретать статус резидента научно-технологического парка в соответствии с Указом Президента Республики Беларусь от 3 января 2007 г. № 1.

Малая инновационная организация вправе пользоваться созданной в Республике Беларусь инфраструктурой поддержки малого предпринимательства в установленном порядке.

Малые (средние) инновационные организации осуществляют свою деятельность в соответствии с разработанными в установленном порядке (при необходимости) бизнес-планами развития организации на год и на пять лет.

## **ГЛАВА 2. ОСНОВНЫЕ НОРМАТИВНЫЕ ПРАВОВЫЕ АКТЫ, РЕГЛАМЕНТИРУЮЩИЕ ДЕЯТЕЛЬНОСТЬ МАЛЫХ (СРЕДНИХ) ИННОВАЦИОННЫХ ПРЕДПРИЯТИЙ**

Основными нормативными правовыми актами, в соответствии с которыми малые инновационные предприятия осуществляют свою деятельность на территории Республики Беларусь, являются:

- Закон Республики Беларусь от 19 января 1993 г. № 2105-ХІІ «Об основах государственной научно-технической политики»;
- Закон Республики Беларусь от 1 июля 2010 г. № 148-З;
- Закон Республики Беларусь от 16 октября 1996 г. № 685-ХІІІ «О поддержке малого и среднего предпринимательства» (вступает в силу 1 января 2011 г.);
- Указ Президента Республики Беларусь от 24 марта 2005 г. № 148 «О неотложных мерах по поддержке предпринимательства»;
- решения Правительства Республики Беларусь, принятые в развитие вышеуказанных законодательных актов.

## **ГЛАВА 3. ФОРМЫ ОРГАНИЗАЦИИ И ОСНОВНЫЕ ТИПЫ МАЛЫХ ИННОВАЦИОННЫХ ПРЕДПРИЯТИЙ**

В настоящее время основной формой инновационного предпринимательства является малое предприятие с численностью работающих 5–10 человек и осуществляющее научно-техническую деятельность. Деятельность малых инновационных предприятий позволяет произвести апробацию нового направления развития производств, естественный и относительно безболезненный отбор новых технологических процессов, продуктов, рынков сбыта, потребителей.

Организационная структура малых предприятий позволяет оперативно расширять деятельность в случае успеха и сворачивать производство, когда вероятность неудачи существенно возрастает.

В зависимости от характера сочетания науки и производства малые (средние) инновационные предприятия могут быть классифицированы по назначению:

- научно-техническому (предприятия, разрабатывающие новые продукты и технологии);
- производственному (предприятия, осваивающие производство новых изделий, применяющие новые технологические процессы);
- научно-производственному (предприятия, осуществляющие весь инновационный цикл от разработки до применения технических достижений).

Среди малых (средних) инновационных предприятий различают специализированные (ориентированные на выпуск узкого круга продукции или оказание специфического перечня услуг) и многопрофильные.

#### **ГЛАВА 4. СОЗДАНИЕ МАЛОЙ (СРЕДНЕЙ) ИННОВАЦИОННОЙ ОРГАНИЗАЦИИ**

Малая (средняя) инновационная организация подлежит государственной регистрации в порядке, определяемом законодательными актами. Данные государственной регистрации, в том числе фирменное наименование, включаются в соответствии с законодательством в Единый государственный реестр юридических лиц и индивидуальных предпринимателей, открытый для всеобщего ознакомления.

Государственная регистрация юридического лица (малой (средней) инновационной организации) производится в соответствии с Декретом Президента Республики Беларусь от 16 января 2009 г. № 1 «О государственной регистрации и ликвидации (прекращении деятельности) субъектов хозяйствования».

При создании малой (средней) инновационной организации, в соответствии с ее организационно-правовой формой формируется уставный фонд этой организации в порядке, установленном законодательством. Малая (средняя) инновационная организация самостоятельно определяет размер уставного фонда, за исключением организаций, для которых законодательством устанавливаются минимальные размеры уставных фондов.

Малая (средняя) инновационная организация действует на основании учредительных документов, составляемых и утверждаемых в соответствии с организационно-правовой формой организации.

Малая (средняя) инновационная организация приобретает гражданские права и принимает на себя гражданские обязанности через свои органы, действующие в соответствии с законодательством и учредительными документами. Порядок назначения или избрания органов малой инновационной организации определяется законодательными актами и учредительными документами.

Малая (средняя) инновационная организация отвечает по своим обязательствам своим имуществом в соответствии с законодательством и организационно-правовой формой.

#### **ГЛАВА 5. ОСОБЕННОСТИ СОЗДАНИЯ МАЛЫХ (СРЕДНИХ) ИННОВАЦИОННЫХ ОРГАНИЗАЦИЙ С ИНОСТРАННЫМИ ИНВЕСТИЦИЯМИ**

Малая (средняя) инновационная организация с иностранными инвестициями может быть создана путем ее учреждения или в результате приобретения иностранным инвестором доли участия (акций) в ранее учрежденной малой (средней) инновационной организации без иностранных инвестиций или приобретения предприятия как имущественного комплекса в целом, собственником которого не является иностранный инвестор, или его части.

Решение о создании малой (средней) инновационной организации с иностранными инвестициями принимается ее учредителями (участниками) самостоятельно, включая случаи приобретения иностранным инвестором в ранее учрежденной малой инновационной организации без иностранных инвестиций доли участия (акций), в результате чего размер иностранных инвес-

тиций в уставном фонде составит сумму не менее 20 000 долл. США в эквиваленте. В случае, когда белорусскими учредителями (участниками) малой (средней) инновационной организации являются юридические или физические лица, не обладающие правом собственности на инвестируемое имущество, решение об участии таких лиц в создании малой (средней) инновационной организации с иностранными инвестициями принимается в порядке, установленном собственником инвестируемого имущества или уполномоченным им органом, в соответствии с актами законодательства Республики Беларусь.

**ГОСУДАРСТВЕННЫЙ КОМИТЕТ ПО НАУКЕ И ТЕХНОЛОГИЯМ  
РЕСПУБЛИКИ БЕЛАРУСЬ**

УТВЕРЖДАЮ

Председатель Государственного комитета  
по науке и технологиям Республики Беларусь

  
И. В. Войтов

«14» сентября 2010 г.

**МЕТОДИЧЕСКИЕ РЕКОМЕНДАЦИИ  
ПО ОТНЕСЕНИЮ ПРОИЗВОДСТВ  
К ВЫСОКОТЕХНОЛОГИЧНЫМ  
(В ТОМ ЧИСЛЕ К ПРОИЗВОДСТВАМ V И VI  
ТЕХНОЛОГИЧЕСКИХ УКЛАДОВ)**

Минск, 2010



## ВВЕДЕНИЕ

Настоящие методические рекомендации предназначены для использования в работе государственными заказчиками при формировании и отборе проектов, предлагаемых для включения в Государственную программу инновационного развития Республики Беларусь, проектов, направленных на реализацию стратегии технологического развития Республики Беларусь на период до 2015 г., а также выполняемых проектов (оценка действующих производств) в рамках данной программы и стратегии\*.

Для данных целей государственные заказчики утверждают собственные методические рекомендации по отнесению производств к высокотехнологичным с учетом настоящих методических рекомендаций и специфики отраслей и производимой продукции (в том числе в части применяемых показателей, их бальной оценки).

### ГЛАВА 1. БАЗОВЫЕ КРИТЕРИИ ОТНЕСЕНИЯ ПРОИЗВОДСТВ К ВЫСОКОТЕХНОЛОГИЧНЫМ

При отнесении производств к высокотехнологичным следует использовать следующие базовые критерии (группы показателей):

- критерии, определяющие качественные характеристики производства;
- современность технологии производства и технологического оборудования;
- использование информационно-коммуникационных технологий для обеспечения процесса производства, в том числе ERP-систем\*\*, а в машиностроении кроме того — CALS-технологий\*\*\*;
- уровень производственной культуры\*\*\*\*;
- основные экономические показатели:
  - добавленная стоимость (фонд заработной платы, включая обязательные платежи, прибыль, амортизационные отчисления, налоги и сборы, кроме налога на добавленную стоимость и акцизов) в расчете на одного работника (не менее 60 тыс. долл. США (в эквиваленте) в год (не позднее 2015 г.));
  - рентабельность производства (не менее 25 %).

На различных этапах подготовки и выполнения проектов указанные критерии и их показатели могут использоваться в качестве целевых (при подготовке проекта до стадии бизнес-планирования), необходимых для исполнения (бизнес-планирование, проектирование, подготовка производства и т. п.) и обязательных (при исполнении проекта и осуществлении производственной деятельности) индикаторов высокотехнологичности производства.

Базовые критерии и их показатели могут быть дополнены в соответствии с отраслевой спецификой предприятий по решениям соответствующих органов государственного или местного управления.

Сведения о качественных характеристиках производств рекомендуется включать в бизнес-планы инвестиционных проектов, бизнес-планы развития организаций.

---

\* Кроме целей включения в соответствии с законодательством таких производств в Реестр высокотехнологичных производств и предприятий Республики Беларусь, настоящие методические рекомендации могут использоваться при научно-технологическом аудите.

\*\* ERP-системы — интегрированные информационные системы и технологии, осуществляющие управление всеми ресурсами организации. Они строятся на базе информационно-коммуникационных технологий. Управление ресурсами организации (финансовыми, материальными, человеческими) может быть внутреннее и внешнее. Цель создания таких систем — максимальное содействие потокам информации между всеми структурными подразделениями организации и информационная поддержка внешних связей организации. Данная система включает в себя методологию эффективного планирования и управления всеми ресурсами предприятия.

\*\*\* CALS-технологии — технологии, обеспечивающие поддержку жизненного цикла продукции. Они включают разработку электронной документации, управление конфигурацией изделия, анализ управления и стоимости жизненного цикла, оптимизации затрат на логистическую поддержку и ремонт, анализ ремонтпригодности и надежности.

\*\*\*\* Производственная культура включает все, что относится к культуре предприятия и его производству.

## **ГЛАВА 2. ОЦЕНКА ВЫСОКОТЕХНОЛОГИЧНОСТИ ПРОИЗВОДСТВ**

При экспертной оценке рекомендуется использовать показатели, приведенные в приложении 1, которые имеют рекомендательный характер. При этом следует определять сумму баллов, которая, как правило, должна быть не меньше суммы баллов вторых показателей соответствующих критериев. При принятии решения об отнесении производств к высокотехнологичным, могут приводиться другие критерии и их показатели, на основании которых эксперты принимают решение.

Невыполнение хотя бы одного из требований перечисленных базовых критериев свидетельствует об отсутствии признака высокотехнологичности производства.

Оценка производственной культуры производится на стадии выполнения проекта. Важно обратить внимание на культуру создаваемого производства (архитектурный облик предприятия, планировка территории, расположение производственных зданий и сооружений, поддержание чистоты и благоустройства рабочих мест, проведение оздоровительных мероприятий, рациональная система освещения и др.), на действующих предприятиях кроме этого — еще и культуру процесса производства (рациональная система управления, организация труда и производства, личная культура работников и др.). Уровню производственной культуры может быть дана только качественная характеристика (например, высокая, низкая, отсутствует).

Оценка высокотехнологичности производств осуществляется экспертными методами в соответствии с отраслевой спецификой предприятий. Формы, конкретные методы\* и порядок проведения оценки, иные критерии высокотехнологичности производства, кроме приведенных в настоящих методических указаниях, определяются государственными заказчиками Государственной программы инновационного развития Республики Беларусь, а также государственными заказчиками проектов, направленных на реализацию стратегии технологического развития Республики Беларусь на период до 2015 г.

## **ГЛАВА 3. ПРОИЗВОДСТВА V ТЕХНОЛОГИЧЕСКОГО УКЛАДА**

К производствам V технологического уклада относятся производства в сфере аэрокосмической, радиоэлектронной промышленности, роботостроения и приборостроения, вычислительной и оптоволоконной техники, офисного оборудования, разработки программного обеспечения, телекоммуникаций, производства и переработки газа, информационных услуг, а также биотехнологий, производства фармацевтической продукции, медицинской техники.

Виды экономической деятельности, осуществляемые на данных производствах в соответствии с Общегосударственным классификатором Республики Беларусь ОКРБ 005-2006 «Виды экономической деятельности», приведены в приложении 2. Виды деятельности могут быть дополнены при осуществлении деятельности в сфере биотехнологий, нетрадиционной энергетики (использование солнечной, ветровой энергии, биологических отходов и т. п.), а также при осуществлении деятельности, направленной на производство товаров, приведенных в приложении 3.

Основой товаров, производимых на производствах V технологического уклада, являются микроэлектронные компоненты. Вместе с тем, в производствах переработки газов, биотехнологических производствах, фармацевтической промышленности основой товаров могут являться иные компоненты, полученные в результате коммерциализации достижений науки.

Оценка высокотехнологичности производств V технологического уклада производится по вышеперечисленным базовым критериям.

---

\* Например, возможно использовать метод «Дельфи», метод сценариев, индивидуальные, коллективные оценки и т. д.

## **ГЛАВА 5. ПРОИЗВОДСТВА VI ТЕХНОЛОГИЧЕСКОГО УКЛАДА**

К производствам VI технологического уклада могут относиться производства в сфере производства наноэлектроники, молекулярной и нанофотоники, наноматериалов и наноструктурированных покрытий, оптических наноматериалов, наногетерогенных систем, нанобиотехнологий, наносистемной техники, наноборудования, водородной энергетики, систем искусственного интеллекта, а также производства на основе использования клеточных технологий, методов генной инженерии (приложение 4). Основой данных производств являются нанотехнологии и молекулярная биология.

Отличительной характеристикой производств VI технологического уклада является резкое снижение энерго- и материалоемкости производства, конструирование материалов и организмов с заранее заданными свойствами.

Производства VI технологического уклада являются высокотехнологичными производствами.

**БАЗОВЫЕ КРИТЕРИИ, ИСПОЛЬЗУЕМЫЕ ПРИ ОТНЕСЕНИИ ПРОИЗВОДСТВ  
К ВЫСОКОТЕХНОЛОГИЧНЫМ (В ТОМ ЧИСЛЕ К ПРОИЗВОДСТВАМ V И VI  
ТЕХНОЛОГИЧЕСКИХ УКЛАДОВ), ОПРЕДЕЛЯЮЩИЕ КАЧЕСТВЕННЫЕ  
ХАРАКТЕРИСТИКИ ПРОИЗВОДСТВА**

**1. Современность технологии производства и технологического оборудования\***

Критерии оценки и ее показатели	Величина показателя (балл)
1. Критерии оценки технологий:	
1.1. Новизна технологии (срок появления аналога технологии):	
аналоги отсутствуют	10
менее 2 лет	8
от 2 до 5 лет	4
более 5 лет	0
1.2. Технический уровень и преимущества технологии по сравнению с аналогами:	
уникальная технология (не имеет аналогов)	10
технология, имеющая аналоги:	
превышение одного или нескольких основных параметров технологии по сравнению с лучшими аналогами	5
превышение одного или нескольких второстепенных параметров технологии по сравнению с лучшими аналогами	2
снижение удельной материалоемкости по сравнению с аналогом или действующим производством (для материалоемких производств):	
свыше 15 %	5
от 10 до 15 %	3
от 5 до 10 %	1
снижение удельной энергоемкости по сравнению с аналогом или действующим производством (для энергоемких производств):	
свыше 15 %	5
от 10 до 15 %	3
от 5 до 10 %	1
1.3. Экологичность:	
безотходная технология	5
соответствие международным (национальным) экологическим стандартам	2
2. Критерии оценки продукции:	
2.1. Новизна продукции (срок появления аналога продукции):	
аналоги отсутствуют	10
менее 2 лет	8
от 2 до 5 лет	3
более 5 лет	1
2.2. Технический уровень и преимущества продукции по сравнению с аналогами:	
превышение одного или нескольких основных параметров продукции по сравнению с лучшими аналогами	5
превышение одного или нескольких второстепенных параметров продукции по сравнению с лучшими аналогами	2
2.3. Сертификация продукции (при необходимости):	
наличие сертификата (сертификатов) на продукцию	2
2.4. Соответствие стандартам:	
продукция соответствует международным и национальным техническим стандартам и стандартам по безопасности	5
продукция соответствует национальным техническим стандартам и стандартам по безопасности	2

\* Для производств в сфере информационно-коммуникационных технологий, биотехнологий могут использоваться только отдельные критерии и показатели в зависимости от характера производимых работ и услуг.

Критерии оценки и ее показатели	Величина показателя (балл)
<b>2.5. Экспортно ориентированность и импортозамещение:</b>	
объем экспортных поставок в натуральном и (или) стоимостном выражении:	
более 75 %	10
50–75 %	7
25–50 %	5
уменьшение импортных поставок аналогичной продукции в Республику Беларусь в натуральном и (или) стоимостном выражении:	
более 20 %	5
5–20 %	2
<b>2.6. Рентабельность продукции:</b>	
более 50 %	6
25–50 %	4
10–25 %	1
<b>3. Организационно-экономические критерии:</b>	
<b>3.1. Удельный вес продукции, произведенной с использованием применяемой технологии в общем объеме производства:</b>	
более 50 %	4
25–50 %	3
<b>3.2. Научоемкость:</b>	
удельный вес затрат на приобретение нематериальных активов (включая затраты на проведение научно-исследовательских и опытно-конструкторских работ) в общей сумме инвестиционных затрат:	
более 20 %	10
5–20 %	6
1–5 %	3
менее 1 %	не учитывается
<b>3.3. Инвестиции в технологии:</b>	
удельные инвестиции (внебюджетные средства), вложенные инвесторами в создание и (или) модернизацию одного рабочего места:	
свыше 50 тыс. долл. США	4
20–50 тыс. долл. США	2
менее 20 тыс. долл. США	1
<b>3.4. Срок окупаемости инвестиций:</b>	
до 3 лет	10
от 3 до 5 лет	5
от 5 до 7 лет	2
<b>3.5. Удельная добавленная стоимость в объеме товарной продукции:</b>	
более 70 %	10
40–70 %	8
25–40 %	4
менее 25 %	2
<b>3.6. Количественная и качественная характеристика вновь создаваемых или модернизируемых рабочих мест:</b>	
доля вновь создаваемых и (или) модернизируемых рабочих мест с необходимостью использования работников, имеющих высшее и среднеспециальное образование:	
более 50 %	10
30–50 %	7
20–30 %	4
<b>3.7. Использование объектов интеллектуальной собственности:</b>	
наличие объектов интеллектуальной собственности, в том числе патентов, ноу-хау	5
патентная защищенность технологии (либо использование ноу-хау):	
защищена вся технология	5

<b>Критерии оценки и ее показатели</b>	<b>Величина показателя (балл)</b>
защищена основная часть технологии	4
защищены отдельные части технологии	2
патентная защищенность продукции:	
защищено все изделие	5
защищена часть изделия	3

## **2. Использование информационно-коммуникационных технологий для обеспечения процесса производства**

Обязательные показатели:

- наличие ERP-систем;
- наличие CALS-технологий (в машиностроении);
- использование широкополосного доступа к внешним информационным сетям.

## **3. Уровень производственной культуры**

Обязательные показатели:

- система управления;
- культура процесса производства;
- организация труда и производства;
- личная культура работников.



**ВИДЫ ЭКОНОМИЧЕСКОЙ ДЕЯТЕЛЬНОСТИ, ОСУЩЕСТВЛЯЕМЫЕ  
НА ПРОИЗВОДСТВАХ V ТЕХНОЛОГИЧЕСКОГО УКЛАДА В СООТВЕТСТВИИ  
С ОБЩЕГОСУДАРСТВЕННЫМ КЛАССИФИКАТОРОМ  
РЕСПУБЛИКИ БЕЛАРУСЬ ОКРБ 005-2006 «ВИДЫ ЭКОНОМИЧЕСКОЙ ДЕЯТЕЛЬНОСТИ»**

<b>Код группировки</b>	<b>Наименование группировки и ее описание</b>
233	Производство ядерных материалов
2411	Производство промышленных газов
29111	Производство газовых турбин и их частей
29121	Производство ветродвигателей
353	Производство авиационной техники, включая космическую
244	Производство фармацевтической продукции, кроме производств с кодами группировки 24423, 24424
30	Производство офисного оборудования и вычислительной техники
32	Производство аппаратуры для радио, телевидения и связи
33	Производство изделий медицинской техники, средств измерений, оптических приборов и аппаратуры, часов
64200	Электросвязь
72	Деятельность, связанная с вычислительной техникой, за исключением деятельности, соответствующей кодам 725, 726

## ПЕРЕЧЕНЬ ТОВАРОВ

Код товара по Товарной номенклатуре внешнеэкономической деятельности (ТН ВЭД) Республики Беларусь	Наименование товара
2804	Водород, газы инертные и прочие неметаллы
2805 12 000 0	Кальций
2805 30	Металлы редкоземельные, скандий и иттрий в чистом виде, смесях или сплавах
2825	Гидразин и гидроксилламин и их неорганические соли; прочие неорганические основания; прочие оксиды, гидроксиды и пероксиды металлов
2846	Неорганические или органические соединения редкоземельных металлов, иттрия или скандия или смесей этих металлов
2937	Гормоны, простагландины, тромбоксаны и лейкотриены, природные или синтезированные; их производные и структурные аналоги, включающие цепочечные модифицированные полипептиды, используемые в основном в качестве гормонов
2938	Гликозиды, природные или синтезированные, их соли, простые и сложные эфиры и прочие производные
2941	Антибиотики
2942 00 000 0	Органические соединения прочие
3001	Железы и прочие органы, предназначенные для органотерапии, высушенные, измельченные или не измельченные в порошок; экстракты желез или прочих органов или их секретов, предназначенные для органотерапии; гепарин и его соли; прочие вещества человеческого или животного происхождения, предназначенные для терапевтических или профилактических целей, в другом месте не поименованные или не включенные
3003 (кроме товарной позиции 3003 40, 303 90)	Лекарственные средства (кроме товаров товарной позиции 3002, 3005 или 3006), состоящие из смеси двух или более компонентов, для использования в терапевтических или профилактических целях, но не расфасованные в виде дозированных лекарственных форм или в упаковке для розничной продажи
3004 (кроме товарной позиции 3004 40, 3004 50, 0304 90)	Лекарственные средства (кроме товаров товарной позиции 3002, 3005 или 3006), состоящие из смешанных или несмешанных продуктов, для использования в терапевтических или профилактических целях, расфасованные в виде дозированных лекарственных форм (включая лекарственные средства в форме трансдермальных систем) или в упаковке для розничной продажи
3808	Инсектициды, родентициды, фунгициды, гербициды, противосходовые средства и регуляторы роста растений, средства дезинфицирующие и аналогичные им, расфасованные в формы или упаковки для розничной продажи или представленные в виде готовых препаратов или изделий
3907 60	Полиэтилентерефталат
8411	Двигатели турбореактивные и турбовинтовые, газовые турбины прочие
8412 10 000	Двигатели реактивные, кроме турбореактивных
8456	Станки для обработки любых материалов путем удаления материала с помощью лазерного или другого светового или фотонного луча, ультразвуковых, электроразрядных, электрохимических, электронно-лучевых, ионно-лучевых или плазменно-дуговых процессов
8457 30	Станки агрегатные многопозиционные
8457 30 100 0	Станки агрегатные многопозиционные с числовым программным управлением
8458 11	Станки токарные (включая станки токарные многоцелевые) металлорежущие, горизонтальные, с числовым программным управлением
8458 91	Станки токарные (включая станки токарные многоцелевые) металлорежущие, прочие, с числовым программным управлением
8459 10 000 0	Станки сверлильные прочие
8459 21 000 0	Станки сверлильные прочие с числовым программным управлением

Код товара по Товарной номенклатуре внешнеэкономической деятельности (ТН ВЭД) Республики Беларусь	Наименование товара
8459 31 000 0	Станки расточно-фрезерные прочие с числовым программным управлением
8459 40 100 0	Станки расточные прочие с числовым программным управлением
8459 51 000 0	Станки консольно-фрезерные с числовым программным управлением
8459 61	Станки фрезерные прочие с числовым программным управлением
8460 11 000	Станки плоскошлифовальные с точностью позиционирования по любой оси не ниже 0,01 мм с числовым программным управлением
8460 21	Станки шлифовальные с точностью позиционирования по любой оси не ниже 0,01 мм, прочие, с числовым программным управлением
8460 31 000 0	Станки заточные (для режущих инструментов) с числовым программным управлением
8460 40 100 0	Станки хонинговальные или доводочные с числовым программным управлением
8461 30 100	Станки протяжные с числовым программным управлением
8461 40 110	Станки зуборезные для цилиндрических зубчатых колес с числовым программным управлением
8461 40 310 0	Станки зуборезные (включая станки зуборезные абразивные), для нарезания прочих зубчатых колес с числовым программным управлением
8461 40 710 0	Зубоотделочные станки с микрометрическими регулирующими устройствами и точностью позиционирования по любой оси не ниже 0,01 мм с числовым программным управлением
8462 21	Машины гибочные, кромкогибочные, правильные (включая прессы) с числовым программным управлением
8462 31 000 0	Механические ножницы (включая прессы), кроме комбинированных пробивных и высечных с числовым программным управлением
8462 41	Машины пробивные или вырубные (включая прессы), в том числе комбинированные пробивные и высечные с числовым программным управлением
8469 00 100 0	Устройства для обработки текстов
8471	Вычислительные машины и их блоки; магнитные или оптические считывающие устройства, машины для переноса данных на носители информации в кодированной форме и машины для обработки подобной информации, в другом месте не поименованные или не включенные
8473 30	Части и принадлежности машин товарной позиции 8471
8515 21 000 0	Машины и аппараты для сварки металлов сопротивлением, автоматические или полуавтоматические
8515 31 000 0	Машины и аппараты для дуговой (включая плазменно-дуговую) сварки металлов, автоматические или полуавтоматические
8517	Аппараты телефонные, включая аппараты телефонные для сотовых сетей связи или других беспроводных сетей связи; прочая аппаратура для передачи или приема голоса, изображений или других данных, включая аппаратуру для коммуникации в сети проводной или беспроводной связи (например, в локальной или глобальной сети связи), кроме передающей или приемной аппаратуры товарной позиции 8443, 8525, 8527 или 8528
8518	Микрофоны и подставки для них, громкоговорители, смонтированные или не смонтированные в корпусах; наушники и телефоны головные, объединенные или не объединенные с микрофоном, и комплекты, состоящие из микрофона и одного или более громкоговорителей; электрические усилители звуковой частоты; электрические звукоусилительные комплекты
8521	Аппаратура видеозаписывающая или видеовоспроизводящая, совмещенная или не совмещенная с видеотюннером
8523 80 910	Аппаратура видеозаписывающая или видеовоспроизводящая, совмещенная или не совмещенная с видеотюннером для воспроизведения явлений, отличных от звука или изображения

Код товара по Товарной номенклатуре внешнеэкономической деятельности (ТН ВЭД) Республики Беларусь	Наименование товара
8523 21 000 0	Карточки, содержащие магнитную полосу
8525	Аппаратура, передающая для радиовещания или телевидения, включающая или не включающая в свой состав приемную, звукозаписывающую или воспроизводящую аппаратуру; телевизионные камеры; цифровые камеры и записывающие видеокамеры
8526	Аппаратура радиолокационная, радионавигационная и радиоаппаратура дистанционного управления
8527	Широковещательные радиоприемники, способные работать без внешнего источника питания, включая приемники, способные принимать также радиотелефонные или радиотелеграфные сигналы
8531	Электрооборудование звуковое или визуальное сигнализационное (например, звонки, сирены, индикаторные панели, устройства сигнализационные охранные или устройства для подачи пожарного сигнала), кроме оборудования товарной позиции 8512 или 8530
8532 (кроме товарных позиций 8532 25 000 0, 8532 29 000 0, 8532 30 000 0)	Конденсаторы электрические постоянные, переменные или подстроечные
8534 00	Схемы печатные
8537 10	Пульты, панели, консоли, столы, распределительные щиты и основания для электрической аппаратуры прочие, оборудованные двумя или более устройствами товарной позиции 8535 или 8536 для управления или распределения электрического тока, в том числе включающие в себя приборы или устройства группы 90 и цифровые аппараты управления, кроме коммутационных устройств товарной позиции 8517, на напряжение не более 1000 В
8540 71 000 0	Магнетроны
8540 72 000 0	Клистроны
8540 79 000 0	Трубки микроволновые (например, магнетроны, клистроны, лампы бегущей волны, лампы обратной волны), исключая лампы с управляющей сеткой, прочие
8541	Диоды, транзисторы и аналогичные полупроводниковые приборы; фоточувствительные полупроводниковые приборы, включая фотогальванические элементы, собранные или не собранные в модули, вмонтированные или не вмонтированные в панели; светоизлучающие диоды; пьезоэлектрические кристаллы в сборе
8542 31 900 1	Схемы интегральные монолитные, цифровые
8542 31 900 3	Схемы интегральные монолитные, прочие
8542 31 900 3, 8542 31 900 9	Гибридные интегральные микросхемы
8543	Машины электрические и аппаратура, имеющие индивидуальные функции, в другом месте данной группы не поименованные или не включенные
8543 90 000 1	Электронные микросборки
8544 70 000 0	Кабели волоконно-оптические
8802	Летательные аппараты прочие (например, вертолеты, самолеты); космические аппараты (включая спутники)
8803 20 000 0	Части летательных аппаратов товарной позиции 8801 или 8802, шасси и их части
8805	Стартовое оборудование для летательных аппаратов; палубные тормозные или аналогичные устройства; наземные тренажеры для летного состава; их части
9001 10	Волокна оптические, жгуты и кабели волоконно-оптические
9001 20 000 0	Листы и пластины из поляризационного материала
9001 30 000 0	Линзы контактные

Код товара по Товарной номенклатуре внешнеэкономической деятельности (ТН ВЭД) Республики Беларусь	Наименование товара
9001 90 000 0	Волокна оптические и жгуты волоконно-оптические; кабели волоконно-оптические, кроме указанных в товарной позиции 8544; листы и пластины из поляризационного материала; линзы (включая контактные), призмы, зеркала и прочие оптические элементы, из любого материала, неоправленные, кроме таких элементов из оптически не обработанного стекла, прочие
9005	Бинокли, монокуляры, прочие зрительные трубы и их арматура; прочие астрономические приборы и арматура для них, кроме радиоастрономических приборов
9006	Фотокамеры (кроме кинокамер); фотовспышки и лампы-вспышки, кроме газоразрядных ламп товарной позиции 8539
9007 11 000 0	Кинокамеры для пленки шириной менее 16 мм или для пленки 2 × 8 мм
9007 19 000 0	Кинокамеры, прочие
9007 20 000 0	Кинопроекторы
9010 10 000 0	Аппаратура для проецирования
9011	Микроскопы оптические сложные, включая микроскопы для микрофотосъемки, микрокиносъемки или микропроецирования
9012	Микроскопы, кроме оптических; аппараты дифракционные
9013	Устройства на жидких кристаллах, кроме изделий, более точно описанных в других товарных позициях; лазеры, кроме лазерных диодов; приборы и инструменты оптические прочие, в другом месте данной группы не поименованные или не включенные
9014	Компасы для определения направления; навигационные приборы и инструменты прочие
9015	Приборы и инструменты геодезические или топографические (включая фотограмметрические), гидрографические, океанографические, гидрологические, метеорологические или геофизические, кроме компасов; дальномеры
9016 00	Весы чувствительностью 0,05 г или выше, с разновесами или без них
9018 11 000 0	Электрокардиографы
9018 12 000 0	Аппаратура ультразвукового сканирования
9018 20 000 0	Аппаратура, основанная на использовании ультрафиолетового или инфракрасного излучения
9018 41 000 0	Бормашины, совмещенные или не совмещенные на едином основании с прочим стоматологическим оборудованием
9018 50 900 0	Инструменты и устройства офтальмологические, прочие: оптические*
9018 90 850 0	Инструменты и оборудование, прочие**
9021 10	Приспособления ортопедические или для лечения переломов
9021 31 000 0	Суставы искусственные
9021 39 900 0	Части тела искусственные, прочие
9021 40 000 0	Аппараты слуховые, кроме частей и принадлежностей
9021 50 000 0	Кардиостимуляторы, кроме частей и принадлежностей
9022	Аппаратура, основанная на использовании рентгеновского, альфа-, бета- или гамма-излучений, предназначенная или не предназначенная для медицинского, хирургического, стоматологического или ветеринарного использования, включая аппаратуру рентгенографическую или радиотерапевтическую, рентгеновские трубки и прочие генераторы рентгеновского излучения, генераторы высокого напряжения, щиты и пульты управления, экраны, столы, кресла и аналогичные изделия для обследования или лечения
9023 00	Приборы, аппаратура и модели, предназначенные для демонстрационных целей (например, при обучении или экспонировании), непригодные для другого использования

\* Работающие с использованием процессов лазерного излучения.

\*\* Работающие с использованием процессов лазерного излучения.

Код товара по Товарной номенклатуре внешнеэкономической деятельности (ТН ВЭД) Республики Беларусь	Наименование товара
9024	Машины и устройства для испытаний на твердость, прочность, сжатие, упругость или другие механические свойства материалов (например, металлов, древесины, текстильных материалов, бумаги, пластмасс)
9025	Ареометры и аналогичные приборы, действующие при погружении в жидкость, термометры, пирометры, барометры, гигрометры и психрометры, с записывающим устройством или без записывающего устройства, и любые комбинации этих приборов
9026	Приборы и аппаратура для измерения или контроля расхода, уровня, давления или других переменных характеристик жидкостей или газов (например, расходомеры, указатели уровня, манометры, тепломеры), кроме приборов и аппаратуры товарной позиции 9014, 9015, 9028 или 9032
9027	Приборы и аппаратура для физического или химического анализа (например, поляриметры, рефрактометры, спектрометры, газо- или дымоанализаторы); приборы и аппаратура для измерения или контроля вязкости, пористости, расширения, поверхностного натяжения или аналогичные; приборы и аппараты для измерения или контроля количества тепла, звука или света (включая экспонометры); микротомы
9030	Осциллоскопы, анализаторы спектра, прочие приборы и аппаратура для измерения или контроля электрических величин, кроме измерительных приборов товарной позиции 9028; приборы и аппаратура для обнаружения или измерения альфа-, бета-, гамма-, рентгеновского, космического или прочих ионизирующих излучений
9031	Измерительные или контрольные приборы, устройства и машины, в другом месте данной группы не поименованные или не включенные; проекторы профильные
9032	Приборы и устройства для автоматического регулирования или управления
9033 00 000 0	Части и принадлежности (в другом месте данной группы не поименованные или не включенные) к машинам, приборам, инструментам или аппаратуре группы 90*
9405 40 100	Прожекторы и лампы узконаправленного света

\* В части позиций, включенных в настоящий перечень.



**ПРИМЕРНЫЙ СПИСОК ПРОИЗВОДСТВ VI ТЕХНОЛОГИЧЕСКОГО УКЛАДА**

1. Производство наноматериалов, в том числе наноструктур, — объемных материалов и пленок, макроскопические свойства которых определяются химическим составом, строением, размерами и (или) взаимным расположением наноразмерных структур; нанообъектов (нанокристаллы и наночастицы, нанотрубки и нанопроволоки, двумерные нанообъекты с характерными толщинами порядка размеров молекул), объемных наноструктурированных материалов, наночастиц в твердых, полимерных или жидкокристаллических матрицах, бионаноматериалов и биофункционализированных наноматериалов.
2. Производство, связанное с производством функциональных устройств электроники с топологическими размерами, не превышающими 100 нм (в том числе интегральных схем), и приборов на основе таких устройств.
3. Производство, связанное с производством наноструктурированных устройств генерации, усиления, модуляции, передачи и детектирования электромагнитного излучения и приборов на основе таких устройств.
4. Производство, использующее биологические макромолекулы и органеллы для конструирования наноматериалов и наноустройств.
5. Производство наноустройств.
6. Производство специального оборудования для производства наноматериалов и наноустройств.
7. Приборостроение для наноиндустрии.
8. Производство наноэлектромеханических систем (нанопроводов, наноманипуляторов и др.).
9. Производства на основе использования клеточных технологий.
10. Производство систем искусственного интеллекта.
11. Водородная энергетика.

ГОСУДАРСТВЕННЫЙ КОМИТЕТ ПО НАУКЕ И ТЕХНОЛОГИЯМ  
РЕСПУБЛИКИ БЕЛАРУСЬ

УТВЕРЖДАЮ

Председатель Государственного комитета  
по науке и технологиям Республики Беларусь

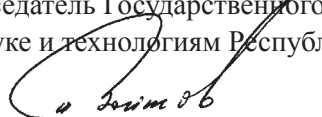
 И. В. Войтов

«6» декабря 2010 г.

**МЕТОДИЧЕСКИЕ РЕКОМЕНДАЦИИ ПО ОРГАНИЗАЦИИ  
КОМПЛЕКСНОЙ ОЦЕНКИ И СОСТАВЛЕНИЮ ПРОГНОЗОВ  
РАЗВИТИЯ ПЕРСПЕКТИВНЫХ ТЕХНОЛОГИЙ**

Минск, 2010

## ВВЕДЕНИЕ

Настоящие методические рекомендации распространяются на прогнозирование развития перспективных технологий на территории Республики Беларусь с учетом сырьевого, энергетического и кадрового потенциала.

### ГЛАВА 1. ОБЩИЕ ПОЛОЖЕНИЯ

Комплексная оценка и прогноз развития перспективных технологий проводится Государственным комитетом по науке и технологиям Республики Беларусь, другими республиканскими органами государственного управления либо по их поручению подведомственными организациями с целью оценки уровня развития определенной технологии для выработки системы мер и принятия решения о перспективах ее дальнейшего развития и включения в республиканские отраслевые, региональные инновационные и инвестиционные программы.

Объектами комплексной оценки и прогноза развития перспективных технологий являются:

- методы (в том числе организационные) производства продукции, оказания услуг, проектирования, строительства и эксплуатации зданий, сооружений, оборудования (далее — производство продукции);
- используемые для производства продукции сырье и материалы с заданными свойствами;
- основные характеристики технологии (технологического процесса), оборудования для производства продукции (производительность, экологичность, экономичность использования, ресурсо- и энергоемкость, надежность, ремонтпригодность и др.);
- простота обслуживания технологического процесса с точки зрения необходимости дополнительного и специального обучения персонала;
- проектная, конструкторская, эксплуатационная документация на производство продукции с использованием предложенной технологии;
- другие аспекты технологии, связанные с производством качественной конкурентоспособной продукции, направленные на экономию использования природных и энергетических ресурсов, создание безопасных условий труда и обеспечение экологической безопасности.

При проведении комплексной оценки и прогноза развития перспективных технологий учитывается:

- **принципиальная новизна, конкурентоспособность, научно-технический уровень, ресурсный потенциал, экономическая эффективность технологии;**
- **соответствие рассматриваемой технологии приоритетным направлениям научно-технической деятельности Республики Беларусь;**
- **научная, конструкторско-технологическая и производственная база, научный и кадровый потенциал организации либо отрасли, в которой предполагается внедрение технологии;**
- **возможные социальные, экономические и экологические последствия от внедрения технологии;**
- **уровень производственной базы в соответствии с методическими рекомендациями по отнесению производств к высокотехнологичным (в том числе к производствам V и VI технологических укладов), утвержденными Государственным комитетом по науке и технологиям Республики Беларусь, Министерством экономики Республики Беларусь, Национальной академией наук Беларуси и Государственным комитетом по стандартизации Республики Беларусь 13 сентября 2010 г.**

Разработка прогноза развития перспективных технологий основывается на следующих принципах:

- научность, то есть прогноз должен базироваться на достижениях научно-технического прогресса и передового опыта современной науки, использования новейших методов исследований;
- системность, то есть прогнозирование должно осуществляться с учетом всех внутренних и внешних связей организаций, на базе которых предполагается внедрение технологии;
- приоритетность, то есть в прогнозе должны быть обоснованы стратегические приоритеты и направления социально-экономического и научно-технического развития республики, взаимосвязанные по целям, задачам, мероприятиям и ресурсам;

– преемственность, то есть в прогнозе должны получить дальнейшее развитие технологии на основе ранее разработанных и реализованных технических решений, с учетом новых условий и требований.

## **ГЛАВА 2. ПРАВИЛА ВЫБОРА ПЕРСПЕКТИВНЫХ ТЕХНОЛОГИЙ**

Определение наиболее перспективных для реализации в Республике Беларусь мировых технологических тенденций и научных разработок, представляющих реальный интерес для экономики Республики Беларусь, осуществляется на основе анализа планов социального, экономического и инновационного развития Республики Беларусь с учетом приоритетов науки и техники.

Для выбора перспективных технологий по заказу республиканских органов государственного управления государственные экспертные советы из числа ведущих ученых и специалистов Республики Беларусь анализируют:

- результаты патентных исследований;
- завершенные научные разработки;
- публикации в научных и научно-технических изданиях;
- результаты диссертационных работ;
- итоги выставочной деятельности;
- другие доступные источники информации.

Далее они предоставляют заказчику аналитическую записку с обоснованием перспектив конкретной технологии.

При этом учитывается:

- ресурсный потенциал Республики Беларусь;
- производственная база отраслей и регионов с учетом возможностей малого и среднего бизнеса;
- экономические параметры технологических решений путем рассмотрения бизнес-планов аналогичных технических решений;
- кадровый потенциал для реализации технологий, с учетом подготовки специалистов, в том числе высшей квалификации.

Республиканские органы государственного управления по итогам рассмотрения аналитических записок проводят сопоставление технологий с основными трендами мирового научно-технологического развития, тенденциями и перспективами развития науки и техники в Республике Беларусь, делают предварительный вывод о перспективности их применения в Республике Беларусь и принимают решение о проведении комплексной оценки и прогнозирования их развития.

## **ГЛАВА 3. ОРГАНИЗАЦИЯ И ПРОВЕДЕНИЕ КОМПЛЕКСНОЙ ОЦЕНКИ ПЕРСПЕКТИВНЫХ ТЕХНОЛОГИЙ**

Для технологии, в отношении которой сделан предварительный вывод о перспективности ее применения в Республике Беларусь, выполняется оценка ее ресурсоемкости.

Оценка выполняется экспертной группой, создаваемой по заказу республиканского органа государственного управления, путем анализа доступности в Республике Беларусь тех или иных природных, топливно-энергетических, вторичных ресурсов, а также кадрового потенциала, обладающего необходимым образованием и квалификацией для внедрения и реализации технологии.

Экспертная группа выполняет следующие функции:

- проводит комплексную оценку перспективной технологии;
- осуществляет анализ применимости рассматриваемой технологии в той или иной отрасли;
- определяет потребности в необходимых ресурсах и инфраструктуре для внедрения технологии;
- осуществляет оценку недостающих ресурсов;
- определяет критерии, методики и методы проведения оценки применимости технологии в той или иной отрасли для каждого конкретного случая.

Информация о доступности тех или иных природных, топливно-энергетических, вторичных ресурсов, свободных производственных мощностей может быть получена из следующих источников:

- государственной статистической отчетности, предоставляемой Национальным статистическим комитетом Республики Беларусь;
- данных государственных кадастров (водного кадастра, кадастра недр, животного и растительного мира, земельного кадастра и иных кадастров), предоставляемых соответствующими республиканскими органами государственного управления;
- данных о топливно-энергетических ресурсах, предоставляемых Министерством энергетики Республики Беларусь, концерном «Белнефтехим», концерном «Белтопгаз», департаментом по энергоэффективности Государственного комитета по стандартизации Республики Беларусь;
- иных доступных источников.

Оценка кадрового потенциала, обладающего необходимым образованием и квалификацией для внедрения и реализации технологии, осуществляется с использованием государственной статистической отчетности, предоставляемой Национальным статистическим комитетом Республики Беларусь, базы данных центра планирования и прогнозирования подготовки научных кадров высшей квалификации, баз данных кадровых служб соответствующих республиканских органов государственного управления.

Для комплексной оценки перспективных, инновационных технологий используются методы экспертных оценок потребительских свойств технологий и условий их реализации с учетом реально существующих условий.

Методы экспертных оценок используются в прогнозировании и перспективном планировании, в случаях, когда отсутствуют достаточно достоверные статистические данные об изучаемом вопросе, где имеется несколько вариантов решений и необходим выбор наиболее предпочтительного из них. Эти методы применяются при разработке новых программ в отраслях экономики, подверженных сильному влиянию новых открытий и изобретений.

Организация оценки проводится в несколько этапов:

- определение целей и задач оценки;
- выбор процедуры (методологии) проведения оценки;
- отбор и формирование экспертной группы;
- сбор данных;
- обработка и анализ полученных данных;
- принятие решения по результатам оценки.

Для наиболее объективного анализа полученных экспертных оценок при рассмотрении отдельных технологий экспертной группой формируются анкеты, представляющие матрицу оценки, содержащие десятки критериев с различными весовыми коэффициентами.

Для получения объективности оценки рекомендуется в экспертную группу включать значительное количество экспертов.

Примерный шаблон анкеты оценки потенциала инновационной технологии, разработанный для некоторой усредненной технологии, приведен в таблице «Анкета экспертной оценки инновационной технологии в Республике Беларусь» (см. приложение).

В основе матрицы заложены четыре общепринятых блока оценок инновационных технологий.

А. Рыночный потенциал внедрения технологии (продукта, процесса, услуги).

Б. Качество технологии (продукта, процесса, услуги).

В. Ресурсообеспеченность технологии.

Г. Осуществимость технологии.

Каждый блок содержит по четыре критерия с различными уровнями значимости и пятью сценариями, соответствующими пятибалльной оценке для каждой технологии. В данном случае для формализации процесса оценки потенциала технологии представляется удобной пятибалльная система оценок: от –2 до +2:

+2 — отлично;

+1 — хорошо, приемлемо;

0 — удовлетворительно, средне (а также — неопределенно, неизвестно);

–1 — плохо, существенно ниже среднего;

–2 — очень плохо.

Критерии в каждом блоке подобраны с учетом охвата самых разных технологий с учетом местных условий, а коэффициенты их значимости определены на основании усреднения соответствующих оценок большого количества экспертов при анализе различных технологий.

Правила заполнения и обработки табличных данных заключаются в следующем.

Эксперт в результате анализа технологии заполняет каждую ячейку графы «Оценка технологии» соответствующими числами от –2 до +2.

Для облегчения процесса в таблице приведены примерные характеристики (сценарии) анализируемой технологии и соответствующие этим характеристикам оценки. Возможно использование дробных чисел балльных оценок в том же диапазоне значений.

Особенно важно это в тех случаях, когда одновременно приходится проводить сравнительную оценку нескольких технологий. Попарное сравнение технологий позволяет более точно и объективно оценить конкретную технологию по каждому из предложенных анкетой критериев.

После заполнения графы «Оценка технологии» экспертом производится подсчет каждого из отдельных потенциалов путем перемножения каждой оценки на соответствующий коэффициент значимости с последующим суммированием полученных произведений. Эти значения отдельных потенциалов переносятся в итоговую часть таблицы, после чего таким же способом рассчитывается суммарный потенциал технологии.

Для заполнения и обработки таблицы возможно использование программного обеспечения MS Excel и средств дистанционной передачи данных (Интернет).

Для обработки полученных результатов оценки и подготовки экспертной группой презентации результатов для принятия решений о перспективности той или иной технологии используются общепринятые методы статистической обработки данных.

#### **ГЛАВА 4. СОСТАВЛЕНИЕ ПРОГНОЗОВ РАЗВИТИЯ ПЕРСПЕКТИВНЫХ ТЕХНОЛОГИЙ**

После принятия решения о разработке прогноза развития перспективных технологий из состава экспертной группы назначаются ответственные исполнители и формируется аналитическая группа, отвечающая за организационное обеспечение разработки прогноза, методическое и информационное его сопровождение.

В состав аналитической группы приглашаются специалисты, профессионально знакомые с объектом оценки — перспективной технологией.

Если требуется многоаспектная оценка объекта, либо оцениваться должны разнородные объекты и для этого нужны специалисты разных профессий, то аналитическая группа должна быть сформирована таким образом, чтобы в ее состав входили специалисты, способные профессионально оценить все основные аспекты рассматриваемой технологии.

В состав аналитической группы входят специалисты, обладающие профессиональными знаниями и опытом проведения прогнозных разработок.

Разработка прогноза должна быть проведена методически грамотно, применяемые методы должны соответствовать характеру прогнозируемой ситуации и характеру информации, которую предстоит получить, проанализировать и обработать.

Процесс разработки прогноза должен быть четко регламентирован, то есть аналитической группе следует подготовить необходимую документацию, в состав которой входят:

– официально оформленное решение о составлении прогноза с постановкой конкретных задач;

– утвержденный состав аналитической группы;

– план и временной график разработки прогноза;

– технические задания для каждого специалиста;

– контракты со специалистами, привлекаемыми для его разработки и др.

Специалисты должны быть обеспечены всей необходимой информацией об объекте прогнозирования. Аналитическая группа готовит обзор с соответствующими выводами по прогнозируемой проблеме.



Характер информации, которую предполагается использовать при разработке прогноза, накладывает определенные требования к процессу организации и составления прогноза. Если прогнозируемый объект достаточно сложен и многоаспектен, то целесообразно использовать в комплексе нескольких методов прогноза.

Для разработки прогноза аналитическая группа может использовать анкетирование и интервьюирование. Подготовленная на предыдущих этапах информация, в том числе и полученная от дополнительно привлекаемых экспертов, используется при непосредственной разработке прогноза.

Процесс составления прогноза развития перспективных технологий состоит из нескольких этапов. На первом этапе разработки прогноза развития перспективной технологии осуществляется определение и оценка вероятных вариантов изменений внутренних и внешних условий, что является одной из основных задач при составлении прогноза. Аналитической группой осуществляется анализ внутренних и внешних условий и всей имеющейся информации об объекте прогнозирования, на основании которого предварительно определяется перечень возможных альтернативных вариантов изменения внутренних и внешних условий, влияющих на прогноз развития перспективной технологии. После их предварительной оценки, из перечня исключаются альтернативные варианты, реализуемость которых в прогнозируемый период сомнительна или же вероятность их реализации ниже предварительно установленного порогового значения. На этом этапе разработки прогноза развития перспективной технологии должны быть определены и оценены ключевые события, наступление которых ожидается в прогнозируемом промежутке времени.

На втором этапе составление прогноза осуществляется с учетом полученных на предыдущем этапе результатов оценки внутренних и внешних условий, а также формулируются вопросы по выявленным проблемным аспектам и намечаются наиболее вероятные сценарии развития событий («дерево событий»). В процессе анализа по каждому вопросу должны быть получены объективные и исчерпывающие ответы, пояснения и комментарии.

Для проведения сравнительной оценки количественных и качественных характеристик перспективных технологий могут использоваться разнообразные методы оценки этих объектов, начиная от построения диаграмм, графиков, различных сценариев («дерево событий»), и заканчивая разнообразными процедурами мозговой атаки.

Эксперты определяют критические точки, в которых тенденция изменения значений прогнозируемых показателей и параметров может измениться под действием тех или иных факторов. А затем в каждой из критических точек, расположенных на оси времени, оцениваются ожидаемые значения прогнозируемых показателей и параметров, а также характер их изменения в интервале между двумя критическими точками.

При разработке вариантного прогноза должна быть произведена экстраполяция прогнозируемых значений показателей и параметров для различных вариантов исходных условий и возможных альтернативных вариантов динамики их изменений. Каждый альтернативный вариант разрабатываемого прогноза может сопровождаться описанием прогнозируемого развития событий.

При разработке управленческих решений широкое распространение нашел метод сценариев, также дающий возможность оценить наиболее вероятный ход развития событий и возможные последствия принимаемых решений. Разрабатываемые специалистами сценарии развития анализируемой ситуации позволяют с тем или иным уровнем достоверности определить возможные тенденции развития, взаимосвязи между действующими факторами, сформировать картину возможных состояний, к которым может прийти ситуация под влиянием тех или иных воздействий. Профессионально разработанные сценарии позволяют более полно и отчетливо определить перспективы развития конкретной технологии, как при наличии различных управляющих воздействий, так и при их отсутствии. С другой стороны, сценарии ожидаемого развития технологии позволяют своевременно предвидеть и осознать уровень опасности, которыми чреваты неудачные управленческие решения или неблагоприятное развитие событий.

Метод сценариев предполагает разработку эффективного управленческого и технологического решения в тех ситуациях, когда это возможно, и более высокую вероятность сведения ожидаемых потерь и рисков к минимуму в тех ситуациях, когда потери и риски неизбежны.

Метод сценариев должен предусматривать отбор только тех переменных характеристик и критериев, которые имеют непосредственное отношение к развитию анализируемой технологии, а также позволять выявить опасности, угрожающие развитию технологии, и факторы противодействия им.

Полученное в процессе разработки прогноза более глубокое понимание ситуации предполагает в качестве следующего этапа выработку системы мер, которая может изменить рассмотренные сценарии развития ситуации, таким образом — вероятное будущее можно скорректировать.

При разработке сценариев событий должно осуществляться описание реальных или потенциальных ситуаций, характеризующихся не только количественными переменными, но также и качественными показателями, для оценки которых должны разрабатываться числовые шкалы, содержащие определенные значения характеристик, показателей, так и их содержательное описание.

Количественные значения переменных позволяют более надежно определять потенциальные опасности. Содержательное описание позволяет расширить состав переменных, включая в него переменные, действительно отражающие характер анализируемой технологии и конкретной ситуации ее развития, хотя и не имеющие количественной природы.

После разработки и представления сценария с помощью переменных и оценки их взаимодействия и внутренней согласованности переходят к представлению сценария в виде содержательного описания. Целесообразно включение в состав сценария предыстории развития анализируемой технологии и конкретной ситуации ее развития. Такая форма организации процесса оценки технологии является более удобной при подготовке прогноза и его представления заказчику.

Различные варианты сценариев должны группироваться в блоки с целью определения рациональной стратегии воздействия на ситуацию развития технологии. Как правило, данные о нескольких возможных сценариях развития ситуации более информативны, чем один единственный сценарий и способствуют принятию более эффективных решений.

Разработанный широкий спектр возможных сценариев альтернативных вариантов развития технологии и отдельных аспектов ее внедрения позволяет более полно определить критические ситуации и возможные негативные последствия, и соответственно своевременно принять эффективные решения (управленческие, технологические, конструкционные и др.), а также определить возможные перспективы развития этой технологии.

По результатам работы аналитической группы составляется аналитический отчет (записка), содержащий оценку и прогноз, включающий предлагаемый комплекс мер по развитию перспективной технологии.

## **ГЛАВА 5. ИСПОЛЬЗОВАНИЕ РЕЗУЛЬТАТОВ ПРОГНОЗА**

Аналитическая записка по результатам комплексной оценки развития перспективной технологии передается на рассмотрение Государственному комитету по науке и технологиям Республики Беларусь или в соответствующий республиканский орган государственного управления для принятия решения о включении изложенных в ней предложений в республиканские, отраслевые и региональные инновационные и инвестиционные программы.

ТАБЛИЦА-АНКЕТА ЭКСПЕРТНОЙ ОЦЕНКИ ИННОВАЦИОННОЙ ТЕХНОЛОГИИ В РЕСПУБЛИКЕ БЕЛАРУСЬ

А. Рыночный потенциал внедрения технологии (продукта, процесса, услуги)							Коэффициент значимости	Оценка технологии
Наименование параметра	Оценка (подсказка)					–2		
	+2	+1	0	–1	–2			
<b>А1. Размер рынка и динамика спроса</b>	Технология (ее продукция) обладает необъятным рынком. Спрос быстро растет	Объем рынка достаточно велик. Спрос растет медленно, но постоянно	Объем рынка приемлем, находится на грани допустимого, колебания спроса малы	Объем рынка меньше допустимого. Спрос медленно снижается	Потенциальный рынок не определяется	0,90		
<b>А2. Доступность рынка</b>	Выход технологии (продукта, услуги) на рынок сравнительно легко, конкурентов нет	Для выхода на рынок требуются заметные усилия, но конкуренты слабы	Конкуренция умеренная, мощных и агрессивных конкурентов нет	Имеется заметное противодействие внедрению технологии, активная конкуренция	Мощный барьер доступа технологии на рынок, лидеры — мощные компании с большими ресурсами	0,87		
<b>А3. Рентабельность</b>	Рентабельность в данном секторе рынка высока	Рентабельность в данном секторе умеренная	Рентабельность едва оправдывает затраты	Жесткая ценовая конкуренция ограничивает возможную прибыль	Рентабельность близка к нулю или даже отрицательна	0,86		
<b>А4. Социально-экономические эффекты внедрения технологии (определенные)</b>	Создаются новые рабочие места и производственные мощности, повышается энергоэффективность и энергобезопасность	Внедрение технологии расширяет существующие производственные мощности, создает новые рабочие места	Технология внедряется на базе существующих производственных мощностей имеющимся штатом работников	Возможны проблемы с использованием имеющихся производственных мощностей или созданием новых	Социально-экономические эффекты не определяются	0,80		
<b>Социально-экономический (рыночный) потенциал технологии (продукта, процесса, услуги)</b>								

## Б. Качество технологии (продукта, процесса, услуги)

Наименование параметра	Оценка (подсказка)					Коэффициент значимости	Оценка технологии
	+2	+1	0	-1	-2		
<b>Б1. Степень уникальности</b>	Технология не имеет аналогов в стране и за рубежом, защищена авторскими (национальными и международными) правами	Осуществляется процедура подтверждения уникальности технологии. Технология относится к разряду ноу-хау	Технология похожа на известные, но обладает существенными добавочными качествами (концепция технологии относится к разряду рационализаторского предложения)	Технология похожа на уже известные и не обладает существенными добавочными качествами	Технология хорошо известна всем, кроме заявителей	0,86	
<b>Б2. Степень улучшения функции</b>	Технология выполняет свою функцию значительно лучше аналогов	Технология выполняет свою функцию заметно лучше аналогов	Технология выполняет свою функцию на том же уровне, что и аналоги	Технология выполняет свою функцию несколько хуже аналогов	Технология выполняет свою функцию заметно хуже аналогов	0,87	
<b>Б3. Финансовая обеспеченность разработки и внедрения</b>	Стоимость продукта, процесса, услуги выгодно отличается от конкурентных	Стоимость продукта, процесса, услуги несколько ниже, чем у конкурентных	Ценовые преимущества отсутствуют	Стоимость продукта, процесса, услуги несколько выше, чем у конкурентов	Стоимость продукта, услуги, процесса заметно дороже конкурентных	0,85	
<b>Б4. Экологические качества</b>	Технология предполагает заметное улучшение экологии. Проблем утилизации отходов, продукции по окончании срока службы нет.	Внедрение технологии несколько улучшает экологические условия. Продукция легко утилизируется по окончании срока службы	Внедрение технологии не повлияет на экологическую ситуацию. Проблемы утилизации легко решаемы	Внедрение технологии может заметно ухудшить экологическую ситуацию. Проблемы утилизации решаемы с экономически допустимыми дополнительными затратами	Ухудшение экологии, связанное с внедрением технологии, требующее специальных и дорогостоящих мероприятий, дополнительной технологии утилизации продукта по окончании срока службы	0,86	
<b>Потенциал качества технологии (продукта, процесса, услуги)</b>							

В. Ресурсообеспеченность технологии							Коэффициент значимости	Оценка
Наименование параметра	Оценка (подсказка)					–2		
	+2	+1	0	–1	–2			
<b>В1. Кадровая обеспеченность</b>	Доработка и внедрение технологии будут осуществляться имеющимся штатом сотрудников	Технология требует незначительного пополнения штата без переобучения	Технология требует незначительной переподготовки части персонала	Технология требует серьезного обучения персонала или привлечения специалистов со стороны	Специалисты нужного профиля в штате отсутствуют и неясно, где их найти	0,75		
<b>В2. Материальная обеспеченность (основные и вспомогательные ресурсы, информационное обеспечение)</b>	Никаких дополнительных материалов и комплектовующих не требуется	Для реализации технологии нужны недорогие, легкодоступные материалы и информация	Для реализации технологии нужны труднодоступные или дорогостоящие материалы	Для реализации технологии требуются дефицитные или стратегические материалы, закрытая информация	Для реализации технологии требуются новые или разрабатываемые материалы, большая зависимость от импорта материалов и доступа к необходимой информации	0,91		
<b>В3. Финансовая обеспеченность разработки и внедрения</b>	Никаких дополнительных средств для внедрения не требуется	Для доработки технологии и внедрения требуются незначительные средства, имеющиеся у заявителей	Проблема финансирования доработки и внедрения технологии не вызовет у заявителей серьезных затруднений	Доработка и внедрение технологии потребуют дополнительных финансовых средств, что может негативно повлиять на другие проекты заявителей	Финансирование доработки и внедрения технологии сопряжено со значительными затруднениями	0,91		
<b>В4. Длительность полного цикла разработки и внедрения</b>	Технология полностью готова для внедрения	Можно начать внедрение с одновременной доработкой технологии	Технологию можно быстро доработать и внедрить	Для доработки и внедрения технологии требуется значительное время	Период разработки, внедрения технологии и окупаемости средств недопустимо велик	0,71		
<b>Потенциал обеспеченности разработки и внедрения технологии</b>								

Г. Осуществимость технологии							Оценка
Наименование параметра	Оценка (подсказка)					Коэффициент значимости	
	+2	+1	0	-1	-2		
<b>Г1. Достоверность концепции</b>	Концепция технологии и продуктов ее реализации отработана и проверена	Концепция технологии подтверждена расчетами	Концепция технологии подтверждена мнением заявителей и экспертов	Концепция новая	Технология основана на концепции, нуждающейся в проверке	0,91	
<b>Г2. Новизна концепции</b>	Новая область применения известной технологии (процесса, продукта, услуги)	Концепция качественного улучшения (усовершенствования) известной технологии	Концепция нового применения известной технологии	Концепция новой технологии	Концепция принципиально новой технологии	0,84	
<b>Г3. Технологическая готовность</b>	Технология готова к внедрению	Технология требует незначительной доработки, модификации	Технология требует значительной доработки, модификации	Доработка и внедрение технологии связаны с процессами, привносимыми из других областей	Доработка и внедрение технологии связаны с иными процессами, находящимися в стадии разработки	0,89	
<b>Г4. Регламентные ограничения. Риски</b>	Никаких дополнительных разрешений, новых нормативных правовых актов на внедрение технологии не требуется. Рисков нет	Для реализации технологии нужно уведомление одного регулирующего органа. Риски минимальны	Для реализации технологии нужно разрешение нескольких регулирующих органов. Риски есть, известны пути их преодоления	Для реализации технологии нужно разрешение множества регулирующих органов. Риски внедрения велики	Для внедрения технологии требуются разработка новых регламентных документов, разработка и внедрение новых нормативных правовых актов.	0,75	
<b>Потенциал осуществимости технологии</b>							
<b>Суммарный потенциал технологии</b>					<b>Итого</b>		
Рыночный потенциал					0		
Потенциал качества					0		
Потенциал обеспеченности					0		
Потенциал осуществимости					0		
<b>Суммарный потенциал технологии</b>					<b>0</b>		



**ГОСУДАРСТВЕННЫЙ КОМИТЕТ ПО НАУКЕ И ТЕХНОЛОГИЯМ  
РЕСПУБЛИКИ БЕЛАРУСЬ**

УТВЕРЖДАЮ

Председатель Государственного комитета  
по науке и технологиям Республики Беларусь

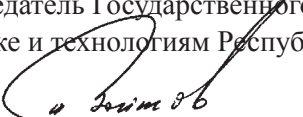
 И. В. Войтов

«10» декабря 2010 г.

**МЕТОДИЧЕСКИЕ РЕКОМЕНДАЦИИ ПО ОРГАНИЗАЦИИ  
ИННОВАЦИОННО-ТЕХНОЛОГИЧЕСКОГО АУДИТА**

Минск, 2010

## ГЛАВА 1. ОБЩИЕ ПОЛОЖЕНИЯ

Методические рекомендации разработаны в соответствии со Стратегией технологического развития Республики Беларусь на период до 2015 г., утвержденной Постановлением Совета Министров Республики Беларусь от 1 октября 2010 г. № 1420 (Национальный реестр правовых актов Республики Беларусь, № 5/32602, от 7 октября 2010 г.).

Инновационно-технологический аудит является одним из средств оценки уровня технологического уклада производства, отнесения производства к инновационным, выявления и постановки новых проблем в технологическом оснащении производства, в результате решения которых может быть осуществлен комплекс мероприятий в целях повышения уровня технологического развития организации.

Для целей методических рекомендаций используются следующие основные понятия и определения:

**Заказчик** — организация, заказавшая обследование действующих производств в целях оценки уровня технологического развития организации или ее отдельных производств.

**Инновации (нововведения)** — новые или усовершенствованные технологии, виды продукции или услуг, а также организационно-технические решения производственного, административного, коммерческого или иного характера, непосредственно способствующие продвижению технологий, продукции и услуг на рынок.

**Инновационная деятельность** — все виды научной, технологической, организационной, финансовой и коммерческой деятельности, обеспечивающие внедрение инноваций.

**Инновационная продукция** — товар или услуга, являющиеся новыми или существенно улучшенными по своим характеристикам либо предполагаемому использованию, что включает значимые улучшения в технических спецификациях, компонентах и материалах, программных продуктах или других функциональных характеристиках.

**Инновационно активная организация** — юридическое лицо, осуществляющее затраты на инновации, производящее инновационную продукцию либо иным образом осуществляющие инновационную деятельность, в целях повышения его экономической конкурентоспособности.

**Инновационно-технологический аудит** — комплексное обследование деятельности организации в целях оценки уровня ее технологического развития, внедрения технологических инноваций, потенциальных возможностей и потребностей внедрения инноваций.

**Маркетинговая инновация** — внедрение нового метода маркетинга, включая значительные изменения в дизайне или упаковке продукции, ее логистического обеспечения, процедуры товародвижения и продвижения на рынок.

**Научные исследования** — творческая деятельность, направленная на получение новых знаний и способов их применения\*.

**Организационная инновация** — внедрение нового организационного решения (метода), направленного на усовершенствование деятельности юридического лица и индивидуального предпринимателя.

**Отраслевая экспертная комиссия** — комиссия, создаваемая органом государственного управления на базе подчиненных отраслевых научных и проектных организаций для проведения инновационно-технологического аудита в организациях, заказавших обследование действующих производств.

**Разработка** — деятельность, направленная на создание или усовершенствование способов и средств осуществления процессов в конкретной области практической деятельности, в том числе на создание инновационной продукции и технологий\*\*.

**Реестр экспертов** — перечень компетентных специалистов, привлекаемых для проведения обследования определенных видов производственной деятельности, ведущийся отраслевыми научными и проектными организациями (далее — организации), в которых созданы отраслевые экспертные комиссии.

**Субъект инновационной деятельности** — физическое или юридическое лицо, осуществляющее инновационную деятельность и (или) способствующее ее осуществлению.

---

\* Научные исследования могут быть фундаментальными и прикладными.

\*\* Разработка инновационной продукции и технологий включает проведение опытно-конструкторских (при создании изделий) и опытно-технологических (при создании материалов, веществ, технологий) работ.

**Технологическая дисциплина** — соблюдение технологического процесса изготовления или ремонта продукции требованиям технологической и конструкторской документации.

**Технологические инновации** — внедрение нового или значительно улучшенного способа производств, включающего в себя значительные изменения в технологии, оборудовании и (или) программном обеспечении.

**Технологический уклад** — совокупность технологий, характерных для определенного уровня развития производства\*.

**Эксперт** — специалист по проведению инновационно-технологического аудита, обладающий необходимой компетенцией в соответствующей сфере производственной и инновационной деятельности и включенный в реестр экспертов\*\*.

**Энергоресурсосберегающая технология** — способ производства продукции, проведения работ или оказания услуг, который позволяет повысить эффективность использования топливно-энергетических и природных ресурсов, снизить нагрузку на окружающую среду и количество отходов, получаемых при производстве и использовании (эксплуатации) изготовленного продукта (СТБ 1770-2009 «Энергосбережение. Основные термины и определения»).

Настоящие методические рекомендации предназначены для использования в работе органами государственного управления при формировании проектов отраслевых и государственных программ технологического и инновационного развития производств, отраслевыми экспертными комиссиями при организации и проведении инновационно-технологического аудита производства в целях оценки уровня его технологического уклада.

## **ГЛАВА 2. ЦЕЛИ И ЗАДАЧИ ИННОВАЦИОННО-ТЕХНОЛОГИЧЕСКОГО АУДИТА**

Инновационно-технологический аудит представляет собой систему действий по обследованию производств в целях:

- оценки уровня технологического развития отдельных производств и в целом организации, в том числе по отнесению их к высокотехнологичным;
- определения потенциальных возможностей и потребностей внедрения технологических инноваций;
- предотвращения предпринимательских рисков при осуществлении инновационной деятельности;
- подготовки обоснованных выводов для включения конкретной организации в отраслевые и государственные программы технологического, технического и инновационного развития.

Задачи инновационно-технологического аудита:

- оценка реального состояния производственных объектов (промышленных площадок, зданий, сооружений, технологических линий и процессов, осуществляемых видов деятельности) и отнесения к определенным технологическим укладам;
- оценка принципиальной новизны, конкурентоспособности, научно-технического уровня, объемов финансирования и сроков выполнения представляемых к рассмотрению проектов и работ, их экономической эффективности;
- оценка соответствия рассматриваемых проектов и работ приоритетным направлениям научно-технической деятельности в Республике Беларусь;
- оценка научной, конструкторско-технологической и производственной базы, научного и кадрового потенциала организации — исполнителя проекта или работы, предлагаемых для выполнения проекта или работы;

---

\* В результате научно-технического прогресса происходит переход от более низких укладов к более высоким, прогрессивным. Критерием отнесения производства к определенному технологическому укладу является использование в данном производстве технологий, присущих этому укладу, либо технологий, обеспечивающих выпуск продукции, которая по своим техническим либо физико-химическим характеристикам может соответствовать продукции данного уклада.

\*\* Эксперты — специалисты и ученые отраслей экономики, Национальной академии наук Беларуси и научно-исследовательских и проектно-конструкторских организаций.

- оценка наличия у исполнителей опыта решения поставленных проблем, ранее полученных результатов работ, целесообразности проведения новых научных исследований, а также наличия необходимых для реализации указанных проектов материальных и финансовых ресурсов;
- оценка возможных социальных, экономических и экологических последствий от реализации предлагаемых к выполнению проектов и работ;
- решение конкретных практических задач при осуществлении производственной деятельности, в том числе инновационной;
- определение возможных путей экономии ресурсов, в том числе возможностей вторичного использования ресурсов и отходов, внедрения систем повторного и оборотного использования водных ресурсов;
- выявление технологических и иных аспектов производственной и иной деятельности, требующих первоочередного внимания, например проведения научно-исследовательских, опытно-конструкторских и проектных работ по внедрению процессов автоматизации, технологических и информационных технологий, логистических схем, экодизайна и т. п.;
- выявление всех инновационных технологий, имеющихся у заказчика (в организации), и оценка потенциала коммерциализуемости и потенциала трансфера этих технологий;
- выработка системы мер (мероприятий) по наращиванию темпов инвестиционной и инновационной активности организаций.

### **ГЛАВА 3. ОРГАНИЗАЦИЯ И ПРОВЕДЕНИЕ ИННОВАЦИОННО-ТЕХНОЛОГИЧЕСКОГО АУДИТА**

Инновационно-технологический аудит может проводиться:

- в обязательном порядке в случаях, предусмотренных законодательными актами;
- в инициативном порядке по решению заказчика инновационно-технологического аудита, определяющего цели, форму и объекты аудита.

Периодичность проведения инновационно-технологического аудита определяется соответствующими республиканскими органами государственного управления, иными государственными организациями, подчиненными Правительству Республики Беларусь, облисполкомами, Минским горисполкомом, но не реже одного раза в 5 лет.

**Объекты и субъекты инновационно-технологического аудита.** Объектами инновационно-технологического аудита могут являться:

- действующие и реконструируемые организации;
- действующие и реконструируемые производства организаций;
- производственные объекты организаций (промышленные площадки и расположенные на них здания, сооружения, технологические линии, технологические процессы, оборудование, продукция и пр.);
- документация субъекта инновационной деятельности (проектная, техническая, в том числе технологическая, эксплуатационная, организационно-распорядительная и др.);
- производственная и иная деятельность, в том числе инновационная деятельность, осуществляемая субъектом инновационной деятельности;
- работы по организации и внедрению в производство научно-технической продукции, полученной на основании проведенных научно-исследовательских, опытно-конструкторских и опытно-технологических работ;
- проекты строящихся организаций и вновь создаваемых производств на действующих предприятиях в части оценки технологического уровня предлагаемых к внедрению технологий;
- организационные, маркетинговые и иные виды инноваций;
- бизнес-планы развития хозяйственной и иной деятельности (организационно-технические планы мероприятий);
- другие объекты, связанные с производственной и инновационной деятельностью, направленные на внедрение энерго-ресурсосберегающих технологий, создание безопасных условий труда и обеспечение промышленной и экологической безопасности.

Субъектами инновационно-технологического аудита являются заказчики, отраслевые экспертные комиссии и эксперты.

Инновационно-технологический аудит у конкретного заказчика с учетом осуществляемой им производственной деятельности проводится отраслевыми экспертными комиссиями, в состав которых входят специалисты, включенные в реестр экспертов.

Состав отраслевой экспертной комиссии утверждается руководителем соответствующего органа государственного управления.

Отраслевая экспертная комиссия руководствуется в своей деятельности Положением об отраслевой экспертной комиссии, утверждаемой соответствующим органом государственного управления.

Информация о создании отраслевых экспертных комиссий для проведения инновационно-технологического аудита, включая информацию о направлениях и видах их деятельности, размещается на официальных интернет-сайтах Государственного комитета по науке и технологиям Республики Беларусь и соответствующих органов государственного управления.

Организация, на базе которой создается отраслевая экспертная комиссия по проведению инновационно-технологического аудита, должна иметь в своем штате экспертов в количестве, позволяющем оценить определенные технологические процессы, технологические линии, оборудование и различные виды производств организаций отрасли. Экспертом не может быть сотрудник организации, являющейся заказчиком инновационно-технологического аудита. Для проведения инновационно-технологического аудита эксперты привлекаются на договорной (контрактной) основе.

Эксперт обязан:

- знать и соблюдать нормы действующего законодательства, требования действующих нормативных правовых актов и технических нормативных правовых актов, применимых к объекту инновационно-технологического аудита, проводить всесторонний анализ всех документов, представленных в процессе проведения инновационно-технологического аудита;

- обладать глубокими профессиональными знаниями и опытом в конкретной сфере научно-технической, производственной и инновационной деятельности объекта инновационно-технологического аудита;

- повышать свою квалификацию путем самообразования, участия в семинарах и в учреждениях образования;

- соблюдать конфиденциальность информации, полученной при проведении инновационно-технологического аудита.

Инновационно-технологический аудит может проводиться в форме:

- полного инновационно-технологического аудита, то есть в форме комплексной оценки производственной и иной деятельности организации в целях оценки уровня ее технологического развития, потенциальных возможностей и потребностей внедрения инноваций, разработки рекомендаций, направленных на совершенствование стратегии развития организации и повышения ее конкурентоспособности;

- специализированного инновационно-технологического аудита, включая:

- аудит поставщика технологии, оборудования в целях принятия решения об экономической и технологической целесообразности подписания контракта;

- аудит отдельных технологических линий, процессов и производств с целью оценки на соответствие наилучшим доступным техническим методам и определения потребностей внедрения инноваций;

- аудит деятельности организаций, направленной на научные, маркетинговые и другие исследования;

- аудита других аспектов деятельности организации.

Задачи и формы технологического аудита могут различаться в зависимости от уровня подготовленности и заинтересованности заказчика инновационно-технологического аудита.

Основанием для организации и проведения инновационно-технологического аудита отраслевой экспертной комиссией является заявка (письмо) заказчика. Заказчик, являющийся организацией без ведомственного подчинения, может направить заявку на проведение инновационно-технологического аудита в отраслевую экспертную комиссию, выбранную им на основании анализа информации об этих комиссиях, размещенной на официальных интернет-сайтах

Государственного комитета по науке и технологиям Республики Беларусь и соответствующих органов государственного управления.

Инновационно-технологический аудит проводится по отраслевому принципу в соответствии с правилами проведения инновационно-технологического аудита, установленными утвержденным соответствующим органом государственного управления техническим кодексом установившейся практики (собственными методическими рекомендациями или иным локальным нормативным актом) с учетом настоящих методических рекомендаций и отраслевой специфики производства, применяемых технологических процессов, оборудования, сооружений.

В общем виде технический кодекс установившейся практики может содержать требования, приведенные в приложении 1.

Инновационно-технологический аудит может осуществляться с разным уровнем детализации тех или иных аспектов деятельности организации.

По результатам инновационно-технологического аудита организацией, его проводившей, составляется итоговый документ (отчет), содержащий выводы и рекомендации.

В общем виде отчет может отражать результаты проведенного инновационно-технологического аудита (приложение 2).

Рекомендации, предлагаемые отраслевой экспертной комиссией по результатам инновационно-технологического аудита, предварительно обсуждаются с руководством организации-заказчика.

Итоговый документ по результатам инновационно-технологического аудита подписывается руководителем организации, на базе которой создана отраслевая экспертная комиссия, и направляется заказчику, который представляет информацию о проведении инновационно-технологического аудита и его результатах в соответствующий орган государственного управления.

Результаты инновационно-технологического аудита могут являться одним из основных критериев для включения организации в отраслевые и государственные программы технологического, технического и инновационного развития.

Взаимоотношения между организацией, проводящей инновационно-технологический аудит, и организацией, в которой он проводится, регулируются договором, заключенным в установленном порядке.

Финансирование работ по инновационно-технологическому аудиту осуществляется за счет средств исследуемых организаций, а также иных источников, предусмотренных законодательством. Стоимость и сроки проведения инновационно-технологического аудита определяются исходя из трудоемкости проведения работ, устанавливаемой соответствующим органом государственного управления.

Контроль осуществляется:

– за соблюдением сроков выполнения работ по проведению инновационно-технологических аудитов организаций соответствующими республиканскими органами государственного управления, иными государственными организациями, подчиненными Правительству Республики Беларусь, облисполкомами, Минским горисполкомом;

– за реализацией мероприятий, предложенных по результатам инновационно-технологического аудита организации, соответствующими республиканскими органами государственного управления, иными государственными организациями, подчиненными Правительству Республики Беларусь, облисполкомами, Минским горисполкомом и Государственным комитетом по науке и технологиям Республики Беларусь.



**ТРЕБОВАНИЯ, КОТОРЫЕ В ОБЩЕМ ВИДЕ МОГУТ СОДЕРЖАТЬ ТЕХНИЧЕСКИЙ  
КОДЕКС ПРАКТИКИ, УСТАНАВЛИВАЮЩИЙ ПРАВИЛА ПРОВЕДЕНИЯ  
ИННОВАЦИОННО-ТЕХНОЛОГИЧЕСКОГО АУДИТА**

1. Обязанности и ответственность сторон, участвующих в инновационно-технологическом аудите.
2. Цели, задачи и объекты инновационно-технологического аудита.
3. Этапы, стадии и последовательность проведения инновационно-технологического аудита, включающего процессы обследования и оценки производственной и иной деятельности (планирование, сбор и проверку достоверности информации, обследование производства, проведение оценки применяемых технологий, составление и анализ схем материальных потоков и балансов использования сырья и материалов и др.).
4. Критерии оценки технологических процессов и эксплуатации оборудования, и сооружений с целью оценки их технологического уровня.
5. Критерии промышленной и экологической безопасности конкретных производств, участков, технологических процессов и продукции.
6. Методологию оценки применяемых технологий на соответствие наилучшим доступным техническим методам.
7. Методики и методы проведения инновационно-технологического аудита подведомственных организаций с учетом специфики осуществляемой ими производственной и иной деятельности.
8. Методологии оценки статуса (уровня) в инновационном развитии, потребностей и возможности в отношении новых технологий/инноваций и выхода на другие, в том числе международные рынки.
9. Требования к итоговому документу о проведении инновационно-технологического аудита (форме и содержанию).
10. Требования к подготовке рекомендаций по совершенствованию производственной и иной деятельности, наращиванию темпов инвестиционной и инновационной активности, включающих необходимость проведения научных и исследовательских работ, принятие управленческих инновационных решений, а также при наличии инновационных технологий — оценку возможности их коммерциализации и получения прибыли от их реализации.
11. Требования к срокам подготовки итогового документа по результатам проведения инновационно-технологического аудита\*.
12. Требования к документации, предоставляемой заказчиком до начала проведения инновационно-технологического аудита и в процессе его проведения, состав которой определяется отраслевой экспертной комиссией для конкретной организации — объекта инновационно-технологического аудита.

Этот перечень в общем виде может содержать следующие виды документов и информацию:

- структурную схему организации, включающую основные и вспомогательные производственные подразделения, инженерные и административные службы с указанием связей между ними;
- численность персонала, работающего в организации;
- сменность работ на основном производстве (количество рабочих смен);
- перечень филиалов, производственных площадок с указанием их места расположения;
- схему размещения объектов (структурных подразделений) организации на территории промышленной площадки;
- перечень технологических процессов и технологических операций по структурным подразделениям;
- схемы материально-сырьевых потоков и балансы использования сырья по отдельным технологическим процессам и производствам;
- проектную, конструкторскую, технологическую и эксплуатационную документацию на процессы и оборудование;

---

\* Критерии оценки в рамках инновационно-технологического аудита могут устанавливаться в иных отраслевых документах.

- инновационные проекты, финансируемые из республиканского бюджета за счет средств, предусматриваемых на научную, научно-техническую и инновационную деятельность;
- отчеты о проведенных научно-исследовательских, опытно-конструкторских и опытно-технологических работах в форме инновационного проекта и работы по организации и освоению производства научно-технической продукции;
- результаты государственной экспертизы бизнес-планов инвестиционных проектов при создании нового производства, проведении модернизации или реконструкции действующего производства, направленных на получение новой продукции (услуги), процессов ее разработки, производства, эксплуатации (использования), хранения, перевозки, реализации и обезвреживания после утраты потребительских свойств, а также отчетные материалы (подтверждающие документы) по внедрению этих проектов;
- материалы по независимой проверке (аудиту) бухгалтерского учета и бухгалтерской (финансовой) отчетности за последний финансовый год, а также расчет экономической целесообразности внедрения инновационного проекта (при наличии) и заключение государственной экспертизы проектной и инвестиционной документации;
- ежегодные бизнес-планы развития хозяйственной и иной деятельности, а также отчетные материалы (подтверждающие документы) по выполнению этих планов;
- информацию о наличии сертифицированных систем менеджмента (система менеджмента качества, система управления окружающей средой, система управления охраной труда, система управления энергопотреблением);
- результаты выполнения рекомендаций энергоаудита, проведенного согласно СТБ 1776-2007 «Энергетическое обследование потребителей топливно-энергетических ресурсов. Общие требования»;
- энергетический паспорт потребителя топливно-энергетических ресурсов, ведущийся согласно СТБ 1774-2010 «Энергосбережение. Энергетический паспорт потребителя топливно-энергетических ресурсов»;
- перечень и нормативы использования ресурсов, используемых в производстве;
- нормативы воздействия на окружающую среду;
- экологический паспорт предприятия;
- паспорт санитарно-технического состояния и условий и охраны труда организаций (структурных подразделений);
- другую необходимую документацию, связанную с производственной и инновационной деятельностью.

13. Другие необходимые требования.

**РЕКОМЕНДУЕМЫЙ ПЕРЕЧЕНЬ ВОПРОСОВ, ОТРАЖАЕМЫХ В ИТОГОВОМ ДОКУМЕНТЕ  
ПО РЕЗУЛЬТАТАМ ИННОВАЦИОННО-ТЕХНОЛОГИЧЕСКОГО АУДИТА\***

1. Общая организационно-технологическая характеристика обследуемой организации с отражением номенклатуры выпускаемой продукции (работ, услуг), оценка действующей схемы материальных потоков всех видов ресурсов и фактических норм расхода используемых ресурсов на производство продукции, нормирование потребления ресурсов по оцениваемым видам производства, технологическим процессам, сооружениям и оборудованию, доли разных видов ресурсов в себестоимости продукции, организация технического учета потребления ресурсов, существующих потерь сырья, состояние технологического оборудования, наличие систем вторичного использования ресурсов и отходов, систем повторного и оборотного использования водных ресурсов, эффективность технологий производства, использующих ресурсы.

2. Оценка производства, продукции (работ, услуг) с точки зрения организации и обеспечения промышленной и экологической безопасности.

3. Оценка действующего производства и отдельных технологических процессов на соответствие наилучшим доступным техническим методам.

4. Оценка наличия заводских исследовательских лабораторий, научно-технических центров и их инновационной эффективности.

5. Оценка инновационной активности организации, включая проведение научных исследований, опытно-конструкторских и технологических работ, а также при наличии инновационных технологий — оценка возможности их коммерциализации и получение прибыли от их реализации.

6. Оценка наличия (внедрения) гибридных технологий производства, соединяющих в себе достижения в сфере интеллектуальных модулей движения, микромеханики, материаловедения, информатики, биоинженерии и др.

7. Оценка внедрения в производство ресурсосберегающих и экологически безопасных технологий, информационных и автоматизированных систем; наукоемких высокоэффективных технологий с высокими техническими характеристиками.

8. Оценка обновления производственных мощностей на базе новых энерго- и ресурсосберегающих технологий; оценка снижения ресурсо- и энергоемкости.

9. Оценка глубины переработки ресурсов за счет создания производственных мощностей, основанных на технологиях мирового уровня.

10. Оценка используемых новшеств, инноваций для производства продукции, выполнения работ (услуг), новых видов продукции, а также инновационных систем управления, способствующих повышению конкурентоспособности.

11. Оценка сокращения объема импорта применяемых ресурсов (сырья и материалов).

12. Оценка увеличения доли экспорта продукции (услуг) в общем объеме их производства.

13. Оценка расширения ассортимента и повышения конкурентоспособности продукции, освоения новых видов продукции, пользующейся повышенным спросом.

14. Оценка профессионального уровня персонала организации.

15. Выводы по проведенному инновационно-технологическому аудиту.

16. Рекомендации и предложения по итогам проведенного инновационно-технологического аудита, направленные на:

– переход на прогрессивные нормы потребления ресурсов, улучшение материального стимулирования экономии и рационального использования ресурсов, включая повторное и оборотное их использование, совершенствование нормирования вредных воздействий на окружающую среду, а также на улучшение материального стимулирования экономии и рациональное использование ресурсов, включая повторное и оборотное их использование, применение альтернативных и безопасных видов сырья;

– совершенствование технологических процессов и производств на основании анализа имеющихся в мире высоких технологий на соответствующие технологические процессы и про-

---

\* Перечень вопросов, отражаемых в итоговом документе по результатам инновационно-технологического аудита, уточняется отраслевой экспертной комиссией в зависимости от конкретного объекта инновационно-технологического аудита.

изводства на предстоящее пятилетие с технико-экономическим обоснованием их эффективности, указанием сроков окупаемости, планируемых объемов финансирования, сроков выполнения этих мероприятий;

– совершенствование управленческой, производственной и инновационной деятельности с целью повышения уровня технологического развития организации и выработки системы мер по наращиванию темпов их инвестиционной и инновационной активности, повышения ее конкурентоспособности.

*Для заметок*

## Содержание

Введение .....	3
Методические рекомендации по разработке, согласованию (защите) и утверждению отраслевых программ инновационного развития .....	4
Методические рекомендации по разработке, согласованию и утверждению региональных программ инновационного развития .....	16
Методические указания по составлению бизнес-плана субъектов инновационной инфраструктуры (за исключением венчурных фондов) на 2011–2015 гг. ....	30
Методические рекомендации по трансферу технологий .....	38
Методические указания по созданию технопарков .....	50
Методические рекомендации для предприятий и организаций по основам управления интеллектуальной собственностью .....	57
Методические рекомендации по вопросам участия в разработке и реализации государственных научно-технических программ.....	114
Методические рекомендации по организации и выполнению инновационных проектов, работ по организации и освоению производства, венчурных проектов на возвратной основе, финансируемых за счет средств инновационных фондов через Белорусский инновационный фонд .....	124
Методические указания по информационному обеспечению научно-технической и инновационной деятельности предприятий и организаций Республики Беларусь.....	133
Методические рекомендации по проведению патентного поиска с использованием ресурсов сети Интернет.....	160
Методические указания по порядку рассмотрения Государственным комитетом по науке и технологиям Республики Беларусь предложений о выделении средств республиканского бюджета, предусматриваемых на развитие материально-технической базы государственных научных организаций, включая капитальные расходы .....	178
Методические рекомендации по поиску и привлечению иностраннх инвестиций в высокотехнологичную сферу .....	184
Методические рекомендации по организации частно-государственного (государственно-частного) партнерства в сфере развития инноваций .....	193



Методические рекомендации по вопросам инвестиционно-инновационной деятельности с транснациональными компаниями .....	197
Методические указания по вопросам создания малых (средних) инновационных организаций .....	226
Методические рекомендации по отнесению производств к высокотехнологичным (в том числе к производствам V и VI технологических укладов) .....	230
Методические рекомендации по организации комплексной оценки и составлению прогнозов развития перспективных технологий .....	244
Методические рекомендации по организации инновационно-технологического аудита .....	255

Методическое издание

**Сборник методических материалов  
по осуществлению инновационной деятельности  
и реализации инновационных программ**

Ответственная за выпуск: Е. В. Судиловская

Редакторы: М. Ю. Губская, С. А. Лоскутова

Компьютерная верстка: З. В. Шиманович

Дизайн обложки: М. С. Недвецкая

Государственное учреждение «Белорусский институт системного анализа  
и информационного обеспечения научно-технической сферы» (ГУ «БелИСА»)  
ЛИ № 02330/0549464 от 22.04.2009 г.

Подписано в печать 17.11.2011 г.

Формат 60 × 84/8. Бумага офсетная. Гарнитура **Times New Roman**.

Печать ризографическая. Усл. печ. л. 31,15. Уч.-изд. л. 25,85.

Тираж 200. Заказ № 133.

Отпечатано в отделе информационных продуктов и услуг ГУ «БелИСА».