

## РАЗРАБОТКА МАКЕТОВ ИНТЕРАКТИВНЫХ ИЗДАНИЙ

Интерактивными называются электронные издания, которые предполагают взаимодействие читателя с ними. По сравнению с традиционными книгами интерактивные имеют более сложную структуру, которая может включать в себя, помимо текстовой и изобразительной информации, аудио- и видеоматериалы, а также игровые программы [1].

Целью работы является разработка макетов интерактивных изданий, необходимых для упрощения создания данного вида книги. В качестве разрабатываемого объекта выбран макет обложки изданий для детей, а также художественной литературы.

Согласно ГОСТу 5773–90 в изданиях для детей рекомендуется использование формата листа 70×90/16, поэтому за основной размер обложки взяты параметры 170×215 мм [2]. На представленных макетах (рис. 1) присутствуют следующие условные обозначения:

1. ≡ — текстовая информация (название произведений, имя автора);
2. × — изобразительная информация (основное изображение);
3. о — звуковое сопровождение;
4. † — анимация.

Общим для всех макетов является окно настройки параметров в правом верхнем углу, занимающее 7–10% от ширины листа.



Рисунок 1 – Макеты обложки изданий для детей

Так же, как и в традиционных изданиях, большую часть обложки занимает основное изображение, которое располагается в любой ее части (его высота занимает 40–55% от общей высоты). Текстовая информация находится в верхней или средней части для соблюдения

удобочитаемости (20–30% от общей высоты). Размер и положение окна на настройки звукового сопровождения варьируется в зависимости от количества материала и визуального оформления окна (от 5 до 25% от общей высоты и от 15 до 100% от общей ширины обложки).

Наличие анимации и звукового сопровождения в изданиях для детей способствует их вовлечению в процесс чтения не только в качестве традиционного читателя, но и создателя самой книги.

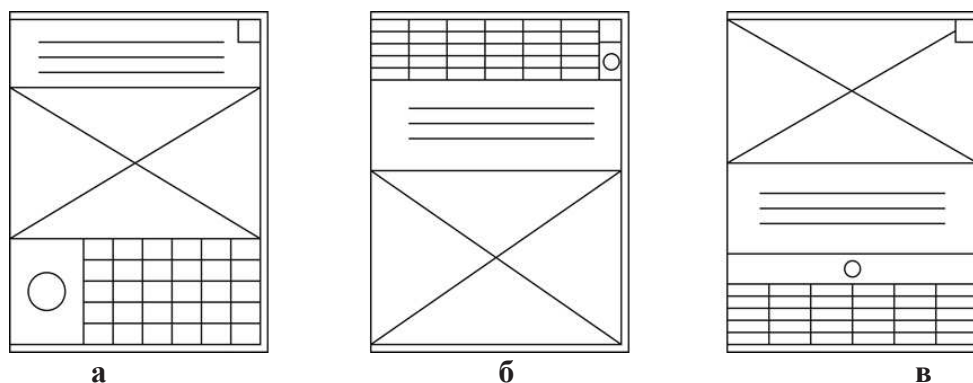
Для создания макетов обложки художественной литературы, представленных на рис. 2, выбран стандартный лист форматом 60×90/16 (ГОСТ 5773–90), где фактический размер обложки 145×215 мм [2]. Для удобства сравнения условные обозначения данного вида издания дублируют обозначения в макетах изданий для детей.



Рисунок 2 – Макеты обложки художественной литературы

В художественной литературе, в отличие от детской, использование звукового сопровождения может быть чрезмерным, поэтому макеты не предусматривают наличие окна настройки аудиоматериала. Также макеты, рассчитанные на взрослого читателя, не имеют такого количества ограничений, что позволяет создателю использовать более сложные формы. Например, анимированная текстовая информация (рис. 2б) или использование анимации в качестве основного изображения (рис. 2в). Размер основного изображения в данном случае увеличивается до 65–80% от общей высоты обложки.

Достоинствами разработанных макетов являются увеличение уровня вовлеченности читателя и использование различных вариантов представления информации.

## ЛИТЕРАТУРА

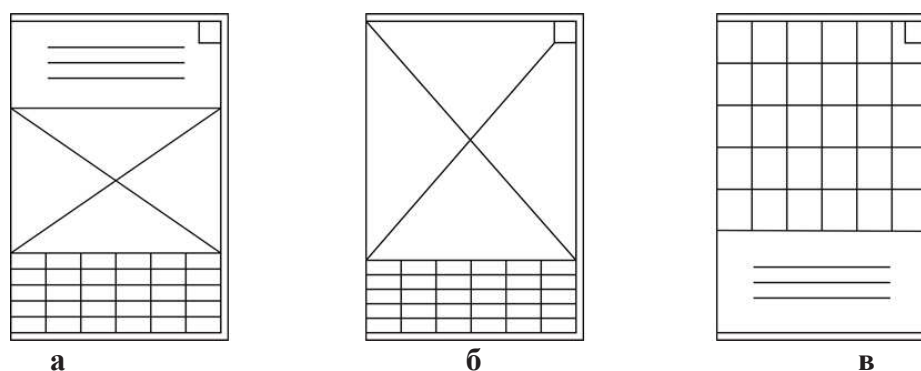
1. Интерактивная книга: история и персоналии [Электронный ресурс] – Режим доступа : <https://www.sig.ma> – Дата доступа : 30.04.2020.

2. ГОСТ 5773-90. Издания книжные и журнальные. Форматы [Текст]. – Москва: МПК Издательство стандартов, 2004. – 4 с.